

LAS *Speffers*

las- en snijapparatuur • beschermingsmiddelen • las- en snijtoebehoren

26



ALTIJD VERNIEUWEND AANWEZIG!

Wij bieden lasoplossingen die de kwaliteit en productiviteit verhogen

Intelligent lassen met
de WeldIQ Lascobot

04

WELDIQ

Laser lasapparatuur **06**

Weldkar
MIG, TIG, MMA, Plasma

10

WELDKAR

WELDKAR

Cebora
MIG, TIG en MMA

21

Plasma
snijapparatuur

33

CEBORA

CEBORA

Puntlas- en
spotterapparatuur **40**

Afzuigapparatuur
en lasgordijnen **43**

TECNA

CEBORA

CEPRO
LEADING IN WELDING SAFETY

KEMPER

Lastafels en
pijpsteunen

52

WELDKAR

Las- en
stroomaggregaten

56

GenSet

Persoonlijke
bescherming

58

Speedglas

WELDKAR

RVS Reinigers

75

BYMAT

Lastoebehoren

82

Cubitron

WELDKAR

Autogeen lassen
en snijden

89

GLOOR

WELDKAR

Lastoevoeg-
materialen

96

KOBELCO

WELDKAR

MIG en TIG
lastoortsen

102

WELDKAR

Intelligent lassen met de WeldIQ Lascobot

De WeldIQ lascobot maakt robotlassen toegankelijk voor iedere werkplaats. Geen ingewikkelde software of programmeerkennis: met deze slimme cobot voor lassen programmeert elke operator snel en eenvoudig een perfecte las. Dankzij de innovatieve technologie is een las in slechts drie stappen geprogrammeerd.

Of je nu werkt met kleine series of variërende producten, de WeldIQ lascobot biedt maximale flexibiliteit zonder in te leveren op kwaliteit.



De WeldIQ lascobot uitgelegd

Waarom een WeldIQ lascobot?

Het tekort aan vakmensen vraagt om slimme en toekomstgerichte oplossingen. Metaalbedrijven staan onder druk: lassers zijn schaars, kwaliteitseisen stijgen en deadlines worden krappere.

De WeldIQ lascobot helpt om de productie naar een hoger niveau te tillen - efficiënt, flexibel en zonder concessies aan kwaliteit.

De voordelen op een rij:

- Programmeren in 3 eenvoudige stappen
- Geen programmeerkennis nodig
- Intuïtieve bediening met Youring
- Constante laskwaliteit
- Geschikt voor elke werkplaats

De WeldIQ lascobot is de stap naar slimmer, sneller en winstgevendere productie.

Voor wie is cobot-lassen bedoeld?

De WeldIQ lascobot is dé oplossing voor bedrijven die willen groeien, slimmer produceren en de druk op hun personeel willen verlichten.

De lascobot is ideaal voor:

- Metaalverwerkende bedrijven
- Ondernemingen die kampen met personeelstekort
- Bedrijven die hun productiecapaciteit willen uitbreiden
- Organisaties die streven naar constante kwaliteit
- Bedrijven die willen investeren in toekomstgerichte technologie

Met de WeldIQ wordt het productieproces toekomstbestendig én aantrekkelijker voor medewerkers.

Wat maakt de WeldIQ lascobot uniek?

Traditioneel robotlassen vraagt om specialistische kennis en complexe software. De WeldIQ lascobot doorbreekt deze drempel. Operators hoeven geen programmeur te zijn om professioneel te kunnen lassen met een robot. Dit maakt de lascobot uitermate geschikt voor het MKB en productiebedrijven die willen automatiseren op een laagdrempelige manier.

- ✓ Geen complexe interfaces
- ✓ Geen externe programmeurs
- ✓ Direct inzetbaar op de werkvloer

Intuitief programmeren met lead-through technologie

De WeldIQ lascobot werkt met lead-through programmering, een intuïtieve manier van cobot programmeren. De operator beweegt de cobotarm handmatig langs de gewenste laspunten en -bewegingen. Voordelen van lead-through programmering:

- ✓ Snelle setup en korte insteltijd
- ✓ Maximale flexibiliteit bij productwissels
- ✓ Minimale foutkans
- ✓ Ideaal voor kleine en middelgrote series

De Youring beschikt over drie knoppen:

1

Free button

maakt het mogelijk om de cobotarm soepel en veilig handmatig te verplaatsen

2

Point button

slaat met één druk op de knop de laspositie of beweging op

3

Gripper button

start en stopt het lasproces



De WeldIQ lascobot is een oplossing die direct rendeert én klaar is voor de toekomst

HANDMATIG SYNERGISCH LASERLASSEN

Laserlassen levert hoogwaardige, sterke verbindingen met een fraai uiterlijk, minimale vervorming en hoge productiesnelheid.

Bij het laserlassen wordt sterk geconcentreerd licht gebruikt om twee producten aan elkaar te verbinden. De bewerking wordt sinds vele jaren toegepast in de industrie en heeft zich inmiddels ruimschoots bewezen. Laserlassen is een hoogwaardige verbindingstechniek met vele voordelen.

Voordelen van deze lasmethode:

- Mooi glad lasuiterlijk
- Minder warmte-inbreng
- Nauwelijks vervorming
- Hoge lassnelheid
- Hoge reproduceerbaarheid
- Geen of nauwelijks nabewerking vereist
- Sneller dan traditioneel lassen
- Pulserende (wobble) werking
- Minder verbruik van las-toevoegmaterialen
- Zeer gebruiksvriendelijk
- 100% inschakelduur
- Eenvoudige bediening



Afstandsbediening draadloos
Bestelnr. 119661639

Handlaser synergisch watergekoeld

Synergie parameters voor het lassen van koolstofstaal (SG-2), roestvrij staal, aluminium en gegalvaniseerde plaat en instelbaar van 0.8 mm tot 7 mm. De bediening van het menu op het kleuren-touchscreen is in het Nederlands en zeer overzichtelijk. Als optie kan deze handlaser worden uitgerust met een draadloze afstandsbediening.

Wordt compleet geleverd:

- Laserbron
- Waterkoeler
- Draadaanvoerunit
- Laserlas pistool incl. 10 meter kabel
- Bescherm lenzen (set à 20 stuks)
- Focuslenzen (set à 4 stuks)
- Toebehorenset 1 stuk (incl. diverse mondstukken)
- Voetpedaal
- Handleiding

Incl. opbouw, installatie en instructie
Handlaser HLW-F 1500 W - Bestelnr. 119661720
Handlaser HLW-F 2000 W - Bestelnr. 119661721
Handlaser HLW-F 3000 W - Bestelnr. 119664008

Model	HLW-F 1500 Watergekoeld	HLW-F 2000 Watergekoeld	HLW-F 3000 Watergekoeld
Laser type	Continue Fiber Laser	Continue Fiber Laser	Continue Fiber Laser
Laser klasse	4	4	4
Uitgangsvermogen	1500W	2000W	3000W
Netspanning 3-fase	400 V, 1Ph+N, 50 Hz	400 V, 1Ph+N, 50 Hz	400 V, 1Ph+N, 50 Hz
Afzekering	32 A	32 A	32 A
Lasdikte (RVS-Staal)	0.8 mm - 5.5 mm	0.8 mm - 7.0 mm	0.8 mm - 8.5 mm
Laser golflengte	1075 ± 10 nm	1075 ± 10 nm	1075 ± 10 nm
Indicatie systeem	Rode laser	Rode laser	Rode laser
Lengte glasvezelkabel	10 m	10 m	10 m
Te verlaten draaddiameter	0.8 mm - 1.0 mm - 1.2 mm - 1.6 mm	0.8 mm - 1.0 mm - 1.2 mm - 1.6 mm	0.8 mm - 1.0 mm - 1.2 mm - 1.6 mm
Beschermende gassoort	Argon 100 %	Argon 100 %	Argon 100 %
Verstelbare breedte van lasnaad	0 ~ 6 mm	0 ~ 6 mm	0 ~ 6 mm
Koeling	Gedestilleerd water	Gedestilleerd water	Gedestilleerd water
Waterkoeler	Geïntegreerd	Geïntegreerd	Geïntegreerd
Afmetingen (b x d x h)	600 x 750 x 1000 mm	600 x 750 x 1000 mm	960 x 600 x 1000 mm
Gewicht	130 kg	147 kg	152 kg

Veelzijdig in het verbinden van verschillende soorten materialen:



Als optie zijn de handlasers ook uit te rusten met een dubbele draadaanvoerkoffer. **Bestelnr. 119761817**

RVS (roestvaststaal), laag gelegeerd staal en aluminium plaatmateriaal laten zich uitstekend lassen met de laser.

Bij grotere naadopeningen kan lastoevoegmateriaal worden toegevoegd, wat wordt aangevoerd door een aparte draadaanvoerkoffer. Dit toevoegmateriaal kan o.a. gebruikt worden om te helpen met het opvullen van de lasnaden of het veranderen van de samenstelling van het smeltbad.

Te gebruiken draaddiameters:

0.8 mm - 1.0 mm - 1.2 mm - 1.6 mm

Legering	1500W	2000W	3000W
Roestvaststaal	5.5 mm	7.0 mm	8.5 mm
Staal (Laaggelegeerd)	5.5 mm	7.0 mm	8.5 mm
Aluminium	3.5 mm	5.0 mm	6.5 mm
Gegalvaniseerde plaat	3.5 mm	5.0 mm	6.5 mm
Messing	1.5 mm	2.5 mm	4.0 mm
Koper	1.2 mm	2.0 mm	3.0 mm

Let op: de genoemde maximale dikte is met lastoevoegmateriaal.

Handlaser synergisch luchtgekoeld

Deze luchtgekoelde synergische handlasermachine is compact, licht van gewicht en eenvoudig te bedienen en is standaard uitgerust met een afneembare draad aanvoerkoffer. Als optie kan deze handlaser worden uitgerust met een draadloze afstandsbediening.

Wordt compleet geleverd:

- Laserbron
- Draadaanvoerunit
- Laserlas pistool incl. 10 meter kabel
- Beschermlenzen (set à 20 stuks)
- Focuslenzen (set à 4 stuks)
- Toebehorenset 1 stuk (incl. diverse mondstukken)
- Voetpedaal
- Handleiding

Incl. opbouw, installatie en instructie

Handlaser HLW-YT 800 L - Bestelnr. 119664007

Handlaser HLW-A 1500 L - Bestelnr. 119661722

Legering	800 L	1500 L
Roestvaststaal	2.5 mm	5.5 mm
Staal (Laaggelegeerd)	2.5 mm	5.5 mm
Gegalvaniseerde plaat	1.0 mm	3.5 mm

Let op: de genoemde maximale dikte is met lastoevoegmateriaal.



Model	HLW-YT 800 Luchtgekoeld	HLW-A 1500 Luchtgekoeld
Laser type	Continue Fiber Laser	Continue Fiber Laser
Laser klasse	4	4
Uitgangsvermogen	800W	1500W
Netspanning 3-fase	230 V, 50/60 Hz	400 V, 1Ph+N, 50 Hz
Afzekering	20 A	32 A
Lasdikte (RVS-Staal)	0.8 mm - 2.5 mm	0.8 mm - 5.5 mm
Laser golflengte	1070 ± 10 nm	1075 ± 10 nm
Indicatie systeem	Rode laser	Rode laser
Lengte glasvezelkabel	10 m	10 m
Te verlassen draaddiameter	0.8 mm - 1.0 mm - 1.2 mm - 1.6 mm	0.8 mm - 1.0 mm - 1.2 mm - 1.6 mm
Beschermende gassoort	Argon 100 %	Argon 100 %
Verstelbare breedte van lasnaad	0 ~ 6 mm	0 ~ 6 mm
Koeling	Lucht	Lucht
Omgevingstemperatuur	10 - 45°	10 - 45°
Afmetingen (b x d x h)	680 x 360 x 680 mm	600 x 750 x 1000 mm
Gewicht	38 kg	130 kg



Afstandsbediening draadloos
Bestelnr. 119661639

Bescherm uzelf en uw collega's!

Bescherm uzelf en omstanders tegen de hinderlijke en gevaarlijke stralingen die bij het laserlassen vrijkomen. Creëer snel en eenvoudig een flexibele veilige laswerkplaats.

Mobiel zwenkarm frame met een passief laserbeschermingsgordijn ML-6.

Als lichtdicht materiaal is het gordijn geschikt voor lasergolflengten van 200 tot 11000 nm in het middelsterke bereik en is het volgens de DIN EN 12254:2012-04 norm gecertificeerd voor afscherming op laserwerkplekken. Het meerlaags beschermingsgordijn ML-6 is geschikt voor gebruik rond laserzones in de laserklassen 3B, 3R en 4.

- Flexibel gebruik voor veranderende werkplekken;
- Gordijnen van meerdere zwenkarm frames kunnen met elkaar worden verbonden d.m.v. klittenband;
- Hoge mechanische flexibiliteit;
- Gemakkelijk te reinigen dankzij het gesloten oppervlak van de laserzijde van het gordijn;
- Hoge laserbeschermingsniveaus, getest door DIN CERTCO;
- Volledig siliconenvrij;
- Laag gewicht per oppervlakte-eenheid van ca. 1200 g/m².

Technische specificaties:

Laser beschermingsgordijn ML-6 / 4000 x 2000 mm (BxH). Exclusief frame. Bestelnr. 255159815

Laser beschermingsgordijn ML-6 / 5000 x 2000 mm (BxH). Exclusief frame. Bestelnr. 255159816

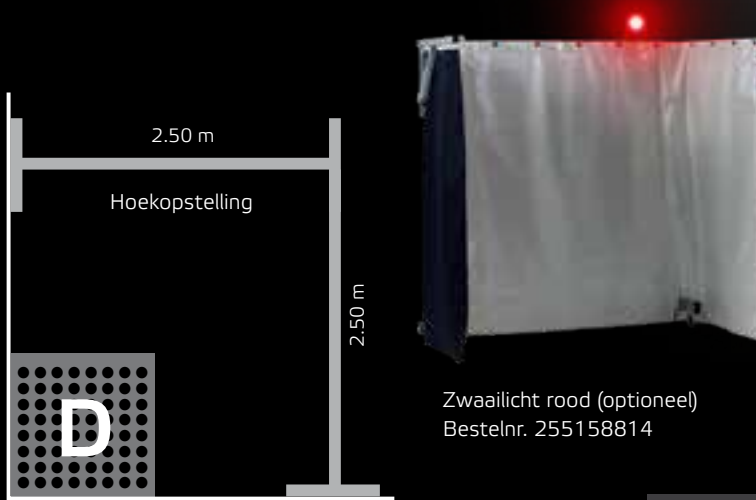

Zwaailicht rood (optioneel)
Bestelnr. 255158814

Bestelnr. 255159273 - Frame D voor 1 x 5 m (totaal 5 m)

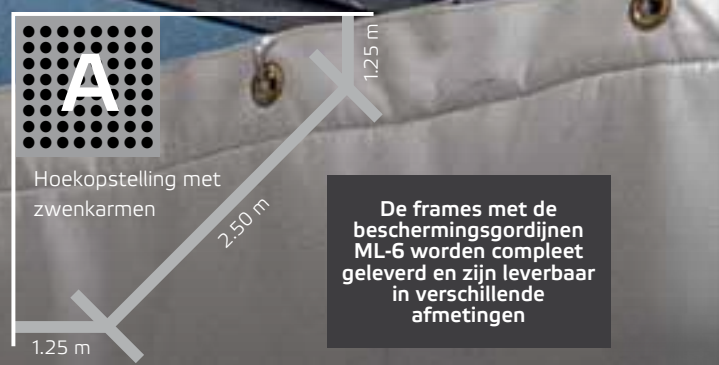

Hoekopstelling met zwenkarmen

De frames met de beschermingsgordijnen ML-6 worden compleet geleverd en zijn leverbaar in verschillende afmetingen

Bestelnr. 255159267 - Frame A voor 1 x 5 m (totaal 5 m)



Wandopstelling

Bestelnr. 255159268 - Frame B voor 1 x 5 m + 1 x 4 m (totaal 9 m)

Bestelnr. 255159269 - Frame B voor 2 x 4 m (totaal 8 m)



Vrije opstelling

Bestelnr. 255159270 - Frame C voor 2 x 5 m (totaal 10 m)

Bestelnr. 255159271 - Frame C voor 3 x 4 m (totaal 12 m)

Bestelnr. 255159272 - Frame C voor 1 x 5 m + 2 x 4 m (totaal 13 m)

Er zijn ook cabines en beschermingsgordijnen op maat leverbaar, volgens uw specificaties.

Assortimentskoffer

Compleet met vervangingsdelen voor de Weldkar HLW laser lasmachine

Bestelnr. 119763390



Bestelnr.	Omschrijving	Verpakt per
119759285	Gasmondstuk AS-12, Ø 0.8/1.0/1.2 mm	2 st.
119759286	Gasmondstuk BS-16, Ø 1.6 mm	2 st.
119759287	Gasmondstuk CS-12, Ø 0.8/1.0/1.2 mm	2 st.
119759288	Gasmondstuk ES-12 ALU, Ø 0.8/1.0/1.2 mm	2 st.
119759290	Gasmondstuk Type C, vloeien	2 st.
119761085	Adapter t.b.v. gasmondstuk SUP21S/23S pistool	1 st.
119762029	Draaddoorvoerpijp 65mm	1 st.
119758721	Focuslenzen	4 st.
119758720	Bescherm lenzen	20 st.
119759311	Kontakttip Ø 1.0 mm	5 st.
119759312	Kontakttip Ø 1.2 mm	5 st.
119759313	Kontakttip Ø 1.6 mm	5 st.
119762115	Aandrijfrol Ø 1.0 - 1.2 mm staal	2 st.
119762085	Aandrijfrol Ø 1.2 - 1.6 mm staal	2 st.
119762086	Aandrijfrol Ø 1.2 - 1.6 mm Alum.	2 st.
119759898	Afdichtring focuslens	1 st.

Laser lashelm Tecmen 100LW

De 100LW laserhelm is specifiek ontwikkeld voor laserlassen, met als doel de gebruiker optimaal te beschermen. De laserlens met variabele tint zorgt voor volledige bescherming tegen directe laserstralen, evenals tegen reflectie, verstrooiing, diffusie en divergentie van de straal. Daarnaast biedt de helm bescherming tegen schadelijk UV-licht. Met Tecmen's 2.0 variabele laserlens wordt uitzonderlijke helderheid ervaren. Beter zicht leidt tot beter werk.

Bestelnr. 184262808



Technische specificaties Laser lashelm Tecmen 100LW

Zichtveld	96 x 46.5 mm (3.78" x 1.83")
Optische klasse	1 / 1 / 1 / 2
Donkere kleuren	4-8/8-12
Schakelsnelheid	1/25,000 s. van licht naar donker
Speciale modi	Slijpen / snijden / mix / donker
Laser bescherming	1000-1100 D LB7 + IR LB8
Optische dichtheid	1000-1100 OD8
Europese norm CE	(EN207, EN ISO 16321)

Technische specificaties verse luchtsysteem

Model	FreFlow V1 100LW-V
Luchtstroomsnelheid	Minimale luchtafzuiging is 165+lm(5,8+cfm)
Type batterij	Opladbare Li-ion batterij
Batterij	Standaard batterijduur: 170+lpm - 9 uur; 210+lpm - 6 uur Heavy duty batterijduur: 170+lpm - 15 uur; 210+lpm - 9 uur
Filter	Filterefficiëntie: > 99.997% Alarmen: Zichtbaar, hoorbaar en trillen Standaard: Deeltjesfilter (P3 Filter) Optioneel: ABEK - O2 filter
Europese norm	CE (EN 12941 P R SL, AS/NZS 1716)

Laser lashelm Tecmen 100LW met verse luchtsysteem

De 100LW-V helm, met het geïntegreerde alles-in-één PAPR-systeem, biedt volledige bescherming tegen directe en indirecte laserblootstelling. De FreFlow V1 blaaunit zorgt voor een constante toevoer van schone lucht. De FreFlow V1 PAPR is compact, flexibel, draagbaar en gemakkelijk te onderhouden. Het garandeert een constante luchtstroomafgifte, zelfs als de batterij bijna leeg is of het filter verstopt is.

Bestelnr. 184262809



Voordelen:

Ultrazuiver zicht: Ervaar uitzonderlijke helderheid met Tecmen's 2.0 variabele laserlens. Beter zicht leidt tot beter werk!

Effectieve laserbescherming: De 100LW voldoet aan de EN 207 OD10 @ 1064nm norm en voorkomt oog- en weefselschade.

Slimme afstelling: kleur, vertraging en gevoeligheid zijn eenvoudig in te stellen via het gebruiksvriendelijke bedieningspaneel met LED-indicatoren.

Laserbescherming: 1000-1100 nm D LB7 + IR LB8
Optische dichtheid (OD) 10 @ 1064 nm

Bestelnr.	Omschrijving	Verpakt per
184262810	Spatruut buiten	10
184262811	Spatruut binnen	5
184262822	Beschermhoes voor slang	1
184262823	Helmschaal	1
184262824	Hoofdband compleet	1
184262825	Zweetband	1
184262830	Batterij V1-PAPR	1
184262831	Batterij HD V1-PAPR	1
184263860	Batterijlader V1-PAPR	1
184262839	Deeltjesfilter P3 V1-PAPR	1
184262840	Voorfilter V1-PAPR	5
184262841	Vonkenvanger V1-PAPR	1
184263069	Gasfilter A1B1E1K1 V1-PAPR	1
184263861	Beschermhoes-slang V1-PAPR	1
184263862	Lucht slang V1-PAPR	1
184263863	Riem t.b.v. V1-PAPR	1
184263864	Bretels t.b.v. V1-PAPR	1

Laserveiligheidsbril

De Laserveiligheidsbril WK 1080 is bij uitstek geschikt voor het gebruik van laserapparatuur. Met zijn lichtgewicht montuur en uitstekende pasvorm is het een elegante Laserveiligheidsbril. Laserveiligheidsbrillen zijn gecertificeerd volgens de geldende Europese normen (EN 207)

Laserveiligheidsbril WK 1080 (ook t.b.v. bril dragers)

Filterkleur: Groen
Glazen: Kunststof
Dikte: ca. 2 mm

Bestelnr. 184059382



Laserveiligheidsbril WK 1080 (ook t.b.v. bril dragers)

Filterkleur: Oranje
Glazen: Kunststof
Dikte: ca. 2 mm

Bestelnr. 184058879



MIG Lasapparatuur

Bij het MIG/MAG lassen wordt een boog getrokken tussen een continu afsmeltende elektrode en het werkstuk. De elektrode is een dunne lasdraad (0,8 tot 1,6 mm), die meestal op een haspel is gespoeld (0,5 tot 15 kg). Het MAG lassen kan uitgevoerd worden met massieve en gevulde lasdraden, terwijl het MIG lassen alleen met massieve lasdraden wordt uitgevoerd. De boog is omgeven door een inert of actief beschermgas, waardoor de naamgeving van het proces wordt bepaald (MIG=Metal Inert Gas en MAG=Metal Active Gas). Het MIG/MAG lassen wordt halfgemechaniseerd of kan volledig gemechaniseerd worden toegepast.

Tip: Voor perfect aluminium lassen zie onze pulse Mig lasapparatuur op pag. 12 - 13

Inverter WK MIG 2025 PFC

Deze krachtige Mig inverter op 230V met verrijdbaar onderstel, is zeer eenvoudig te bedienen, maar heeft wel de uitstekende las kwaliteiten die je van Weldkar verwacht. Compact en robuust, de ideale lashulp in uw werkplaats. Met een maximaal lasvermogen van 200 Ampere, is het toepassingsgebied op staal, gevulde draad en CuSi-3 groot. Machine is voorzien van "wave control" (zorgt voor een rustige, afgevlakte lasboog in het kortsluitboog gebied), centraal aansluiting, sterke aluminium 2-rolsdraadaanvoerunit, CE en PFC.

Netspanning 1-fase	: 230V - 50/60 Hz
Afzekering	: 16 A (traag)
Lasstroombereik min - max	: 25 - 200 A
Inschakelduur	: 200 A - 25% 100 A - 100%
Traploos instelbare spanning	: Elektronisch
Te verlossen lasdraad	: Staal: 0.6 - 0.8 - 1.0 mm RVS: 0.8 - 1.0 mm CuSi-3: 0,8 mm Fluxcore: 0.9 mm
Max. draadspoeldiameter	: Ø 300 mm / 15 kg
Draadaanvoermotor	: 2-rols
Beschermingsklasse	: IP 21 S
Europese norm	: EN 60974.1
Gewicht	: 43 kg
Afmetingen (bxdxh)	: 960 x 480 x 900 mm



Eénvoud dient de mens! Geen poespas, gewoon 2 knoppen voor het traploos regelen van ampère en draadsnelheid.

Bestelnr. 101763260
(incl. toebehoren set: Aardkabelset 25 mm², 4 meter + aardklem 300 A, Gas slang 2 meter, Aandrijfrol V 0.8/1.0 mm)

Bestelnr. 101763261
(incl. toebehoren set: Aardkabelset 25 mm², 4 meter + aardklem 300 A, Gas slang 2 meter, Aandrijfrol V 0.8/1.0 mm, Mig lastoorts WK 250 GC - 3 meter, Drukregelaar, Lashandschoen, Antispat)

Bestelnr. 101763262
(incl. toebehoren set: Aardkabelset 25 mm², 4 meter + aardklem 300 A, Gas slang 2 meter, Aandrijfrol V 0.8/1.0 mm, Mig lastoorts WK 250 GC - 3 meter, Drukregelaar, Lashandschoen, Antispat, Cilinder Menggas 85/15, 10 liter)



WK MIG 200 Synergic PFC

Deze lasinverter combineert kracht, veelzijdigheid en kwaliteit met een eenvoudige synergische bediening van de programma's. Dit zorgt voor een perfecte las, waardoor er bijna geen nabewerking nodig is, en is te gebruiken voor zowel staal, RVS en CuSi-3.

Deze inverter is uitgerust met een PFC module (Power Factor Correction). Dit zorgt voor minder stroomverbruik, hoger rendement, meer vermogen en hogere inschakelduur. Kortom: energiezuinige groene apparatuur!

Netspanning 1-fase	: 230V - 50/60 Hz
Afzekering	: 16 A (traag)
Lasstroombereik min - max	: 25 - 200 A
Inschakelduur	: 200 A - 40% 165 A - 60% 130 A - 100%
Traploos instelbare spanning	: Elektronisch
Te verlaten lasdraad	: Staal: 0.6 - 0.8 mm RVS: 0.8 - 1.0 mm CuSi-3: 0.8 mm Fluxcore: 0.9 mm
Max. draadspoeldiameter	: Ø 200 mm / 5 kg
Draadaanvoermotor	: 2-rols
Beschermingsklasse	: IP 21 S
Europese norm	: EN 60974.1
Gewicht	: 17 kg
Afmetingen (bx dxh)	: 220 x 525 x 410 mm

Bestelnr. 101761353

(incl. toebehoren set: Aardkabelset 25 mm², 4 meter + aardklem 300 A, Gas slang 2 meter, Aandrijfrol V 0.8/1.0 mm, Mig lastoorts WK 250 GC - 3 meter, Drukregelaar, Lashandschoen, Antispat)

Bestelnr. 101762316

(incl. onderstel en toebehoren set: Aardkabelset 25 mm², 4 meter + aardklem 300 A, Gas slang 2 meter, Aandrijfrol V 0.8/1.0 mm, Mig lastoorts WK 250 GC - 3 meter, Drukregelaar, Lashandschoen, Antispat)

Bestelnr. 101762317

(incl. onderstel, gasfles Argon/CO2 en toebehoren set: Aardkabelset 25 mm², 4 meter + aardklem 300 A, Gas slang 2 meter, Aandrijfrol V 0.8/1.0 mm, Mig lastoorts WK 250 GC - 3 meter, Drukregelaar, Lashandschoen, Antispat)



WK MIG 2014 4-in-1

De WK MIG 2014 is een alles in één (4-in-1) multi-proces inverter en geschikt voor het lassen volgens zowel het MIG/MAG, TIG AC/DC HF als MMA (elektrode) principe. Dus zowel staal, RVS, aluminium en CuSi-3 zijn nu, mede dankzij de eenvoudige en synergische bediening, perfect te lassen. De ideale alleskunner op lasgebied.

MIG - TIG	
Netspanning 1-fase	: 230V - 50/60 Hz
Afzekering	: 16 A (traag)
Lasstroombereik min - max	: 10 - 200 A
Inschakelduur	: 200 A - 40% 163 A - 60% 126 A - 100%
Traploos instelbare spanning	: Elektronisch
Te verlaten lasdraad	: Staal: 0.6 - 0.8 mm RVS: 0.8 - 1.0 mm Fluxcore: 0.9 mm CuSi-3: 0.8 mm
Max. draadspoeldiameter	: Ø 200 mm / 5 kg
Draadaanvoermotor	: 2-rols
Beschermingsklasse	: IP 21 S
Europese norm	: EN 60974.1
Gewicht	: 20 kg
Afmetingen (bx dxh)	: 240 x 630 x 420 mm

Bestelnr. 101761354

(incl. toebehoren set: Aardkabelset 25 mm², 4 meter + aardklem 300 A, Laskabelset 25 mm², 4 meter + elektrodehouder 300 A, Gas slang 2 meter, Aandrijfrol V 0.8/1.0 mm, Mig lastoorts WK 250GC - 3 meter gasgekoeld, Tig lastoorts WK 17FX - 4 meter, Drukregelaar, Lashandschoen Mig, Lashandschoen Tig, Antispat)



Bestelnr. 101761003
(excl. toebehoren)

WK MIG 2040 - Dubbel Pulse - Synergic

Deze MIG lasinverter is uitgevoerd met een Pulse en Dubbel Pulse functie. In combinatie met de synergische programma's, zorgt dit voor een perfecte en spatloze las, waardoor geen nabewerking nodig is. Met de Dubbel Pulse functie ingeschakeld, wordt zelfs het uiterlijk van het TIG lasproces benaderd. Dus zowel staal, RVS, aluminium en CuSi-3 zijn nu, mede dankzij de eenvoudige en synergische bediening, perfect te lassen.



	MIG - TIG
Netspanning 1-fase	: 230V - 50/60 Hz
Afzekering	: 16 A (traag)
Lasstroombereik min - max	: 20 - 200 A
Inschakelduur	: 200 A - 25%
	130 A - 60%
	100 A - 100%
Traploos instelbare spanning	: Elektronisch
Te verlaten lasdraad	: Staal: 0.6 - 1.0 mm
	RVS: 0.8 - 1.0 mm
	Aluminium: 0.8 - 1.2 mm
	Fluxcore: 0.9 mm
	CuSi-3: 0.8 - 1.0 mm
Max. draadspoeldiameter	: Ø 200 mm / 5 kg
Draadaanvoermotor	: 4-rols
Beschermingsklasse	: IP 23 S
Europese norm	: EN 60974.1
Gewicht	: 17.7 kg
Afmetingen (bx dxh)	: 240 x 630 x 420 mm

Bestelnr. 101763253
(incl. toebehoren set: Aardkabelset 25 mm², 4 meter + aardklem 300 A, Gasslang 2 meter, Aandrijfrol staal V 0.8/1.0 mm, Aandrijfrol aluminium V 0.8/1.0 mm)

Bestelnr. 101763254
(incl. toebehoren set: Aardkabelset 25 mm², 4 meter + aardklem 300 A, Gasslang 2 meter, Aandrijfrol staal V 0.8/1.0 mm, Aandrijfrol aluminium V 0.8/1.0 mm, Mig lastoorts, WK 250 GC - 3 meter, Drukregelaar, Lashandschoen, Antispat)

Bestelnr. 101763255
(incl. toebehoren set: Aardkabelset 25 mm², 4 meter + aardklem 300 A, Gasslang 2 meter, Aandrijfrol staal V 0.8/1.0 mm, Aandrijfrol aluminium V 0.8/1.0 mm, Mig lastoorts, WK 250 GC - 3 meter, Drukregelaar, Lashandschoen, Antispat, verrijdbaar onderstel)



WK MIG 2560 Dubbel Pulse - Synergic

Deze MIG lasinverter is uitgevoerd met een Pulse en Dubbel Pulse functie. In combinatie met de synergische programma's, zorgt dit voor een perfecte en spatloze las, waardoor geen nabewerking nodig is. Met de Dubbel Pulse functie ingeschakeld, wordt zelfs het uiterlijk van het TIG lasproces benaderd. Dus zowel staal, RVS, aluminium en CuSi-3 zijn nu, mede dankzij de eenvoudige en synergische bediening, perfect te lassen.

Netspanning 3-fase	: 400V - 50/60 Hz
Afzekering	: 16 A (traag)
Lasstroombereik min - max	: 20 - 250 A
Inschakelduur	: 250 A - 60% 195 A - 100%
Traploos instelbare spanning	: Elektronisch
Te verlossen lasdraad	: Staal: 0.6 - 0.8 - 1.0 - 1.2 mm RVS: 0.8 - 1.0 mm Aluminium: 0.8 - 1.0 mm CuSi-3: 0.8 mm Fluxcore: 0.9 mm
Max. draadspoeldiameter	: Ø 300 mm / 15 kg
Draadaanvoermotor	: 4-rols
Beschermingsklasse	: IP 21 S
Europese norm	: EN 60974.1
Gewicht	: 29 kg
Afmetingen (bxdxh)	: 260 x 720 x 490 mm

Bestelnr. 101761006

(excl. MIG lastoorts en incl. toebehoren: Aardkabelset 50 mm², 4 meter + aardklem 500 A, Gas slang 2 meter, Aandrijfrol V 0.8/1.0 mm, Aandrijfrol U 1.0/1.2 mm, 5 kg adapter)

Toorts opties

Voor meerdere opties zie pagina 102 voor ons uitgebreide assortiment MIG-Lastoortsen

Mig-Lastoorts WK 240 Digi Up/Down - 3 meter, gasgekoeld
Bestelnr. 101760884

Mig-Lastoorts WK 240 Digi Up/Down - 4 meter, gasgekoeld
Bestelnr. 101760885

WK MIG 3060 C - Dubbel Pulse - Synergic

Dit compacte MIG lasapparaat met Dubbel Pulse Synergic combineert kracht, veelzijdigheid en kwaliteit. De WK MIG 3060 C DP Synergic is daar het voorbeeld van, met meerdere ingebouwde lasprogramma's en onder andere Pulse functie. Dus zowel staal, RVS, aluminium en CuSi-3 zijn nu, mede dankzij de eenvoudige en synergische bediening, perfect te lassen. Deze MIG lasinverter is uitgevoerd met een Pulse en Dubbel Pulse functie en in combinatie met de synergische programma's, zorgt dit voor een perfecte en spatloze las, waardoor geen nabewerking nodig is. Met de Dubbel Pulse functie ingeschakeld, wordt zelfs het uiterlijk van een TIG-las benaderd. Dit alles maakt deze machine de ideale alleskunner op MIG gebied.

Netspanning 3-fase	: 400V - 50/60 Hz
Afzekering	: 16 A (traag)
Lasstroombereik min - max	: 20 - 300 A
Inschakelduur	: 300 A - 60% 235 A - 100%
Traploos instelbare spanning	: Elektronisch
Te verlossen lasdraad	: Staal: 0.6 - 0.8 - 1.0 - 1.2 mm RVS: 0.8 - 1.0 - 1.2 mm Aluminium: 0.8 - 1.0 - 1.2 mm CuSi-3: 0.8 - 1.0 mm CuAl: 0.8 - 1.0 mm Fluxcore: 0.9 mm
Max. draadspoeldiameter	: Ø 300 mm / 15 kg
Draadaanvoermotor	: 4-rols
Beschermingsklasse	: IP 21 S
Europese norm	: EN 60974.1
Gewicht	: 61 kg
Afmetingen (bxdxh)	: 490 x 930 x 930 mm



Bestelnr. 101761007
(excl. MIG lastoorts en incl. toebehoren)



Toorts opties

Voor meerdere opties zie pagina 102 voor ons uitgebreide assortiment MIG-Lastoortsen

Mig-Lastoorts WK 511 Digi Up/Down - 3 meter, watergekoeld
Bestelnr. 101760886

Mig-Lastoorts WK 511 Digi Up/Down - 4 meter, watergekoeld
Bestelnr. 101760887

Compleet geleverd met:

- Waterkoeler
- Verrijdbaar onderstel
- 4-rols draadaanvoermotor
- Aardkabelset 50 mm², 4 meter + aardklem 400 A.
- Gas slang 2 meter.
- Aandrijfrol V-Groef 0.8 - 1.0 mm
- Aandrijfrol U-Groef 1.0 - 1.2 mm
- 5 kg adapter

WK MIG 3154 T en 3154 W - Synergic

De WK MIG 3154 Synergic is met een maximale lasstroom van 315 Ampère ontwikkeld voor industrieel gebruik. De machine is geschikt voor het lassen van staal, RVS en aluminium. De machine is voorzien van een geïntegreerd 4-rols draadaanvoersysteem, welke de lasdraad probleemloos over een maximale afstand van 4 meter transporteert. Standaard is de WK MIG 3154 Synergic voorzien van een digitaal bedieningspaneel, dat dankzij voorgeprogrammeerde lasprogramma's zeer eenvoudig met één knop te bedienen is (de synergische functie). Desgewenst kan de machine ook volledig handmatig naar de persoonlijke wensen van de lasser worden ingesteld. Op het bedieningspaneel zijn de volgende functies instelbaar: gas voor- en nastroom instelling, 2- / 4-taktschakeling, burn-back instelling, draaddiameter, lasspanning en stroomsterkte.

De MIG 3154 T is uitgerust met een functionele opbergruimte voor al uw gereedschap.

Netspanning 3-fase	: 400V - 50/60 Hz
Afzekering	: 16 A (traag)
Lasstroombereik min - max	: 30 - 315 A
Inschakelduur	: 315 A - 40% 245 A - 60% 200 A - 100%
Traploos instelbare spanning	: Elektronisch
Te verlossen lasdraad	: Staal: 0.6 - 0.8 - 1.0 - 1.2 mm RVS: 0.8 - 1.0 - 1.2 mm
Max. draadspoeldiameter	: Ø 300 mm / 15 kg
Draadaanvoermotor	: 4-rols
Beschermingsklasse	: IP 21 S
Europese norm	: EN 60974.1
Gewicht	: 59 kg
Afmetingen (bx dxh)	: 490 x 913 x 930 mm

Inverter WK MIG 3154 T
Synergic - 400V

Bestelnr. 101761355
(incl. toebehoren set: Aardkabelset 35 mm², 4 meter + aardklem 500A, Gaslang 2 meter, 5 kg adapter, Verrijdbaar onderstel, Aandrijfrol V 1.0/1.2 mm, Mig lastoorts WK 360 CG - 3 meter gasgekoeld, Drukregelaar, Lashandschoen, Antispat)

Bestelnr. 101761005
(excl. toebehoren)

Inverter WK MIG 3154 W
Synergic - 400V - watergekoeld

Bestelnr. 101761356
(incl. toebehoren set: Aardkabelset 35 mm², 4 meter + aardklem 500A, Gaslang 2 meter, 5 kg adapter, Verrijdbaar onderstel, Waterkoeler, Aandrijfrol V 1.0/1.2 mm, Mig lastoorts WK 411 Sure Grip - 4 meter watergekoeld, Drukregelaar, Lashandschoen, Antispat)

Bestelnr. 101761004
(excl. toebehoren)

Zie pagina 102 voor
ons uitgebreide assortiment
MIG-Lastoorts

WK MIG 5060 Synergic

De MIG 5060 Synergic combineert kracht, veelzijdigheid en kwaliteit voor een veelzijdige lasser. De uitgeruste MIG 5060 is een multi-proces inverter en geschikt voor het lassen volgens zowel het MIG/MAG, TIG DC (aanslijkprincipe) als MMA (elektrode) principe. Dus zowel staal, RVS en CuSi-3 zijn nu mede dankzij de eenvoudige en synergische bediening, perfect te lassen. Deze multi-proces inverter is voorzien van diverse functies en in combinatie met de synergische programma's, zorgt dit voor een perfecte las, waardoor er bijna geen nabewerking nodig is.

MIG - TIG - MMA	
Netspanning 3-fase	: 400V - 50/60 Hz
Afzekering	: 32 A (traag)
Lasstroombereik min - max	: 40 - 500 A
Inschakelduur	: 500 A - 60% 390 A - 100%
Traploos instelbare spanning	: Elektronisch
Te verlossen lasdraad	: Staal: 0.6 - 0.8 - 1.0 - 1.2 - 1.6 mm RVS: 0.8 - 1.0 - 1.2 - 1.6 mm Gevulde draad: 1.2 mm
Max. draadspoeldiameter	: Ø 300 mm / 15 kg
Draadaanvoermotor	: 4-rols
Beschermingsklasse	: IP 21 S
Europese norm	: EN 60974.1
Gewicht	: 59 kg
Afmetingen (bx dxh)	: 490 x 913 x 930 mm

Compleet geleverd met:

- Stroombron inverter
- Draadaanvoerunit 4WD
- Waterkoeler
- Verrijdbaar onderstel
- Tussenkabel stroombron/koeler
- Aardkabelset 50 mm², 4 meter + aardklem 500 A.
- Gaslang 2 meter

Bestelnr. 101761009
(excl. toebehoren)

MIG-Lastoorts WK 511
Digi Up/Down - 3 meter,
watergekoeld
Bestelnr. 101760886

MIG-Lastoorts WK 511
Digi Up/Down - 4 meter,
watergekoeld
Bestelnr. 101760887

Tussenkabset 5 meter
Bestelnr. 101761033

Tussenkabset 10 meter
Bestelnr. 101761034

Tussenkabset 20 meter
Bestelnr. 101761035



WK MIG 5060 Dubbel Pulse Synergic

De WK MIG 5060 is een compleet systeem voor synergisch en pulserend MIG/MAG-lassen, elektrodelassen (MMA) en oplassen. De slimme apparatuur biedt u een zeer nauwkeurige boogregeling, een lasstroom tot 500 A voor het zware laswerk. Deze MIG lasinverter is uitgevoerd met een Pulse en Dubbel Pulse functie en in combinatie met de synergische programma's, zorgt dit voor een perfecte en spatloze las, waardoor geen nabewerking nodig is.

Met de Dubbel Pulse functie ingeschakeld, wordt zelfs het uiterlijk van het TIG-lasproces benaderd. Dus zowel staal, RVS, aluminium en CuSi-3 zijn nu, mede dankzij de eenvoudige en synergische bediening, perfect te lassen.

Compleet geleverd met:

- Stroombron inverter
- Draadaanvoerunit 4WD
- Waterkoeler
- Verrijdbaar onderstel
- Tussenkabel stroombron/koeler
- Aardkabelset 50 mm², 4 meter + aardklem 500 A.
- Gas slang 2 meter

MIG - TIG - MMA

Netspanning 3-fase	: 400V - 50/60 Hz
Afzekering	: 32 A (traag)
Lasstroombereik min - max	: 40 - 500 A
Inschakelduur	: 500 A - 60%
	: 390 A - 100%
Traploos instelbare spanning	: Elektronisch
Te verlaten lasdraad	: Staal: 0.6 - 0.8 - 1.0 - 1.2 - 1.6 mm
	: RVS: 0.8 - 1.0 - 1.2 - 1.6 mm
	: Aluminium: 0.8 - 1.0 - 1.2 - 1.6 mm
	: Gevulde draad : 1.2 mm
Max. draadspoeldiameter	: Ø 300 mm / 15 kg
Draadaanvoermotor	: 4-rols
Beschermingsklasse	: IP 21 S
Europese norm	: EN 60974.1
Gewicht	: 59 kg
Afmetingen (bx dxh)	: 490 x 913 x 930 mm

Toorts opties

Voor meerdere opties zie pagina 102 voor ons uitgebreide assortiment MIG-Lastoortsen

Mig-Lastoorts WK 511 Digi Up/
Down - 3 meter, watergekoeld
Bestelnr. 101760886

Mig-Lastoorts WK 511 Digi Up/
Down - 4 meter, watergekoeld
Bestelnr. 101760887

Bestelnr. 101761008
(excl. toebehoren)

Tussenpakket 5 meter
Bestelnr. 101761028

Tussenpakket 10 meter
Bestelnr. 101761029

Tussenpakket 20 meter
Bestelnr. 101761030



Inverter WK TIG 2060 DC/HF Pulse



De WK TIG 2060 DC/HF Pulse op 230 Volt is voorzien van alle functies die een professionele TIG lasser zich kan wensen. HF ontsteking, up- en downslope regeling, 2 - 4 takt, gasnastroom en pulse-frequentieregeling. Met name dat laatste is een vereiste bij dunwandige RVS laswerkzaamheden. Naast dit alles is het ampèrage traploos instelbaar en duidelijk zichtbaar op het elektronische display.

Bestelnr. 111761010
(incl. TIG-lastoorts WK 26 - 4 meter, aardkabelset, laskabelset en gas slang)

	TIG	MMA
Netspanning 1-fase	: 230V - 50/60 Hz	
Afzekering (traag)	: 16 A	
Lasstroombereik min - max	: 5 - 200 A	5 - 200 A
Inschakelduur 40 °C	: 200 A - 60%	200 A - 40%
	155 A - 100%	165 A - 60%
		130 A - 100%
Beschermingsklasse	: IP 21 S	
Isolatieklasse	: F	
Europese norm	: IEC 60974-1	
Gewicht	: 8.7 kg	
Afmetingen (bx dxh)	: 510 x 150 x 280 mm	



Afstandsbediening draadloos
Bestelnr. 111761031

Voetpedaal 3 mtr. kabel
Bestelnr. 111761032

Inverter WK TIG 2016 AC/DC HF Pulse

Deze 230 Volt draagbare wissel-/gelijkstroom WK TIG inverter (AC/DC) heeft een lasstroombereik tot 200 Ampère en een gewicht van slechts 13.2 kg. Dankzij zijn hoge vermogen kan er aluminium, RVS en staal t/m 5 mm mee worden gelast. Naast de MMA functie voor het lassen van beklede rutiel, basisch en RVS elektroden t/m 3.25 mm, is deze machine voorzien van een scala aan in- en afstel mogelijkheden voor (Pulse) TIG laswerk.

Natuurlijk beschikt deze professionele machine over HF ontsteking, updownslope regeling, 2 - 4 takt, gasnastroom en pulse-frequentieregeling. Dit laatste is onmisbaar bij dunwandig laswerk. Het eenvoudige bedieningspaneel is, ondanks de vele functies, overzichtelijk. Kortom, de ideale machine voor TIG laswerkzaamheden aan alle soorten materialen, inclusief aluminium.

Bestelnr. 111761012
(incl. TIG-lastoorts - 4 meter, aardkabelset, laskabelset en gas slang)

Inverter WK TIG 2016 AC/DC HF Pulse - Watergekoeld
Bestelnr. 111761854
(incl. stroombron, waterkoelunit, onderwagen, tussenkabel, TIG-lastoorts - 4 meter, aardkabelset, laskabelset en gas slang)

	TIG	MMA
Netspanning 1-fase	: 230V - 50/60 Hz	
Afzekering (traag)	: 20 A	
Lasstroombereik min - max	: 3 - 200 A	10 - 200 A
Inschakelduur 40 °C	: 200 A - 60%	200 A (DC) - 35%
	155 A - 100%	155 A (DC) - 60%
		120 A (DC) - 100%

Instelbereik downslopetijd	: 0-10 sec.
Gas-voorstroomtijd	: 0.1-10 sec.
Instelbereik gas-nastroomtijd	: 0.1-10 sec.
Beschermingsklasse	: IP 21 S
Isolatieklasse	: F
Europese norm	: IEC 60974-1
Gewicht	: 13.2 kg
Afmetingen (bx dxh)	: 550 x 190 x 360 mm



Voetpedaal 3 mtr. kabel
Bestelnr. 111761032

Afstandsbediening draadloos
Bestelnr. 111761031



Inverter WK TIG 3260 DC/HF Pulse - Watergekoeld

De Weldkar WK TIG 3260 DC/HF Pulse op 400 Volt is voorzien van alle functies die een professionele TIG lasser zich kan wensen. HF ontsteking, up- en downslope regeling, 2 - 4 takt, gasnastroom en pulse-frequentieregeling. Met name dat laatste is een vereiste bij dunwandige RVS laswerkzaamheden. Naast dit alles is het ampèrage traploos instelbaar en duidelijk zichtbaar op het elektronische display. Met een hoog vermogen (320 A) en een hoge inschakelduur (60%) kan deze machine lang en intensief gebruikt worden voor het lassen van staal, RVS, titanium, brons. Bij zowel laswerkzaamheden op locatie als in werkplaatsen.

	TIG	MMA
Netspanning 3-fase	: 400V - 50/60 Hz	
Afzekering (traag)	: 32 A	
Lasstroombereik min - max	: 5 - 320 A	10 - 285 A
Inschakelduur 40° C	: 320 A - 60%	285 A - 60%
	250 A - 100%	220 A - 100%
Beschermingsklasse	: IP 21 S	
Isolatieklasse	: F	
Europese norm	: IEC 60974-1	
Gewicht	: 18 kg	
Afmetingen (bx dxh)	: 500 x 190 x 360 mm	

Bestelnr. 111761011 (excl. toebehoren)	Voetpedaal 3 mtr. kabel Bestelnr. 111761032	Afstandsbediening draadloos Bestelnr. 111761031
---	---	---

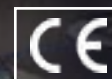

Inverter WK TIG 3260 AC/DC Pulse - Watergekoeld

Een unieke machine voor de professionele TIG lasser! De Weldkar WK TIG 3260 AC/DC Pulse heeft een 320 Ampère stroombron (60% inschakelduur) op 400 Volt. Deze TIG lasmachine is uitermate geschikt voor (middel) zwaar industrieel en seriematig productiewerk. Dankzij zijn hoge vermogen en de wissel-/gelijkstroom technologie kan er naast RVS en staal, ook aluminium mee worden gelast.

Deze machine is voorzien van een scala aan in- en afstel mogelijkheden voor (Pulse) TIG laswerk. Zo kan de lasser diverse parameters instellen. Dit laatste is onmisbaar bij dunwandig laswerk. Tevens beschikt de WK TIG 3260 AC/DC Pulse over een MMA functie. Hiermee kunnen beklede rutiel, basisch en RVS elektroden t/m 5 mm worden gelast.

Een draadloze afstandsbediening (bluetooth) verhoogt het gebruiksgemak en zorgt voor een nauwkeurige instelling op afstand. Ook met het meegeleverde voetpedaal kan de lasstroom, tijdens het lassen, aangepast worden. Zo heeft u met deze machine, tijdens het TIG AC-lassen, de keuze uit verschillende sinusvormen; de normale sinus (ook bloksinus genoemd), square wave sinus en delta sinus. Iedere sinus heeft zijn specifieke laseigenschappen. Zo krijgt u nog meer controle over het smeltbad en de inbranding. De geïntegreerde waterkoeler zorgt ervoor dat dit laswerk goed uitgevoerd kan worden en vermindert slijtage van de onderdelen. De lasmachine wordt geleverd op een verrijdbaar onderstel, wat zorgt voor een uitstekende mobiliteit in de werkplaats van de metaalverwerkende industrie of op locatie.

	TIG	MMA
Netspanning 3-fase	400V - 50 Hz ± 10%	
Afzekering (traag)	32 A	
Lasstroombereik min - max	10 - 320 A	10 - 320 A
Inschakelduur 40° C	320 A - 60%	320 A - 60%
	250 A - 100%	250 A - 100%
Instelbereik downslopetijd	0-10 sec.	
Gas-voorstroomtijd	0-2 sec.	
Instelbereik gas-nastroomtijd	0-10 sec.	
Beschermingsklasse	IP 21 S	
Isolatieklasse	F	
Europese norm	IEC 60974-1	
Gewicht	50 kg	
Afmetingen (bx dxh)	350 x 900 x 900 mm	

Bestelnr. 111761013 (excl. toebehoren)	Afstandsbediening draadloos Bestelnr. 111761031	Voetpedaal 3 mtr. kabel Bestelnr. 111761032
---	---	---

Diverse instelbare parameters:

- Gas na-voorstroom
- start stroom
- up-down slope
- hoofdasstroom
- kraterstroom
- balance regeling
- pulsefrequentieregeling
- 2- / 4 taktchakeling



Inverter WK MMA 1630

De ideale lasinverter voor alle onderhouds- en reparatie laswerkzaamheden. Mede dankzij het lichte gewicht (4.9 kg), robuuste bouw en verstelbare draagriem is deze machine de perfecte lashulp op locatie.

Bestelnr. 111740160
(incl. koffer en toebehorenset)

Netspanning 1-fase	: 230V - 50/60 Hz
Afzekering (traag)	: 16 A
Lasstroombereik min - max	: 10 - 160 A
Inschakelduur	: 160 A - 30% 120 A - 60% 95 A - 100%
Verlasbare elektrode	: Ø 2 - 3.25 mm
Beschermingsklasse	: IP 23 S
Isolatieklasse	: H
Europese norm	: IEC 60974-1
Gewicht	: 4.9 kg
Afmetingen (bx dxh)	: 115 x 350 x 210 mm



bekijk de
Weldkar MMA
machinelijn

Inverter WK MMA 2040 PFC

De WK MMA 2040 lasinverter is de ideale partner voor alle voorkomende onderhouds- en reparatie laswerkzaamheden. Mede dankzij het lichte gewicht (6.7 kg) de perfecte lashulp voor op locatie.

Deze lasinverter is uitgerust met een digitale display voor het instellen en uitlezen van de lasstroom en diverse andere functies om volledig aan de vele behoeften van de moderne lasser te kunnen voldoen. Naast het MMA (elektrode) lassen biedt deze machine ook de mogelijkheid om te lassen volgens het TIG aanstrijkprincipe.



Netspanning 1-fase	: 230V - 50/60 Hz
Afzekering (traag)	: 16 A
Lasstroombereik min - max	: 10 - 200 A
Inschakelduur	: 200 A - 40% 165 A - 60% 130 A - 100%
Elektroden diameter	: Ø 2 t/m 4 mm
Beschermingsklasse	: IP 21 S
Isolatieklasse	: F
Europese norm	: IEC 60974-1
Gewicht	: 6.7 kg
Afmetingen (bx dxh)	: 480 x 170 x 280 mm

Bestelnr. 111761000
(incl. opbergkoffer, laskabel 25 mm² met elektrodehouder 300 A en massakabel 25 mm² met aardklem 300 A.)

Inverter WK MMA 3040

De WK MMA 3040 is uitermate geschikt voor langdurig, intensief gebruik met hoog vermogen. Het is een ijzersterke partner voor het verlassen van beklede elektroden t/m 6 mm. Op het bedieningspaneel kunnen ook de parameters Hot Start en Arc Force worden ingesteld. Eerstgenoemde functie zorgt voor het leveren van een piekstroom om de ontsteking van de elektrode te verbeteren. Het verhogen van het Arc Force voltage voorkomt het kleven van de elektrode tijdens het lasproces.

Netspanning 3-fase	: 400V - 50/60 Hz ±10%
Afzekering (traag)	: 16 A
Lasstroombereik min - max	: 20 - 300 A
Inschakelduur	: 300 A - 40% 195 A - 100%
Elektroden diameter	: Ø 1.6 t/m 6 mm
Beschermingsklasse	: IP21S
Isolatieklasse	: F
Europese norm	: IEC 60974-1
Gewicht	: 16 kg
Afmetingen (bx dxh)	: 550 x 190 x 360 mm

De lasmachine beschikt verder over een VRD functie in MMA lasmodus. VRD staat voor Voltage Reduction Device. Dit is een veiligheidssysteem dat de open spanning over de pluspool en minpool verlaagt tot een veilig niveau. Vooral in vochtige omgevingen is dit erg belangrijk. Het beveiligd de lasser tegen elektrische schokken.

Bestelnr. 111761001
(incl. laskabel 35 mm² met elektrodehouder 500 A en massakabel 35 mm² met aardklem 500 A.)



Weldkar Plasma 4540 PFC

Deze Weldkar WK Plasma 4540 PFC is door zijn handzame en draagbare constructie buitengewoon geschikt voor snijwerk op locatie, maar uiteraard ook in de werkplaats.

Met zijn vermogen van 45 Ampère op 230 Volt heeft deze machine een maximale snijcapaciteit van 15 mm in staal. Door de geavanceerde invertertechniek heeft deze machine een hoge snijkwaliteit. Het "on-air" ontstekingsysteem van de plasmaboog, zorgt voor een veilige en optimale ontsteking.

Geleverd met:

- Aardkabelset 35 mm², 4 meter + aardklem 300 A
- Lucht slang 2 meter

Netspanning 1-fase	: 230 V - (50/60 Hz ±10%)
Afzekering (traag)	: 20 A
Snijstroom min - max	: 20 - 40 A
Snijcapaciteit aanbevolen	: 10 mm
Snijcapaciteit maximaal	: 15 mm
Inschakelduur (10 min.- 40°C)	: 45 A - 40%
	36 A - 80%
	28 A - 100%
Traploos instelbare spanning	: Elektronisch
Luchtverbruik	: 50 l/min - 5.0 bar
Beschermingsklasse	: IP 21 S
Europese norm	: EN 60974.1
Gewicht	: 7.7 kg
Afmetingen (bx dxh)	: 150 x 500 x 290 mm



**Inverter WK Plasma
4540 - 230V**
Bestelnr. 151761014
*(excl. snijtoorts en
toebehoren)*

**Handsnijtoorts
PT 71 - 6 meter**
Bestelnr. 249558946

**Handsnijtoorts
PT 71 - 12 meter**
Bestelnr. 249558369

Weldkar Plasma 6510

Met een snijcapaciteit van maximaal 25 mm in staal is deze draagbare (19 kg) plasmasnijder zeer breed inzetbaar. Van klein staalverwerkend bedrijf tot grote scheepswerven, als ook op locatie en ook te gebruiken om te gutsen.

Mede door de geavanceerde inverter techniek en de hoogwaardige plasmatoorts, snijdt deze Weldkar WK Plasma 6510 zoals het hoort: snel en recht. Dit komt mede door zijn hoge vermogen van 65 Ampère en inschakelduur van 100%. Deze plasmasnijder beschikt over het Weldkar "on-air" ontstekingsysteem van de plasmaboog, wat zorgt voor een betrouwbare en veilige start van de boog. De machine is zeer eenvoudig traploos in te stellen door middel van 1 knop. Aan de achterzijde is de drukregelaar met waterafscheider gemonteerd.

Geleverd met:

- Aardkabelset 35 mm², 4 meter + aardklem 300 A.
- Lucht slang 2 meter

Netspanning 3-fase	: 400V (±10%) - 50/60 Hz
Afzekering (traag)	: 16 A
Snijstroom min - max	: 20 - 65 A
Snijcapaciteit aanbevolen	: 20 mm
Snijcapaciteit maximaal	: 25 mm
Maximale scheidingsdikte	: 35 mm
Snijcapaciteit doorboren	: 12 mm
Inschakelduur (10 min.- 40°C)	: 65 A - 100%
Traploos instelbare spanning	: Elektronisch
Luchtverbruik	: 230 l/min - 5,5 bar
Beschermingsklasse	: IP 21 S
Europese norm	: EN 60974.1
Gewicht	: 19 kg
Afmetingen (bx dxh)	: 220 x 610 x 410 mm



**Inverter WK Plasma
6510 - 400V**
Bestelnr. 151761015
*(excl. snijtoorts en
toebehoren)*

**Handsnijtoorts
PT 71 - 6 meter**
Bestelnr. 249558946

**Handsnijtoorts
PT 71 - 12 meter**
Bestelnr. 249558369

Weldkar WK Plasma 5035 Com

Dit Plasma snijapparaat met ingebouwde compressor is bij uitstek geschikt om divers snijwerk te verrichten op locatie. En met zijn vermogen van 50 Ampère op 400 Volt heeft deze Plasma machine een maximale snijcapaciteit van 15 mm in staal. Door de geavanceerde invertertechniek heeft deze machine een hoge snijkwaliteit. Het "on-air" ontstekingsstelsel van de plasmaboog, zorgt voor een veilige en optimale ontsteking. Deze plasmasnijder is voorzien van een 4 meter Weldkar plasma snijtoorts.

Bestelnr. 151657600
(incl. snijtoorts PT 71- 4 mtr.)



Weldkar WK Plasma 3020 Com

Dit Plasma snijapparaat met ingebouwde compressor is bij uitstek geschikt om divers snijwerk te verrichten op locatie.

- Traploos instelbaar
- Draagbaar: gewicht 16 kg.
- Snijcapaciteit tot max. 8 mm

Bestelnr. 151656231
(incl. snijtoorts PT 25 - 4 mtr.)



Weldkar Plasma 1051

Met een snijcapaciteit van maximaal 40 mm in staal is deze draagbare (33 kg) plasmasnijder zeer breed inzetbaar. Van klein staalverwerkend bedrijf tot grote scheepswerven, ook te gebruiken voor het gutsen.

Mede door de geavanceerde inverter techniek en de hoogwaardige plasmatoorts, snijdt deze Plasma 1051 zoals het hoort: snel en recht. Dit komt mede door zijn hoge vermogen van 105 Ampère en inschakelduur van 100%. Deze plasmasnijder beschikt over het Weldkar "on-air" ontstekingsstelsel van de plasmaboog, wat zorgt voor een betrouwbare en veilige start van de boog. De machine is zeer eenvoudig traploos in te stellen door middel van 1 knop.

Geleverd met:

- Aardkabelset 35 mm², 4 meter + aardklem 300 A
- Lucht slang 2 meter

Netspanning 3-fase	: 400V (±10%) - 50/60 Hz
Afzekering (traag)	: 32 A
Snijstroom min - max	: 20 - 105 A
Snijcapaciteit aanbevolen	: 35 mm
Snijcapaciteit maximaal	: 40 mm
Snijcapaciteit afvloeien	: 50 mm
Snijcapaciteit doorboren	: 25 mm
Guts Capaciteit	: 5.8 kg/h
Inschakelduur (10 min. - 40°C)	: 105 A - 100%
Traploos instelbare spanning	: Elektronisch
Luchtverbruik	: 250 l/min - 5,9 bar
Beschermingsklasse	: IP 21 S
Europese norm	: EN 60974.1
Gewicht	: 33 kg
Afmetingen (bxdxh)	: 260 x 780 x 490 mm

Inverter WK plasma
1051 - 400V
Bestelnr. 151761016
(excl. snijtoorts en
toebehoren)

Handsnijsnoort
PT 125 - 6 meter
Bestelnr. 249560834

Handsnijsnoort
PT 125 - 12 meter
Bestelnr. 249561201

**Bekijk de plasma
snijtoortsen op
pagina 36 t/m 39**

De nieuwste 230V draagbare Cebora MIG inverter met pulse en dubbel pulse!

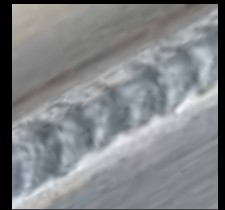

Aluminium



Staal



RVS



CuSi-3



Cebora Easy Pulse 200 M

Deze volledig synergische en met 1-knop in te stellen machine, heeft 80 voorgeprogrammeerde lasprogramma's, (inclusief hot start, kratervulling, burn back, soft start etc.) in zowel synergisch als pulse/dubbel pulse.

Eenvoudiger wordt het niet om direct de juiste instelling te vinden voor staal, rvs, CuSi3, alu, Duplex en Super Duplex voor een perfect en spatloos lasresultaat.

Het 4,3" kleurenscherm is duidelijk afleesbaar en machine is voorzien van een USB aansluiting voor het updaten van de nieuwste software. Een 4-rols aanvoersysteem zorgt voor probleemloos transport van het lasdraad, zelfs dun aluminium is geen probleem.

Verder is de machine voorzien van een euro connector, massakabel met klem en PFC volgens IEC/EN 61000-3-12, wat zorgt voor minder stroomverbruik en hoger rendement.

Netspanning 3-fase : 230V - 50/60 Hz + -20%
 Afzekering : 16 A (traag)
 Lasstroombereik min - max : 20 - 200 A
 Inschakelduur : 200 A - 20%
 : 140 A - 60%
 : 120 A - 100%

Traploos instelbare spanning : Elektronisch
 Te verlassen lasdraad : Staal: 0.6 - 0.8 - 1.0 - 1.2 mm
 Aluminium: 0.8 - 1.0 - 1.2 mm
 RVS: 0.8 - 1.0 - 1.2 mm
 CuSi-3: 0.8 - 1.0 mm
 Fluxcore: 0.9 mm

Max. draadspoeldiameter : Ø 200 mm / 5 kg
 Draadaanvoermotor : 4-rols
 Beschermingsklasse : IP 23 S
 Europese norm : EN 60974.1 / EN 61000-3-12
 Gewicht : 50 kg
 Afmetingen (bx dxh) : 232 x 568 x 478 mm

Lasapparaat Cebora Easy Pulse 200 M

Bestelnr. 100563692
 (excl. toebehorenset)

Lasapparaat Cebora Easy Pulse 200 M

Bestelnr. 100563903
 (incl. toebehorenset)

Lasapparaat Cebora Easy Pulse 200 M

Bestelnr. 100563904
 (incl. toebehorenset en onderstel)



Synstar MIG 200/M
Synergic inclusief Pulse

Bestelnr.
101040434
(excl. toebehorenset)

Bestelnr.
101040392
(incl. toebehorenset:
MIG-lastoorts,
drukregelaar,
anti-spat,
binnengeleider,
doorvoerpip,
aandrijfrol)

Synstar MIG 200/M
Synergic exclusief
Pulse

Bestelnr.
101039844
(excl. toebehorenset)

Bestelnr.
101040031
(incl. toebehorenset:
MIG-lastoorts,
drukregelaar,
anti-spat,
binnengeleider,
doorvoerpip,
aandrijfrol)



Push Pull lastoorts

Synstar MIG 200/M Synergic Te leveren inclusief of exclusief Pulse functie

Eenvoudige en krachtige MIG machine met veel mogelijkheden. Bijna alle staalsoorten zijn te verlassen. Door letterlijk 1 knop is deze machine perfect af te stellen. De Pulse functie in combinatie met de synergische programma's zorgen voor een perfecte en spatloze las. Hierdoor wordt het uiterlijk van een TIG-las benaderd.

- 20 voorgeprogrammeerde programma's
- Synergische bediening
- Pulse functie!
- Met 1 knop afstellen
- OLED scherm

Netspanning 1-fase	: 230V - 50/60 Hz + 15% / -20%
Afzekering	: 16 A (traag)
Lasstroombereik min - max	: 20 - 200 A
Inschakelduur	: 200 A - 20% 140 A - 60% 120 A - 100%
Traploos instelbare spanning	: Elektronisch
Te verlossen lasdraad	: Staal: 0.6 - 0.8 - 1.0 mm Aluminium: 0.8 - 1.0 - 1.2 mm RVS: 0.8 - 1.0 mm CuSi-3: 0.8 - 1.0 mm Fluxcore: 0.9 mm
Max. draadspoeldiameter	: Ø 300 mm / 15 kg
Draadaanvoermotor	: 2-rols
Beschermingsklasse	: IP 23 S
Europese norm	: EN 60974.1 / EN 61000-3-12
Gewicht	: 45 kg
Afmetingen (bx dxh)	: 480 x 830 x 825 mm

Synstar MIG 270/T Synergic Te leveren inclusief of exclusief Pulse functie

Deze 270 Ampère (400V) synergische Pulse MIG machine heeft meer dan 60 lasprogramma's, waaronder diverse diameters staal, RVS, aluminium en CuSi3. Voorzien van Cebora's nieuwste 4 rols aandrijving. Voor het zwaardere werk kan deze machine tevens uitgerust worden met een waterkoeler.

- Staal, RVS, aluminium
- Volledig synergisch
- Optioneel met waterkoeler



Netspanning 3-fase	: 400V - 50/60 Hz + 15% / -20%
Afzekering	: 16 A (traag)
Lasstroombereik min - max	: 20 - 270 A
Inschakelduur	: 270 A - 20% 220 A - 60% 180 A - 100%
Traploos instelbare spanning	: Elektronisch
Te verlossen lasdraad	: Staal: 0.6 - 0.8 - 1.0 - 1.2 mm Aluminium: 0.8 - 1.0 - 1.2 mm RVS: 0.8 - 1.0 mm CuSi-3: 0.8 - 1.0 mm Fluxcore: 0.9 mm
Max. draadspoeldiameter	: Ø 300 mm / 15 kg
Draadaanvoermotor	: 2-rols
Beschermingsklasse	: IP 23 S
Europese norm	: EN 60974.1 / EN 61000-3-12
Gewicht	: 50 kg
Afmetingen (bx dxh)	: 480 x 830 x 825 mm



Synstar MIG 270/T Synergic
inclusief Pulse

Bestelnr. 101043050
(excl. toebehorenset)

Bestelnr. 101043189
(incl. toebehorenset: MIG-
lastoorts, drukregelaar,
binnengeleider, doorvoerpip,
aandrijfrol)

Synstar MIG 270/T Synergic
exclusief Pulse

Bestelnr. 101043048
(excl. toebehorenset)



Draadaanvoermotor 4-rols

Waterkoelunit GRV14
Bestelnr. 101030017

De Cebora Synstar MIG 330/TC en 330/TS zijn volledig synergisch in te stellen lasmachines en voorzien van een LCD "touch screen" bedieningspaneel. De parameters zijn in 1 oogopslag af te lezen, zoals onder andere softstart, burnback, HSA (hot start automatisch), 3-level menu, booglenkte, PULSE en DUBBEL PULSE.

De Cebora Synstar MIG 330/TC en 330/TS zijn multi-proces inverters en geschikt voor het lassen volgens zowel het MIG/MAG, TIG DC (aanstrijkprincipe) als MMA (elektrode) principe. Tevens zijn meer dan 70 lasprogramma's beschikbaar voor diverse materialen (staal, RVS, aluminium, CuSi3, gevulde draad etc.).



Synstar 330 TC en 330 TS

Netspanning 3-fase
Afzekering
Lasstroombereik min - max
Inschakelduur

Traploos instelbare spanning
Te verlaten lasdraad

Te verlaten laselektrode
Max. draadspoeldiameter
Draadaanvoermotor
Beschermsklasse
Europese norm
Gewicht 330/TC - 330/TS
Afmetingen (bx dxh) 330/TC - 330/TS

MIG-TIG

: 400V - 50/60 Hz + 15% / -20%
: 16 A (traag)
: 10 - 330 A
: 330 A - 40%
: 300 A - 60%
: 270 A - 100%
: Elektronisch
: Staal: 0.6 - 0.8 - 1.0 - 1.2 mm
: Aluminium: 0.8 - 1.0 - 1.2 mm
: RVS: 0.8 - 1.0 - 1.2 mm
: CuSi-3: 0.8 - 1.0 mm
: Fluxcore: 0.9 mm

MMA

300 A - 40%
270 A - 60%
250 A - 100%

Ø 1.5 - 5 mm



Synstar MIG 330/TC Synergic

Met een vermogen van 330 Ampère, hoge inschakelduur en voorzien van Cebora's nieuwste Pulse software (meer dan 60 ingebouwde programma's) kan deze machine de moeilijkste klussen aan.

- Nieuw: touchscreen display
- MIG/MAG, TIG en MMA in 1
- Met Pulse en Dubbel Pulse functie

Bestelnr. 101045901
(excl. toebehorenset)

Bestelnr. 101045902
(incl. toebehorenset: MIG-lastoorts, drukregelaar, binnengeleider, doorvoerpip, aandrijfrol)

Waterkoelunit GRV14
Bestelnr. 101030017



Draadaanvoermotor 4-rols

Synstar MIG 330/TS Synergic

Idem aan Synstar MIG 330/TC Synergic, echter met afneembare draadaanvoerunit. Standaard luchtgekoeld geleverd.

Bestelnr. 101047985
(excl. toebehorenset)

Bestelnr. 101047986
(incl. toebehorenset: MIG-lastoorts, tussenpakket, drukregelaar, binnengeleider, doorvoerpip, aandrijfrol)

Waterkoelunit GRV14
Bestelnr. 101030017

Synstar 270/T SRS - Synergic inclusief Pulse en Dubbel Pulse

Deze 400V synergische MIG/MAG Pulse machine uit de Synstar lijn is nu, naast alle synergische Pulse en dubbel Pulse programma's, voorzien van het unieke SRS systeem. Met dit "spatter reduction system" is het mogelijk om volledig spatvrij te lassen in het kortsluitboog gebied. Met name het dunnere staal en roestvaststaal (tot 3 mm) kan mede door de minimale warmteïnbreng erg snel en volkomen spatvrij gelast worden, met een zeer glad uiterlijk. Tevens is het SRS proces zeer geschikt voor het leggen van grondlagen met een grote vooropening, waarbij de kans op plakfouten nihil is.

De 270 Ampère stroombron heeft meer dan 60 ingebouwde lasprogramma's en is zeer gemakkelijk te bedienen met het overzichtelijke LCD touch screen bedieningspaneel. Hierdoor is in een handomdraai het juiste (Pulse) programma in te stellen op zowel staal, rvs, CuSi-3, aluminium etc.



Bestelnr. 101054702
(excl. toebehoren)

Bestelnr. 101054703
(incl. toebehoren)



Waterkoelunit GRV14
Bestelnr. 101030017

Synstar 270-T SRS

MIG-MAG

MMA

Netspanning 3-fase :
Afzekering :
Lasstroombereik min - max :
Inschakelduur (10 min. - 40 C) :

: 400V (50/60 Hz +15%/-20%)
: 16 A (traag)
: 10 A - 270 A
: 270 A - 20%
: 220 A - 60%
: 180 A - 100%

10 A - 250 A
250 A - 40%
200 A - 60%
160 A - 100%

Traploos instelbare spanning :
Te verlossen lasdraad :

: Elektronisch
: Staal: 0.8 - 1.0 - 1.2 mm
Aluminium: 0.8 - 1.0 - 1.2 mm
RVS: 0.8 - 1.0 - 1.2 mm
CuSi-3 : 0,8/0,9/1,0

Ø 1.5 - 5 mm

Te verlossen laselektrode :
Max. draadspoeldiameter :
Draadaanvoermotor :
Bescherminingsklasse :
Europese norm :
Gewicht :
Afmetingen (bx dxh) :

: Ø 300 mm / 15 kg
: 4-rols
: IP 23 S
: EN 60974.1 / EN 61000-3-12
: 68 kg
: 510 x 1020 x 865 mm

Kortsluitlasproces dat verschillende voordelen biedt:

- Geen spatten bij het lassen
- Lage warmte-inbreng bij het lassen
- Geschikt voor dun plaatmateriaal en minder vervorming
- Uitstekende grondlaag, ook aan de zijden
- Nauwkeurige en stabiele boog met uitstekende controle over het lasbad
- Mooie esthetische uitstraling

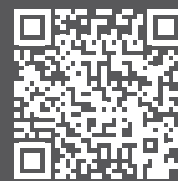

Bekijk onze productvideo

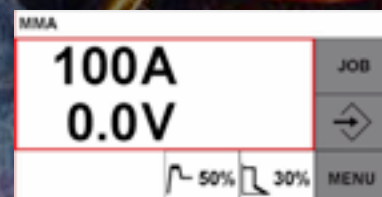
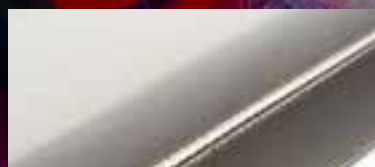
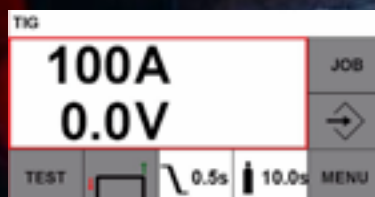
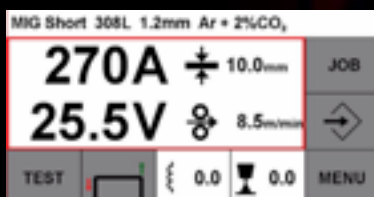

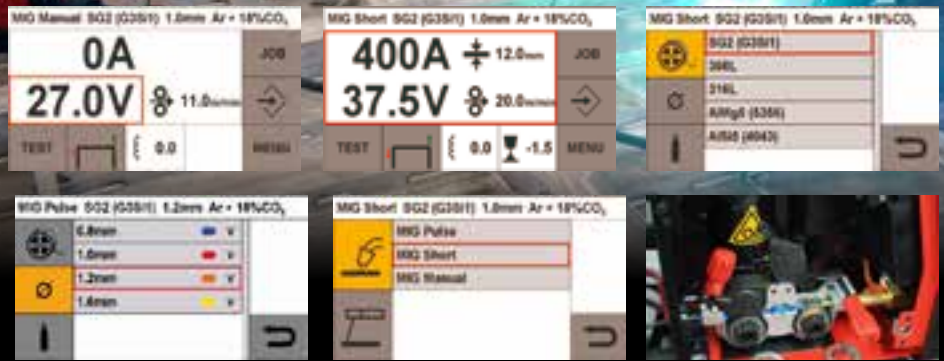

Synstar 400/TS - 500/TS MIG/MAG en MMA

De Synstar 400/TS en 500/TS Synergic met een hoge inschakelduur zijn speciaal ontwikkeld voor industrieel gebruik. Deze machines zijn geschikt voor het lassen van staal, voor zowel het MIG/MAG als het MMA proces. Door de upgrade van de Pulse of Dubbel Pulse functie zijn deze uitermate geschikt voor het RVS en aluminium lassen.

Bestelnr. 101056511 - Synstar 400/TS

Upgrade programma Pulse

Bestelnr. 101139845

Bestelnr. 101059407 - Synstar 500/TS

Upgrade programma Dubbel Pulse

(incl. toebehorenset: tussenpakket, lashandschoenen, drukregelaar, anti-spat, lastoorts)

Bestelnr. 101156161

(De upgrade van de Pulse en Dubbel Pulse functie is optioneel.)



Shipyards draadaanvoerunit.
Vraag naar de mogelijkheden.

Synstar	400 TS - MIG-TIG	400 TS - MMA	500 TS - MIG-TIG	500 TS - MMA
Netspanning 3-fase	: 400V (50/60 Hz +15%/-20%)		400V (50/60 Hz +15%/-20%)	
Afzekering	: 25 A (traag)		25 A (traag)	
Lasstroombereik min - max	: 10 - 400 A	10 - 380 A	10 - 500 A	10 - 500 A
Inschakelduur	: 400 A - 100%	380 A - 100%	400 A - 100%	380 A - 100%
Traploos instelbare spanning	: Elektronisch		Elektronisch	
Te verlaten lasdraad	: Staal: 0.6 - 0.8 - 1.0 - 1.2 - 1.6 mm Aluminium: 0.8 - 1.0 - 1.2 - 1.6 mm RVS: 0.8 - 1.0 - 1.2 - 1.6 mm Fluxcore: 1.2 mm		Staal: 0.6 - 0.8 - 1.0 - 1.2 - 1.6 mm Aluminium: 0.8 - 1.0 - 1.2 - 1.6 mm RVS: 0.8 - 1.0 - 1.2 - 1.6 mm Fluxcore: 1.2 mm	
Te verlaten laselektrode	: Ø 1.5 - 6 mm			Ø 1.5 - 6 mm
Max. draadspoeldiameter	: Ø 300 mm / 15 kg		Ø 300 mm / 15 kg	
Draadaanvoermotor	: 4-rols		4-rols	
Beschermingsklasse	: IP 23 S		IP 23 S	
Europese norm	: EN 60974.1 / EN 61000-3-12		EN 60974.1 / EN 61000-3-12	
Gewicht	: 115 kg		115 kg	
Afmetingen (bx dxh)	: 527 x 1078 x 1398 mm		527 x 1078 x 1398 mm	

Kingstar 420 en 520 Pulse

Twee krachtige, multi-proces lasapparaten van Cebora met Pulse functie. Deze modellen zijn geschikt voor langdurig, intensief gebruik met hoog vermogen. De Kingstar lasapparaten zijn multifunctioneel en werken naast het MIG/MAG lasprincipe ook volgens het TIG en MMA principe. De Cebora Kingstar 520/TS is standaard voorzien van een waterkoelunit.

Upgrade nu de Kingstar 420 en 520 naar het 3D Pulse lassen

Bestelnr. 101156498

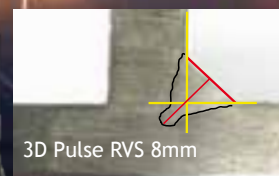
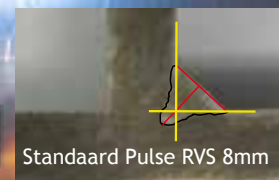

Optioneel: dubbele draadaanvoerunit



Quality Control



Productie Proce

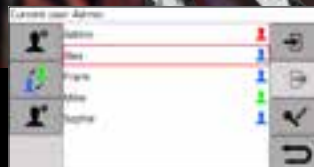

Gebruikers Info



Kingstar	420 TS - MIG-TIG	420 TS - MMA	520 TS - MIG-TIG	520 TS - MMA
Netspanning 3-fase	: 400V (50/60 Hz +15%/-20%)		400V (50/60 Hz +15%/-20%)	
Afzekering	: 20 A (traag)		32 A (traag)	
Lasstroombereik min - max	: 10 - 400 A		10 - 520 A	
Inschakelduur	: 400 A - 40%	380 A - 40%	500 A - 40%	500 A - 40%
	: 370 A - 60%	350 A - 60%	470 A - 60%	460 A - 60%
	: 340 A - 100%	300 A - 100%	440 A - 100%	440 A - 100%
Traploos instelbare spanning	: Elektronisch		Elektronisch	
Te verlaten lasdraad	: Staal: 0.6 - 0.8 - 1.0 - 1.2 - 1.6 mm Aluminium: 0.8 - 1.0 - 1.2 - 1.6 mm RVS: 0.8 - 1.0 - 1.2 - 1.6 mm CuSi-3: 0.8 - 1.0 mm CuAl-8: 0.8 - 1.0 - 1.2 - 1.6 mm Fluxcore: 1.2 mm		Staal: 0.6 - 0.8 - 1.0 - 1.2 - 1.6 mm Aluminium: 0.8 - 1.0 - 1.2 - 1.6 mm RVS: 0.8 - 1.0 - 1.2 - 1.6 mm CuSi-3: 0.8 - 1.0 mm CuAl-8: 0.8 - 1.0 - 1.2 - 1.6 mm Fluxcore: 1.2 mm	
Te verlaten laselektrode	: Ø 1.5 - 6 mm		Ø 1.5 - 6 mm	Ø 1.5 - 6 mm
Max. draadspoeldiameter	: Ø 300 mm / 15 kg		Ø 300 mm / 15 kg	
Draadaanvoermotor	: 4-rols		4-rols	
Beschermingsklasse	: IP 23 S		IP 23 S	
Europese norm	: EN 60974.1 / EN 61000-3-12		EN 60974.1 / EN 61000-3-12	
Gewicht	: 120 kg		130 kg	
Afmetingen (bx dxh)	: 588 x 1120 x 1380 mm		588 x 1120 x 1380 mm	

Bestelnr. 101050977
(excl. toebehoren)

Bestelnr. 101052666
(incl. Pulse, 5m tussenpakket en waterkoeler)

Bestelnr. 101050978
(excl. toebehoren)

Bestelnr. 101052667
(incl. Pulse, 5m tussenpakket en waterkoeler)

WIN TIG 180/M DC

De Cebora WIN TIG 180/M DC inverter is ontworpen voor onderhouds-, reparatie- en productiewerkzaamheden. Met een gewicht van slechts 10.3 kg en een netspanning van 230 Volt, leent deze machine zich prima voor laswerkzaamheden op locatie.

Naast de verschillende instellingen voor TIG DC laswerkzaamheden tot 160 Ampère bevat de Cebora WIN TIG 180/M DC ook een MMA functie voor het lassen met beklede elektrode.

De machine beschikt onder andere over een HF-ontsteking, 2 - 4 takt, downslope en een traploze regeling van de lasroom.



Bestelnr. 110550959
(excl. toebehorenset)

Bestelnr. 110550960
(incl. toebehorenset: las- en aardkabelset, lasschild, bikhamer, staalborstel, TIG-lastoorts, TIG-lastoorts onderdelenset, lashandschoenen, drukregelaar)

WIN TIG 180 M-DC	TIG	MMA
Netspanning 1-fase	: 230V (50/60 Hz +15%/-20%)	
Afzekering	: 16 A (traag)	
Lasstroombereik min - max	: 5 - 180 A	10 - 140 A
Inschakelduur	: 180 A - 35%	140 A - 35%
	: 135 A - 60%	115 A - 60%
	: 110 A - 100%	95 A - 100%
Te verlaten laselektrode	:	Ø 1.5 - 3.25 mm
Traploos instelbare spanning	: Elektronisch	
Beschermingsklasse	: IP 23 S	
Europese norm	: EN 60974.1 / EN 61000-3-12	
Gewicht	: 10.3 kg	
Afmetingen (bx dxh)	: 171 x 420 x 340 mm	

WIN TIG 220/M DC met Pulse functie

De lasmachine heeft een 220 Ampère stroombron (30% inschakelduur) op 230 Volt. Voorzien van diverse innovatieve functies, zoals TIG APC (automatische correctie amperage wanneer de lastoorts dichter of verder van het materiaal wordt gehouden), hoogwaardige boogontsteking EVO ST (diverse, nieuwe boogontstekingen selecteren), een efficiënte en snelle hechtlasfunctie en Pulse XP (zeer hoge frequentie voor smallere, geconcentreerde vlamboog).

Gewicht: 16 kg • TIG DC en MMA lassen • Perfecte boogontsteking

Bestelnr. 110550496
(excl. toebehorenset)

Bestelnr. 110550923
(incl. toebehorenset: las- en aardkabelset, lasschild, bikhamer, staalborstel, TIG-lastoorts, TIG-lastoorts onderdelenset, lashandschoenen, drukregelaar)

Inverter Cebora WIN TIG 220/M DC

WIN TIG 220/M DC	TIG	MMA
Netspanning 1-fase	: 230V - 50/60 Hz +15% / -20%	
Afzekering (traag)	: 16 A	
Lasstroombereik min - max	: 5 - 220 A	10 - 140 A
Inschakelduur	: 220 A - 30%	140 A - 35%
	: 160 A - 60%	125 A - 60%
	: 140 A - 100%	115 A - 100%
Te verlaten laselektrode	:	Ø 1.5 - 4 mm
Traploos instelbare spanning	: Elektronisch	
Beschermingsklasse	: IP 23 S	
Europese norm	: EN 60974.1 / EN 61000-3-12	
Gewicht	: 16 kg	
Afmetingen (bx dxh)	: 207 x 500 x 411 mm	



WIN TIG DC 180/M - 220/M - 250/T - 320/T met Pulse functie

- EVO START-functie om de randverbinding te optimaliseren.
- EVO LIFT-functie om de elektrode in de juiste positie te plaatsen en zo oxidatie van het werkstuk en hittebeheersing te voorkomen.
- Quick Spot functie met minimale warmte-inbreng dankzij een specifiek programma en ook bruikbaar in de 2- en 4 takt modus.
- APC TIG (Active Power Control) lasproces dat een diepere inbranding en een stabielere boog garandeert, voorkomt dat de elektroden aan het werkstuk blijven kleven en maakt het mogelijk de boog aan te passen aan de lasomstandigheden door alleen de toorts te bewegen.
- Tijdinstelstel die het lassen duidelijker maakt met een tijdregeling in een seconde bereik.
- Pulsfunctie selecteerbaar tot 2,5 kHz.
- Extreme Power (XP) functie: een zeer hoge pulsefrequentie die werkt op kleine diktes waar de overgedragen warmte minimaal moet zijn.
- Mogelijkheid om een lage puls frequentie te koppelen aan het XP-proces om de penetratie en de lassnelheid op kleine tot middelgrote diktes te verbeteren.
- Afhankelijk van het model kunnen er via de JOB-functie tussen de 10 en 99 lasprogramma's opgeslagen worden.
- TIG DC APC-proces.
- Via Active Power Control kan de lasstroom worden geregeld naarmate de toortsafstand varieert, dus zonder het pedaal te gebruiken voor het aanpassen van de stroom.
- Dit proces houdt de warmte-inbreng op het werkstuk constant als de laspositie verandert, vooral in de hoeken.
- Uiterst nauwkeurig lassen dankzij een digitale regelaar die zorgt voor een uitstekende stroomstabiliteit en precisie. Dit maakt ook een nauwkeurige instelling van de minimale stroom (3 A) die nuttig is voor overlasbewerkingen op metalen vormranden.



WIN TIG 320/T DC
Bestelnr. 110561454
(excl. toebehorenset)



Waterkoelunit GVR20
Bestelnr. 110558060



WIN TIG 250/T DC
Bestelnr. 110550654
(excl. toebehorenset)



Verrijdbaar onderstel
Bestelnr. 110558063

Inverter Cebora WIN TIG	250/T DC - TIG	250/T DC - MMA	320/T DC - TIG	320/T DC - MMA
Netspanning 3-fase	: 400V - 50/60 Hz ±10%		400V - 50/60 Hz +10%	
Afzekering (traag)	: 10 A		16 A	
Lasstroombereik min - max	: 5 - 250 A	10 - 210 A	3 - 320 A	10 - 260 A
Inschakelduur	: 250 A - 35% 210 A - 60% 180 A - 100%	210 A - 60% 150 A - 100%	320 A - 40% 260 A - 60% 210 A - 100%	260 A - 30% 230 A - 60% 190 A - 100%
Te verlaten laselektrode	:	Ø 1.5 - 5 mm		Ø 1.5 - 5 mm
Traploos instelbare spanning	: Elektronisch		Elektronisch	
Beschermingsklasse	: IP 23 S		IP 23 S	
Europese norm	: EN 60974.1 / EN 61000-3-12		EN 60974.1 / EN 61000-3-12	
Gewicht	: 22.7 kg		24 kg	
Afmetingen (bxdxh)	: 207 x 437 x 411 mm		232 x 530 x 467 mm	

TIG toebehorenset

Bestaande uit: TIG lastoorts, lastang knijp + 3 mtr. kabel, aardkabel met massaklem, reduceerventiel "Maxy Flow", bikhamer en één paar lashandschoenen.

TIG toebehorenset WK 17:
gasgekoelde TIG lastoorts
WK 17 - 4 mtr. en
25 mm² aardkabel
Bestelnr. 111117127

TIG toebehorenset WK 26:
gasgekoelde TIG lastoorts
WK 26 - 4 mtr. en
35 mm² aardkabel
Bestelnr. 111102579

TIG toebehorenset WK 18:
watergekoelde TIG
lastoorts WK 18 - 4 mtr.
en 50 mm² aardkabel
Bestelnr. 111102577



WIN TIG DC 340/T - 500/T met Pulse functie

- EVO START-functie om de randverbinding te optimaliseren.
- EVO LIFT-functie om de elektrode in de juiste positie te plaatsen en zo oxidatie van het werkstuk en hittebeheersing te voorkomen.
- Quick Spot functie met minimale warmte-inbreng dankzij een specifiek programma en ook bruikbaar in de 2- en 4 takt modus.
- Tijdinstel die het lassen duidelijker maakt met een tijdregeling in een seconde bereik.
- Pulsfunctie selecteerbaar tot 2,5 kHz.
- Extreme Power (XP) functie: een zeer hoge pulsrequentie die werkt op kleine diktes waar de overgedragen warmte minimaal moet zijn.
- Mogelijkheid om een lage pulsrequentie te koppelen aan het XP-proces om de penetratie en de lassnelheid op kleine tot middelgrote diktes te verbeteren.
- Afhankelijk van het model kunnen er via de JOB-functie tussen de 10 en 99 lasprogramma's opgeslagen worden.
- TIG DC APC-proces.
- Via Active Power Control kan de lasstroom worden geregeld naarmate de toortsafstand varieert, dus zonder het pedaal te gebruiken voor het aanpassen van de stroom.
- Dit proces houdt de warmte-inbreng op het werkstuk constant als de laspositie verandert, vooral in de hoeken.
- Uiterst nauwkeurig lassen dankzij een digitale regelaar die zorgt voor een uitstekende stroomstabiliteit en precisie. Dit maakt ook een nauwkeurige instelling van de minimale stroom (3 A) die nuttig is voor overlasbewerkingen op metalen vormranden.

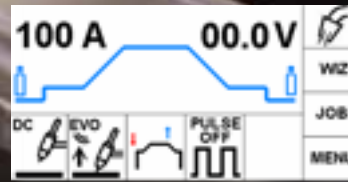

Spotfunctie

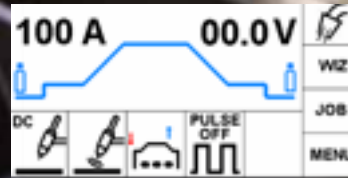

Las-stop instelling

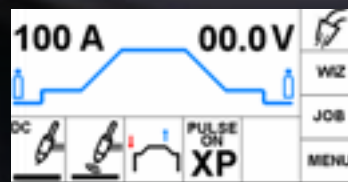

Pulse instelling



Bestelnr. 110559140
(excl. toebehorenset)

Bestelnr. 110550962
(excl. toebehorenset)



Inverter Cebora WIN TIG	340/T DC - TIG	340/T DC - MMA	500/T DC - TIG	500/T DC - MMA
Netspanning 3-fase	: 400V - 50/60 Hz \pm 15%		400V - 50/60 Hz +15%	
Afzekering (traag)	: 16 A		25 A	32 A
Lasstroombereik min - max	: 3 - 340 A	10 - 270 A	3 - 500 A	10 - 380 A
Inschakelduur	: 340 A - 40%	270 A - 40%	500 A - 60%	
	: 300 A - 60%	250 A - 60%	440 A - 100%	380 A - 100%
	: 270 A - 100%	240 A - 100%		
Te verlossen laselektrode	: Elektronisch	\varnothing 1.5 - 5 mm	Elektronisch	\varnothing 1.5 - 6 mm
Traploos instelbare spanning	: IP 23 S		IP 23 S	
Beschermingsklasse	: EN 60974.1 / EN 61000-3-12		EN 60974.1 / EN 61000-3-12	
Europese norm	: 108 kg		108 kg	
Gewicht	: 410 x 610 x 810 mm		588 x 1120 x 1010 mm	
Afmetingen (bx dxh)				

De Cebora WIN TIG 180 M-AC/DC inverter is ontworpen voor onderhouds-, reparatie- en productiewerkzaamheden. Met een gewicht van slechts 17.5 kg en een netspanning van 230 Volt, leent deze machine zich prima voor laswerkzaamheden op locatie.

Naast de verschillende instellingen voor TIG AC/DC laswerkzaamheden tot 180 Ampère bevat de Cebora WIN TIG 180/M DC ook een MMA functie voor het lassen met beklede elektroden. Hiermee kunnen elektrode laswerkzaamheden tot 130 Ampère worden uitgevoerd. De machine beschikt onder andere over een HF-ontsteking, 2 - 4 takt, downslope en een traploze regeling van de lasroom.

WIN TIG 180 M-AC/DC met Pulse functie

	TIG	MMA
Netspanning 1-fase	: 230V (50/60 Hz +15%/-20%)	
Afzekering	: 16 A (traag)	
Lasstroombereik min - max	: 5 - 180 A	10 - 130 A
Inschakelduur	: 180 A - 25%	130 A - 35%
	110 A - 60%	100 A - 60%
	100 A - 100%	90 A - 100%
Te verlaten laselektrode	: Elektronisch	Ø 1.5 - 3.25 mm
Traploos instelbare spanning	: Elektronisch	
Beschermingsklasse	: IP 23 S	
Europese norm	: EN 60974.1 / EN 61000-3-12	
Gewicht	: 17.5 kg	
Afmetingen (bxdxh)	: 207 x 500 x 411 mm	



Bestelnr. 110550963
(excl. toebehorenset)



Bestelnr. 110550964
(incl. toebehorenset: las- en aardkabelset, lasschild, bikhamer, staalborstel, TIG-lastoorts, TIG-lastoorts onderdelenset, lashandschoenen, drukregelaar)

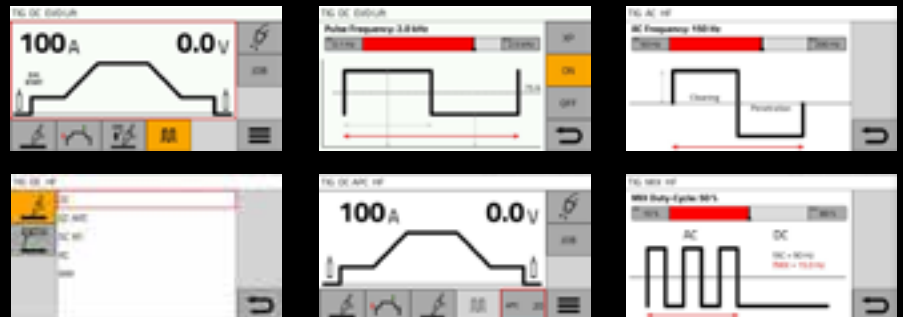
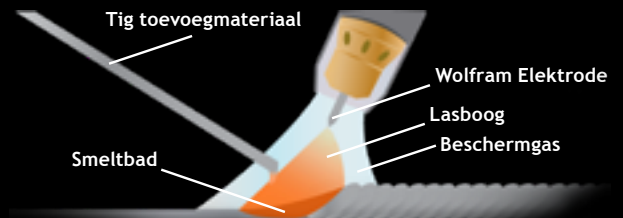

WIN TIG 230 M-AC/DC met Pulse functie

	TIG	MMA
Netspanning 1-fase	: 230V (50/60 Hz +15%/-20%)	
Afzekering	: 16 A (traag)	
Lasstroombereik min - max	: 3 - 230 A	10 - 180 A
Inschakelduur	: 230 A - 40%	180 A - 30%
	200 A - 60%	140 A - 60%
	170 A - 100%	120 A - 100%
Te verlaten laselektrode	: Elektronisch	Ø 1.5 - 3.25 mm
Traploos instelbare spanning	: Elektronisch	
Beschermingsklasse	: IP 23 S	
Europese norm	: EN 60974.1 / EN 61000-3-12	
Gewicht	: 21.5 kg	
Afmetingen (bxdxh)	: 232 x 530 x 467 mm	

Bestelnr. 110558059
(excl. toebehorenset)

Bestelnr. 110558061
(incl. toebehorenset WK 26)

Bestelnr. 110558062
(incl. toebehorenset WK 18, waterkoeler en verrijdbaar onderstel)



Inverter Cebora WIN TIG 270 T AC/DC met Pulse functie

	TIG	MMA
Netspanning 3-fase	: 400V - (50/60 Hz +15%/-20%)	
Afzekering (traag)	: 10 A	10 A
Lasstroombereik min - max	: 3 - 270 A	10 - 210 A
Inschakelduur	: 270 A - 40%	210 A - 40%
	: 250 A - 60%	200 A - 60%
	: 230 A - 100%	190 A - 100%
Te verlaten laselektrode	:	Ø 1.5 - 4 mm
Traploos instelbare spanning	: Elektronisch	
Beschermingsklasse	: IP 23 S	
Europese norm	: EN 60974.1 / EN 61000-3-12	
Gewicht	: 69 kg	
Afmetingen (bx dxh)	: 560 x 950 x 1010 mm	

Bestelnr. 110550965
(incl. toebehorenset)



Bestelnr. 110550966
(incl. aardkabelset,
TIG-lastoorts, TIG-lastoorts
onderdelenset, lashandschoenen,
drukregelaar)

Bestelnr. 110550967
(incl. waterkoelunit,
aardkabelset, TIG-lastoorts,
TIG-lastoorts onderdelenset,
lashandschoenen, drukregelaar)



Inverter Cebora WIN TIG 340 T AC/DC met Pulse functie

	TIG	MMA
Netspanning 3-fase	: 400V - (50/60 Hz ± 15%)	
Afzekering (traag)	: 16 A	20 A
Lasstroombereik min - max	: 3 - 340 A	10 - 310 A
Inschakelduur	: 340 A - 40%	310 A - 40%
	: 320 A - 60%	290 A - 60%
	: 310 A - 100%	280 A - 100%
Te verlaten laselektrode	:	Ø 1.5 - 5 mm
Traploos instelbare spanning	: Elektronisch	
Beschermingsklasse	: IP 23 S	
Europese norm	: EN 60974.1 / EN 61000-3-12	
Gewicht	: 109 kg	
Afmetingen (bx dxh)	: 588 x 1120 x 1010 mm	

Bestelnr. 110550968
(incl. waterkoelunit, exclusief toebehorenset)

9.535,-



Inverter Cebora WIN TIG 450 T AC/DC met Pulse functie

	TIG	MMA
Netspanning 3-fase	: 400V - (50/60 Hz ± 15%)	
Afzekering (traag)	: 20 A	
Lasstroombereik min - max	: 3 - 450 A	10 - 360 A
Inschakelduur	: 450 A - 40%	360 A - 45%
	: 400 A - 60%	340 A - 60%
	: 380 A - 100%	320 A - 100%
Te verlaten laselektrode	:	Ø 1.5 - 5 mm
Traploos instelbare spanning	: Elektronisch	
Beschermingsklasse	: IP 23 S	
Europese norm	: EN 60974.1 / EN 61000-3-12	
Gewicht	: 112 kg	
Afmetingen (bx dxh)	: 588 x 1120 x 1010 mm	

Bestelnr. 110550969
(incl. waterkoelunit, exclusief toebehorenset)



MMA Lasapparatuur

Bij het lassen met beklede elektroden hebben we te maken met een elektrische boog tussen een afsmeltende elektrode en werkstuk. De boog bestaat uit een gas dat elektrisch geleidend is en waar een elektrische stroom doorheen vloeit. De elektrode bestaat uit een metalen kerndraad die bekleed is met een speciaal materiaal, die ervoor moet zorgen dat zich voldoende gassen en slak kunnen vormen om een goede bescherming te verzorgen.



Cebora MMA lasinverteren voor krachtige prestaties!

Power ROD 250 T-Cell

Deze 3-fase inverter lasmachine is geschikt voor het verlassen van beklede elektroden t/m Ø 4 mm. Op het bedieningspaneel kunnen de parameters Hot Start en Arc Force worden ingesteld. Gebruik van afstandsbediening mogelijk. TIG DC lassen volgens het lift arc principe.

Bestelnr. 110550973
(excl. toebehorenset)

Bestelnr. 110550974
(incl. toebehorenset: las- en aardkabelset, lasschild, bikhamer, staalborstel)



Netspanning 3-fase	: 400V (50/60 Hz ± 10%)
Afzekering (traag)	: 10 A
Lasstroombereik min - max	: 10 - 250 A
Inschakelduur	: 250 A - 30%
	: 210 A - 60%
	: 190 A - 100%
Traploos instelbare spanning	: Elektronisch
Te lassen elektrode	: Ø 1.5 - 5 mm
Beschermingsklasse	: IP 23 S
Europese norm	: EN 60974.1 / EN 61000-3-12
Gewicht	: 15.7 kg
Afmetingen (bx dxh)	: 207 x 437 x 411 mm



Power ROD 380 T-Cell

Een ijzersterke partner voor het verlassen van beklede elektroden t/m Ø 6 mm. Ook is het mogelijk om cellulose elektroden te verlassen. De lasmachine heeft een 380 Ampère stroombron (30% inschakelduur) op 400 Volt. TIG DC lassen volgens het lift arc principe. Gebruik van afstandsbediening mogelijk.

Bestelnr. 110550975
(excl. toebehorenset)

Bestelnr. 110550976
(incl. toebehorenset: las- en aardkabelset, lasschild, bikhamer, staalborstel)

Netspanning 3-fase	: 400V (50/60 Hz ± 10%)
Afzekering (traag)	: 16 A
Lasstroombereik min - max	: 10 - 380 A
Inschakelduur	: 380 A -30%
	: 270 A -60%
	: 230 A -100%
Traploos instelbare spanning	: Elektronisch
Te lassen elektrode	: Ø 1.5 - 6 mm
Beschermingsklasse	: IP 23 S
Europese norm	: EN 60974.1 / EN 61000-3-12
Gewicht	: 26.3 kg
Afmetingen (bx dxh)	: 297 x 463 x 588 mm

Lastoebehorenset MMA

Bestaande uit: lastang knijp + kabel, aardkabel met massaklem, Din-stekkers, lasschild, bikhamer en staalborstel.

Set MMA 2533: 3 mtr. laskabel en 3 mtr. aardkabel 25 mm²
Bestelnr. 200606136

Set MMA 2564: 6 mtr. laskabel en 4 mtr. aardkabel 25 mm²
Bestelnr. 200606139

Set MMA 3564: 6 mtr. laskabel en 4 mtr. aardkabel 35 mm²
Bestelnr. 200606140

Set MMA 5064: 6 mtr. laskabel en 4 mtr. aardkabel 50 mm²
Bestelnr. 200606141





Plasma iQC 70 T

Netspanning 400 Volt,
Snijstroom 10 - 70 Ampère

- Capaciteit max. 30 mm (staal)
- Inschakelduur 70A bij 60% en 60A bij 100%
- Ook geschikt voor gutsen (5.8 kg/uur)

Geschikt voor de middelzware plaatwerkindustrie en werkzaamheden op locatie waar een drie-fase netspanning aanwezig is. Machine beschikt ook over een modus om te gutsen (5.8 kg/uur). Piercen is mogelijk tot 15 mm plaatdikte.

Bestelnr. 150562595
(excl. snijtoorts)

Handsnijtoorts Cebora CP 71C MAR - 6 meter
Bestelnr. 240562596

Handsnijtoorts Cebora CP 71C MAR - 15 meter
Bestelnr. 240562597



Plasma iQC 110 T

Netspanning 400 Volt,
Snijstroom 10 - 110 Ampère

Met de maximale snijstroom van 110 Ampère kan staal, RVS en aluminium probleemloos en met hoge kwaliteit worden gesneden.

- Capaciteit max. 40 mm (staal)
- Ook geschikt voor gutsen (10.1 kg/uur)
- Piercen mogelijk tot 25 mm plaatdikte

Bestelnr. 150562583
(excl. snijtoorts)

Handsnijtoorts Cebora CP 180C MAR - 6 meter
Bestelnr. 240561407

Handsnijtoorts Cebora CP 180C MAR - 15 meter
Bestelnr. 240561408



Plasmasnijden, altijd en overal in seconden door elk geleidend materiaal!

De Cebora plasmasnijders zijn de meest flexibele apparaten die u zich kunt voorstellen. Deze apparatuur wordt gebruiksklaar geleverd om snel en nauwkeurig te kunnen snijden.

Plasma iQC 130 T

Netspanning 400 Volt,
Snijstroom 10 - 130 Ampère

Deze unieke inverter plasmasnijder van 50 kg is zeer geschikt voor zwaar en handmatig snijwerk.

- Staal tot max. 60 mm
- Aluminium en RVS tot max. 50 mm
- Piercen mogelijk tot 30 mm plaatdikte
- Ook geschikt voor gutsen (12.2 kg/uur)
- Unieke inschakelduur (130A bij 100%)

Bestelnr. 150561406
(excl. snijtoorts)

Handsnijtoorts Cebora CP 180C MAR - 6 meter
Bestelnr. 240561407

Handsnijtoorts Cebora CP 180C MAR - 15 meter
Bestelnr. 240561408



CNC Plasma Snijtafel

De Weldkar CNC Plasma Snijtafel is de meest gebruiksvriendelijke snijtafel in de markt en zit boordevol functies om het snijden van onderdelen gemakkelijker te maken. Door de overzichtelijke, duidelijke afbeeldingen, de grote gebruiksvriendelijke knoppen en een touchscreen interface is de Weldkar snijtafel makkelijk te gebruiken en te bedienen.

De CNC Plasma Snijtafel werkt met alle Cebora plasmasystemen, waardoor een zeer hoge snijkwaliteit is gewaarborgd.



Materialen:

Staal, RVS, Aluminium.

CNC plasma snijtafel bestaat uit:

- Snijbed 1.50 x 1.50 (snijoppervlak) meter inclusief waterbak met aftapkraan

Bestelnr. 152562680

Snijtafel Weldkar Pro CNC Plasma - 1.5 x 1.5 meter excl. plasmasnijder

Kenmerken:

- Windows 10 besturing
- Touch screen
- Verloren snijsnede terughalen
- Digitale bewegingsregeling
- Ingebouwde algemene vormen
- Eenvoudige vormkeuze vanuit ESSI, Word adres, DXF, StruCad etc.
- Automatisch nestelen
- Snel en makkelijk dupliceren
- Verwachte snijtijd
- Gegevens loggen
- Automatische toortshoogteregeling
- Eenvoudig vormen nestelen
- Grafisch scherm met zoom functie

Opties:

- Afstandsbediening
- Lijn scanner
- Laser aanwijzer
- Autogeen snijbrander met breekplaat

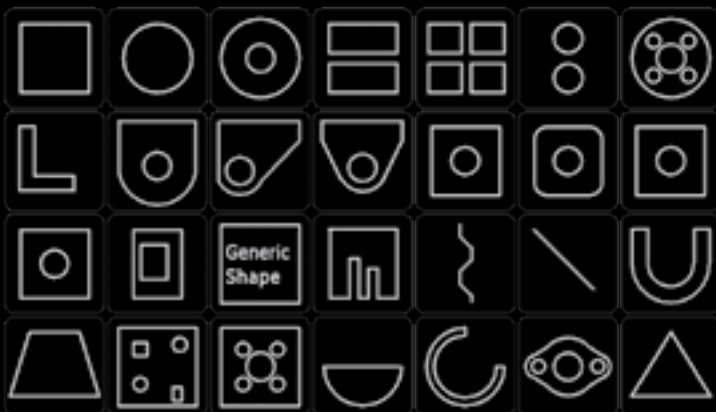

Flexibele vormen

Drie eenvoudige stappen naar een gesneden onderdeel

Definieer:

Maak een vorm met de ingebouwde flexivormen of download er een van uw netwerk of geheugenstick.

Instellen:

Selecteer het materiaal dat u wilt snijden.

Snijden:

Plaats de toorts waar u wilt beginnen en druk op start.

Biologicut vloeistof:

- Speciaal ontworpen voor gebruik van CNC plasmasnijtafels met waterbak
- In combinatie met water voorkomt het rook, stof, spetters, corrosie, bacteriën en schuimvorming
- Biologicut is volkomen veilig, niet giftig

Bestelnr. 251552426
(Inhoud can 5 liter.)

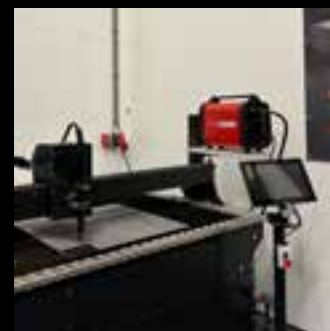

Krachtig, veelzijdig en betrouwbaar

Of u nu zoekt naar snelheid, precisie of robuustheid: met de Weldplas CNC-snijtafels haalt u altijd de juiste snijtafel in huis.

Weldplas CNC snijtafels WK IQC

Onze snijtafels combineren hoogwaardig plasmasnijden en autogeen (optioneel) snijden in één slimme configuratie. U heeft daarbij de keuze uit een snijtafel met waterbak of een aansluiting voor een afzuigconfiguratie, afgestemd op uw werkomgeving en voorkeur.

Deze snijtafels kunnen worden uitgerust met een plasmasnijder of een eventuele autogeenmodule waardoor uiteenlopende materiaaldiktes worden verwerkt. Met solide frames, flexibele werktafels en hoogwaardige componenten zijn onze systemen ontworpen voor maximale prestaties - zelfs onder de zwaarste omstandigheden in werkplaatsen, scheepswerven en staalproductie.

Dankzij automatische gasdrukregeling, krachtige aandrijvingen en intuïtieve software zijn ze eenvoudig te bedienen, zelfs voor nieuwe gebruikers.

CNC Machine Specificaties:

- Windows 11-gebaseerde besturing
- Interactief touchscreen, grafisch display en zoom.
- Nulpunselectie en handmatige snijmodus.
- Servo of hybride stappenmotoren.
- Automatische hoogte controle en gasregeling.
- Laserlijn-uitlijning en automatische snelheidsaanpassing.
- Ondersteuning voor Word address, ESSI, DXF, StruCad.
- Ingebouwde flexi shapes en nestingopties (rij, kolom, true, shape).
- Geschikt voor graveren en ponsmarkeren (optioneel)

CNC Plasmasnijtafel

Weldplas IQC met waterbak.
Afmeting snijbed 1.5 x 1.5 meter

Bestelnr. 152562674

Weldplas IQC met afzuiging aansluiting.
Afmeting snijbed 1.5 x 1.5 meter

Bestelnr. 152562676

Weldplas IQC met waterbak.
Afmeting snijbed 3.0 x 1.5 meter

Bestelnr. 152562061

Weldplas IQC met afzuiging aansluiting.
Afmeting snijbed 3.0 x 1.5 meter

Bestelnr. 152562678



Kijk voor alle snijtafels op onze website



Neem contact op met onze verkoopafdeling en laat u informeren over de mogelijkheden

Plasma Snijtoorts CP 40

(passend op de Plasma 3000/M, 3100/M en 3035/M)

Bestelnr.	Omschrijving	Verp.	Pos.
240508411	Handsnijtoorts CP 40, compleet, lengte 4 meter	1	
241008642	Handsnijtoortskop CP 40	1	1
241008628	Machinesnijtoortskop CP 40	1	2
241001386	Snijhuls kort 0.7 mm	5	3
241004385	Elektrode	5	4
241004382	Luchtverdeler	2	5
241032145	Snijhulshouder	1	6



Plasma Snijtoorts CP 160

(passend op de Plasma Prof 122, Prof 162 en 10050/T)

Bestelnr.	Omschrijving	Verp.	Pos.
249506399	Luchtverdeler	1	
241004364	Snijhuls kort 1.3 mm 20 - 60 A	1	1
249506391	Snijhuls kort 1.6 mm 100 - 120 A	1	1
249506392	Snijhuls kort 1.8 mm 120 - 160 A	1	1
249501407	Snijhulshouder	1	
249506412	Afstandsvaar	5	
249506408	Afstandshouder 2-punts	1	
249550743	Handsnijtoortskop CP 160	1	
241031077	O-ring	5	

Plasma Snijtoorts CP 161

(passend op de Plasma Prof 123, Prof 163 en 10051/T)

Bestelnr.	Omschrijving	Verp.	Pos.
240530934	Handsnijtoorts CP 161, compleet, lengte 6 meter	1	
240531127	Handsnijtoorts CP 161, compleet, lengte 12 meter	1	
241031107	Elektrode kort, 20 - 160 A	5	1
241031109	Luchtverdeler	1	2
241052007	Snijhuls beschermerschield	1	3
241031113	Snijhuls beschermerschield (gutsen)	1	3
241031116	Snijhuls kort 1.2 mm, 20 - 60 A	5	4
241031117	Snijhuls kort 1.4 mm, 60 - 100 A	5	4
241031118	Snijhuls kort 1.6 mm, 100 - 120 A	5	4
241031119	Snijhuls kort 1.8 mm, 120 - 160 A	5	4
241031111	Snijhulshouder	1	5
241031067	Handsnijtoortskop CP 161	1	6
241031124	Machinesnijtoortskop CP 161	1	7
241031077	O-ring	5	8
241031110	Luchtpijpje	5	9
241031076	Handgreep CP 161	1	10

Plasma Snijtoorts CP 41 C

(passend op de Plasma 2025/M)

Bestelnr.	Omschrijving	Verp.	Pos.
240532827	Handsnijtoorts CP 41 C, compleet, lengte 4 meter	1	
241032828	Handsnijtoortskop CP 41 C	1	1
241032831	Luchtverdeler	2	2
241032830	Elektrode	5	3
241032829	Snijhuls kort 0.7 mm	5	4
241011605	Snijhulshouder	1	5



Plasma Snijtoorts CP 91

(passend op de Plasma Prof 55, Prof 70, Prof 80 en 6060/T)

Bestelnr.	Omschrijving	Verp.	Pos.
240508415	Handsnijtoorts CP 91, compleet, lengte 6 meter	1	
241004361	Elektrode lang, 20 - 90 A	5	1
241004383	Luchtverdeler	2	2
241004400	Snijhuls lang 1.0 mm, 20 - 50 A	10	3
241004401	Snijhuls lang 1.2 mm, 45 - 70 A	10	3
241004402	Snijhuls lang 1.3 mm, 45 - 90 A	10	3
241011606	Snijhulshouder	1	4
241004378	Afstandshouder 2-punts	3	5
241008641	Handsnijtoortskop CP 91	1	6
249506688	O-ring	1	8
241019470	Luchtpijpje	1	9

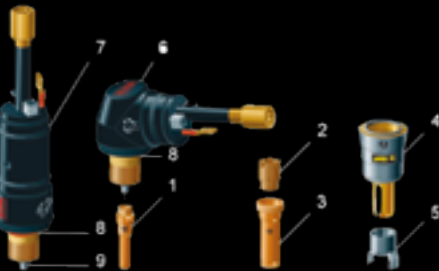

Plasma Snijtoorts CP 162C

(passend op de Plasma Sound PC 110/T en Plasma Sound PC 130/T)

Bestelnr.	Omschrijving	Verp.	Pos.
240548044	Handsnijtoorts CP 162C, compleet, lengte 6 meter	1	
240548045	Handsnijtoorts CP 162C, compleet, lengte 15 meter	1	
241048050	Handsnijtoortskop CP 162C	1	1
241048051	Handgreep Plasma CP 162C	1	2
241031077	O-ring	5	3
241048052	Snijhuls kort 1.35 mm, 51 - 70 A	5	4
241048053	Snijhuls kort 1.50 mm, 71 - 110 A	5	5
241048054	Snijhuls kort 1.65 mm, 111 - 130 A	5	6
241048058	Snijhuls kort 3.10 mm, t.b.v. gutsen	5	
241052007	Snijhuls beschermerschield	1	7
241031113	Snijhuls beschermerschield (gutsen)	1	7
241048055	Elektrode kort, 20 - 130 A	5	8
241031111	Snijhulshouder	1	9
241048056	Luchtverdeler	1	10
241031110	Luchtpijpje	5	11

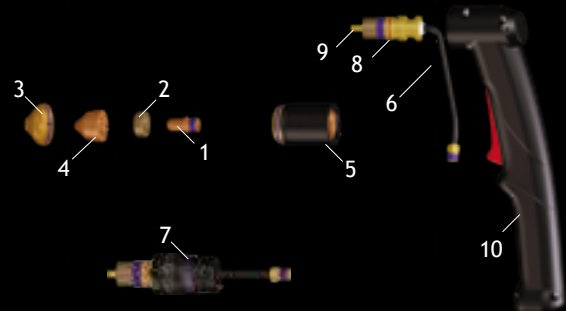

Plasma Snijtoorts CP 101

(passend op de Plasma 6061/T)

Bestelnr.	Omschrijving	Verp.	Pos.
240531876	Handsnijtoorts CP 101, compleet, lengte 6 meter	1	
240531877	Handsnijtoorts CP 101, compleet, lengte 12 meter	1	
241004361	Elektrode lang, 20 - 90 Amp.	5	1
241031879	Luchtverdeler	2	2
241031880	Snijhuls lang 1.2 mm, 20 - 60 Amp.	5	3
241031881	Snijhulshouder	1	4
241004378	Afstandshouder 2-punts	3	5
241031882	Handsnijtoortskop CP 101	1	6

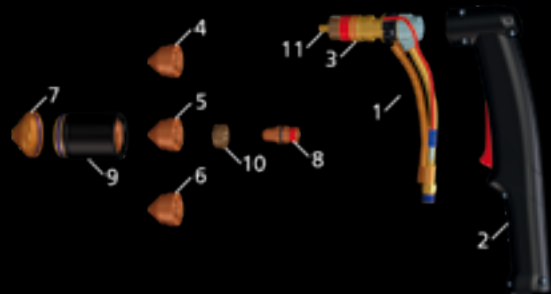
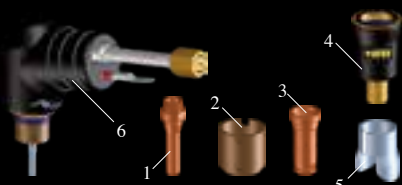

PLASMA Snijtoorts CP 71 C

(passend op de Plasma IQC 70/T)

Bestelnr.	Omschrijving	Verp.	Pos.
240562596	Handsnijtoorts CP 71C, 6 meter, met centraalaansluiting		1
240562597	Handsnijtoorts CP 71C, 15 meter, met centraalaansluiting	1	1
241062688	Handgreep	1	1
241055072	Handsnijtoortskop	1	2
241049909	O-ring	5	3
241049915	Elektrode kort	5	4
241052721	Elektrode lang	5	5
241049917	Luchtverdeler	2	6
241049910	Snijhuls kort 0.9 mm, 20 - 50 A	10	7
241049911	Snijhuls kort 1.1 mm, 46 - 70 A	10	8
241052722	Snijhuls lang 0.9 mm, 20 - 50 A	5	9
241052723	Snijhuls lang 1.1 mm, 46 - 70 A	5	10
241049912	Snijhuls kort 2.4 mm, 70 A, voor gutsen	10	11
241052724	Snijhuls lang 2.4 mm, 70 A, voor gutsen	5	12
241049916	Snijhulshouder	1	13
241049913	Beschermhuls kort	2	14
241056397	Beschermhuls lang	2	15
241049914	Beschermhuls kort, voor gutsen	2	16
241062690	Beschermhuls lang, voor gutsen	2	17
241008959	Cirkelsnijset compleet	1	
241008956	Snijwagen	1	

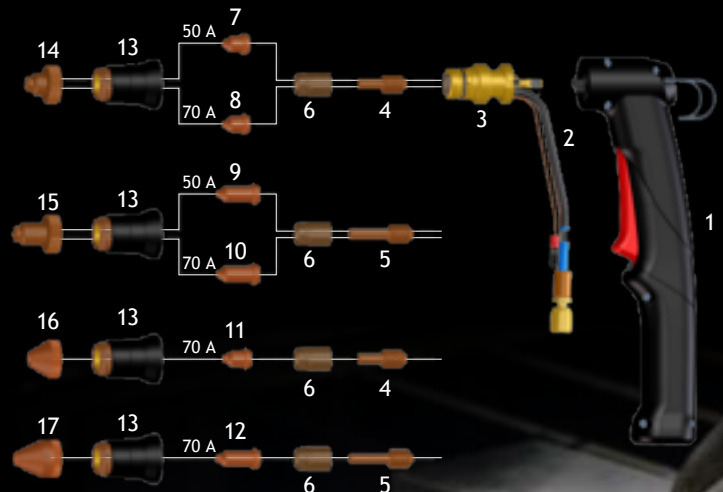

Bestelnr.	Omschrijving	Verp.	Pos.
240562598	Machinesnijtoorts CP 71C, 6 meter, met centraalaansluiting		1
240562599	Machinesnijtoorts CP 71C, 15 meter, met centraalaansluiting	1	1
241062689	Machinesnijtoortskop	1	1
241049909	O-ring	5	2
241049915	Elektrode kort	5	3
241049917	Luchtverdeler	2	4
241049910	Snijhuls kort 0.9 mm, 20 - 50 A	10	5
241049911	Snijhuls kort 1.1 mm, 46 - 70 A	10	6
241049920	Snijhulshouder Machinesnijtoorts	1	7
241049919	Snijhuls bescherm schild	2	8

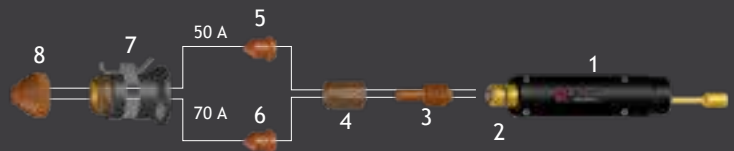

PLASMA Snijtoorts CP 180 C

(passend op de Plasma IQC 110/T en IQC 130/T)

Bestelnr.	Omschrijving	Verp.	Pos.
240561407	Handsnijtoorts CP 180C, 6 meter, met centraalaansluiting		1
240561408	Handsnijtoorts CP 180C, 15 meter, met centraalaansluiting	1	1
241061413	Handgreep	1	1
241061414	Handsnijtoortskop	1	2
241031077	O-ring	5	3
241061419	Luchtpijpje	5	4
241061420	Elektrode	5	5
241048056	Luchtverdeler	1	6
241061421	Snijhuls kort, 0.80 mm, 30 - 40 A	5	7
241061422	Snijhuls kort, 1.35 mm, 70 A	5	8
241061423	Snijhuls kort, 1.50 mm, 110 A	5	9
241061424	Snijhuls kort, 1.65 mm, 130 A	5	10
241061425	Snijhuls kort, 3.00 mm, voor gutsen	5	11
241061426	Snijhulshouder	1	12
241061427	Beschermhuls	1	13
241061428	Beschermhuls voor gutsen	1	14
241031122	Cirkelsnijset compleet	1	
241031123	Snijwagen	1	

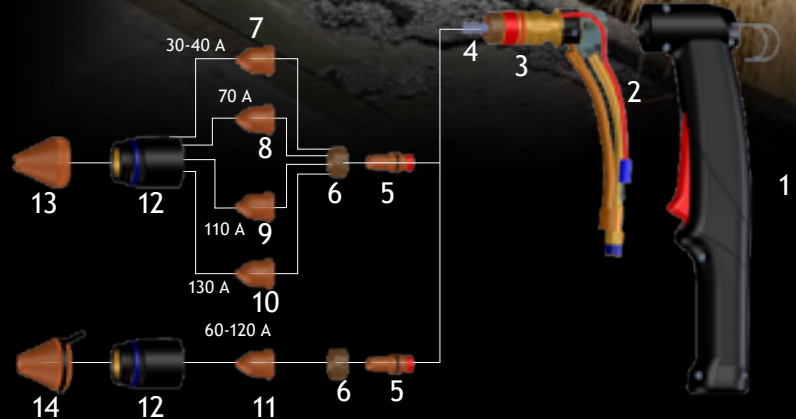

Bestelnr.	Omschrijving	Verp.	Pos.
240561409	Machinesnijtoorts CP 180C, 6 meter, met centraalaansluiting		1
240561410	Machinesnijtoorts CP 180C, 15 meter, met centraalaansluiting	1	1
241061429	Machinesnijtoortskop	1	1
241031077	O-ring	5	2
241061419	Luchtpijpje	5	3
241061420	Elektrode	5	4
241048056	Luchtverdeler	1	5
241061421	Snijhuls kort, 0.80 mm, 30 - 40 A	5	6
241061422	Snijhuls kort, 1.35 mm, 70 A	5	7
241061423	Snijhuls kort, 1.50 mm, 110 A	5	8
241061424	Snijhuls kort, 1.65 mm, 130 A	5	9
241061426	Snijhulshouder	1	10
241049919	Snijhuls bescherm schild	2	11

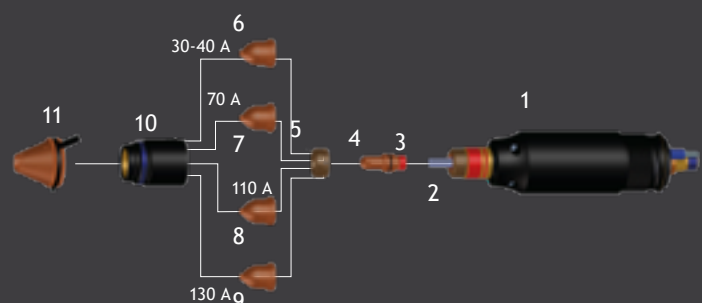

Plasma Snijtoorts CP 70C

(passend op de Plasma Sound PC 70/T)

Bestelnr.	Omschrijving	Verp.	Pos.
240549903	Handsnijtoorts CP 70C, compleet, lengte 6 meter		
240549904	Handsnijtoorts CP 70C, compleet, lengte 15 meter		
241055072	Handsnijtoortskop CP 70C	1	1
241049909	O-ring	5	3
241049910	Snijhuls kort 0.90 mm, 20 - 45 Ampère	10	4
241049911	Snijhuls kort 1.10 mm, 46 - 70 Ampère	10	5
241049912	Snijhuls kort 2.40 mm, voor gutsen	10	6
241049913	Snijhuls beschermerschield	2	7
241049914	Snijhuls beschermerschield, voor gutsen	2	8
241049915	Elektrode kort, 20 - 70 Ampère	5	9
241049916	Snijhulshouder	1	10
241049917	Luchtverdeler	2	11
241008959	Cirkelsnijset compleet	1	
241008956	Snijwagen	1	

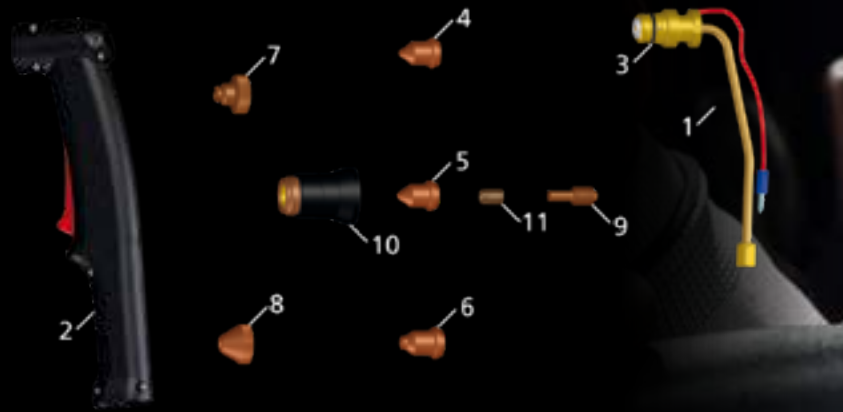

Plasma Snijtoorts PT 25

(passend op de Plasma 3020 Com)

Bestelnr.	Omschrijving	Verp.	Pos.
249556455	Handsnijtoorts PT 25, 4 meter, direct aansluiting	1	
249556453	Snijtoortskop	1	1
249544471	O-ring	10	2
249544472	Handgreep met schakelaar	1	3
219521752	Schakelaar	1	4
240154195	Luchtverdeler	5	5
240154196	Elektrode Standaard	10	6
240154197	Snijhuls Ø 0.65 mm / 10 - 20A	10	7
240154198	Snijhuls Ø 0.80 mm / 20 - 30A	10	7
240156452	Snijhulshouder	1	10
240154204	Afstandshouder 2-punts	2	11
249544497	Cirkelsnijset	1	
249544498	Snijwagen	1	

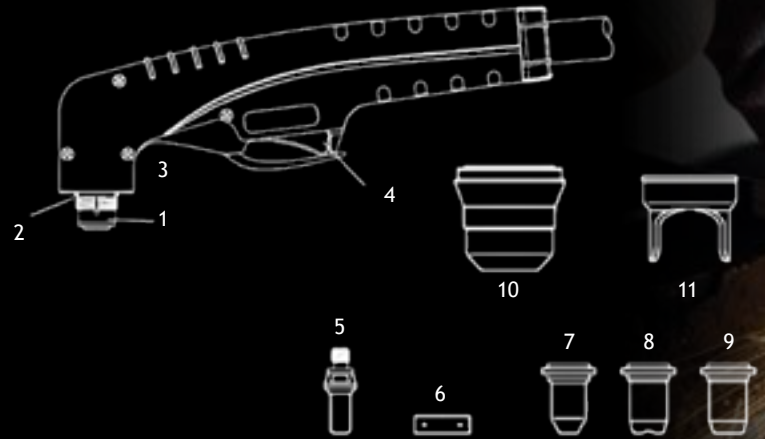

Plasma Snijtoorts PT 60

(passend op de Plasma 4060 en 6590)

Bestelnr.	Omschrijving	Verp.	Pos.
249541411	Handsnijtoorts PT 60, 6 meter, centraal aansluiting	1	
249544470	Snijtoortskop	1	1
249544471	O-ring	20	2
249544472	Handgreep met schakelaar	1	3
249515985	Schakelaar	2	4
240154196	Elektrode standaard	10	5
240154195	Luchtverdeler	5	6
240154197	Snijhuls Ø 0.65 mm / 10-20A	10	7
240154198	Snijhuls Ø 0.80 mm / 20-30A	10	7
240154199	Snijhuls Ø 0.90 mm / 30-40A	10	8
240154200	Snijhuls Ø 1.00 mm / 40-50A	10	9
240154201	Snijhuls Ø 1.10 mm / 50-60A	10	9
240154202	Snijhulshouder	1	10
240154203	Snijhulshouder Max Life	1	10
240154204	Afstandshouder 2-punts	2	11
249544497	Cirkelsnijset compleet voor handsnijtoorts	1	
249544498	Snijwagen voor handsnijtoorts	1	
249555148	Assortimentskoffer		

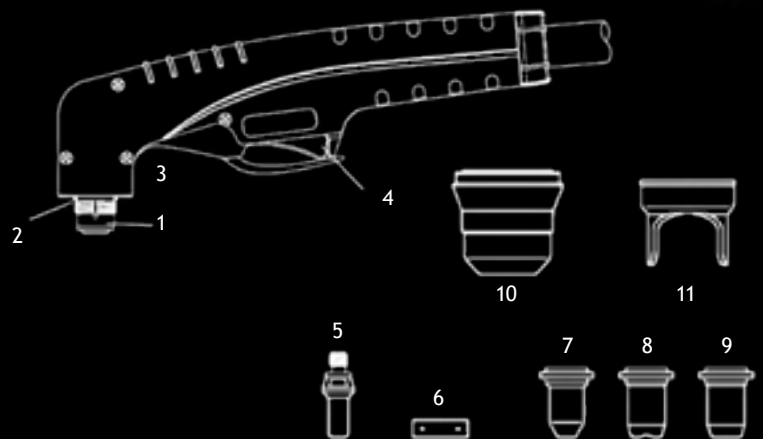

Plasma Snijtoorts PT 71

(passend op de Plasma 4060, 4540, 6510, 6590 en de 5035 Com)

Bestelnr.	Omschrijving	Verp.	Pos.
249557670	Handsnijtoorts PT 71, 4 meter, centraal aansluiting	1	
249558946	Handsnijtoorts PT 71, 6 meter, centraal aansluiting	1	
249557669	Snijtoortskop (hand)	1	1
249557667	O-ring tbv snijtoortskop	10	1a
249557668	Handgreep met schakelaar	1	2
240157671	Elektrode Standaard (Blisterverpakking)	10	3
249557662	Elektrode Standaard	50	3
249557666	Luchtverdeler 20-70A	10	4
249561110	Luchtverdeler 85-105A	10	5
240157672	Snijhuls Ø 0.90 mm / 20-50A (Blisterverpakking)	10	6
240162684	Snijhuls Ø 1.10 mm / 70A (Blisterverpakking)	10	6
240162685	Snijhuls Ø 1.10 mm / 85A (Blisterverpakking)	10	7
240162686	Snijhuls Ø 1.10 mm / 105A (Blisterverpakking)	10	7
249557665	Snijhulshouder 20- 70A	5	8
249561113	Snijhulshouder 85-105A	5	9
249557664	Beschermhuls snijhulshouder, 20-70A	15	10
249561114	Beschermhuls snijhulshouder, 85-105A	15	11
249561115	Snijhuls gutsen ø 0.90 mm / 45A	50	12
249561116	Snijhuls gutsen ø 1.10 mm / 70A	50	12
249561117	Snijhuls gutsen ø 1.10 mm / 105A	50	13
249561118	Beschermhuls gutsen snijhulshouder, 20-105A	15	14
249561119	Elektrode verlengd, 20-105A	50	15
249561120	Snijhuls verlengd ø 0.90 mm / 20-50A	50	16
249561121	Snijhuls verlengd ø 1.10 mm / 70A	50	16
249561122	Snijhuls verlengd ø 1.10 mm / 85A	50	17
249561123	Snijhuls verlengd ø 1.10 mm / 105A	50	17
249561083	Beschermhuls verlengd snijhulshouder	15	18
249561124	Beschermhuls verlengd snijhulshouder, 85-105A	15	19
249557804	Assortimentskoffer		

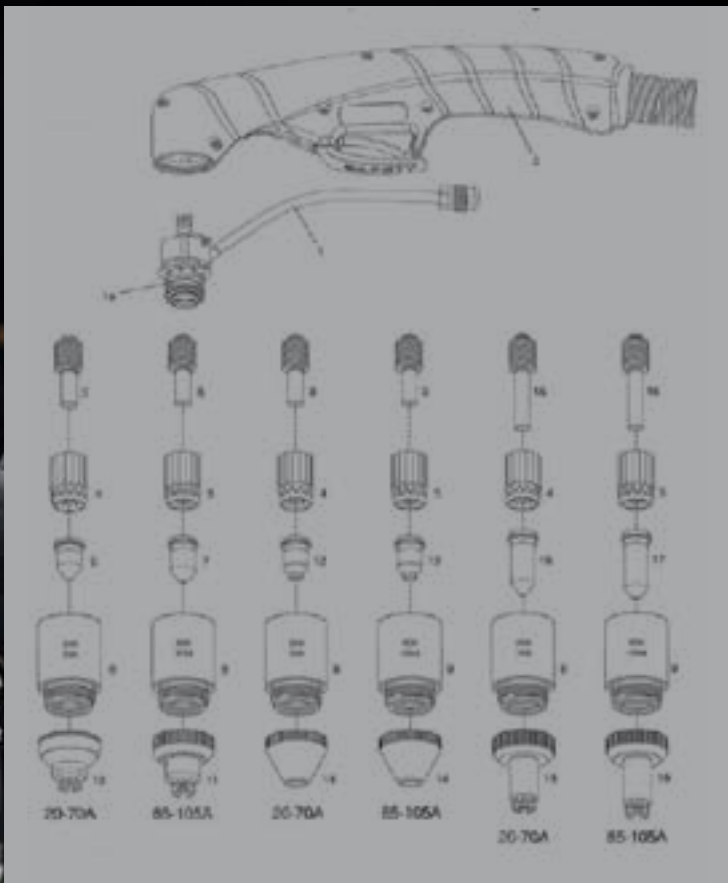

Plasma Snijtoorts PT 125

(passend op de Plasma 1051)

Bestelnr.	Omschrijving	Verp.	Pos.
249560834	Handsnijtoorts PT 125, 6 meter, centraalaansluiting	1	
249561201	Handsnijtoorts PT 125, 12 meter, centraalaansluiting	1	
249561530	Snijtoortskop	1	1
249561531	O-ring tbv snijtoortskop	20	1a
249561532	Handgreep met schakelaar	1	2
249561539	Luchtverdeler 45 - 85A	2	3
249561540	Luchtverdeler 105 - 125A	2	4
249561533	Elektrode standaard	5	5
249561534	Snijhuls 45A	10	7
249561535	Snijhuls 65A	10	7a
249561536	Snijhuls 85A	10	7
249561537	Snijhuls 105A	10	8
249561538	Snijhuls 125A	10	8
249561541	Snijhulshouder 45 - 85A	1	9
249561542	Snijhulshouder 105 - 125A	1	10
249561543	Beschermhuls snijhulshouder 45 - 85A	3	14
249561544	Beschermhuls snijhulshouder 105 - 125A	3	15
249561602	Snijhuls gutsen 65 - 85A	10	16
249561603	Snijhuls gutsen 105A	10	17
249561604	Snijhuls gutsen 125A	10	17
249561605	Beschermhuls snijhulshouder gutsen	3	18
249562296	Assortimentskoffer		

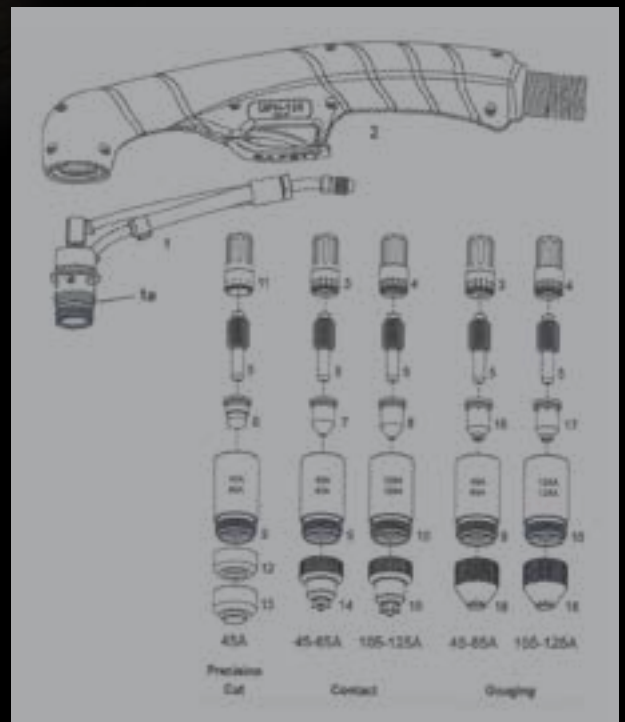

Tecna Balancers

Voor gebruik aan werkbanken of langs montagelijnen, voor toepassingen van klein handgereedschap tot industriële puntlastangen.

Voordelen van het gebruik van Tecna balancers:

- Verbetert werkomstandigheden
- Verhoogt effectiviteit
- Verbetert kwaliteit van het werk
- Minimaliseert slang- en kabelslijtage
- Vermijdt verwondingen aan bediener en schade aan gereedschap

Kenmerken

- Robuuste constructie, behuizing van gegoten aluminium.
- Roestvrijstalen kabel
- Verstelbare capaciteit
- Extra veiligheidsophanging
- Beveiliging tegen het vallen van de last door veerbreek (>3kg).
- Instelbare slagbegrenzer
- Kabelgeleider in antifrictiemateriaal
- Inerte veertrommel
- Polyamide vingerhoed



Model 9312-9313



Model 9321-9323



Model 9338-9340



Model 9366

Ook andere gewichten en lengtes leverbaar

Bestelnr.	Model	Kabellengte	Capaciteit	Behuizing	Kabel Materiaal	ATEX	Food	Terugloop-blokkering
131702899	9312	1.6 meter	1 - 2 kg	Aluminium	RVS	Nee	Nee	Nee
131702900	9313	1.6 meter	2 - 3 kg	Aluminium	RVS	Nee	Nee	Nee
131702902	9321	2.0 meter	2 - 4 kg	Aluminium	RVS	Nee	Nee	Nee
131702903	9322	2.0 meter	4 - 6 kg	Aluminium	RVS	Nee	Nee	Nee
131702904	9323	2.0 meter	6 - 8 kg	Aluminium	RVS	Nee	Nee	Nee
131717830	9338	2.5 meter	6 - 8 kg	Aluminium	RVS	Nee	Nee	Nee
131702908	9339	2.5 meter	8 - 10 kg	Aluminium	RVS	Nee	Nee	Nee
131702909	9340	2.5 meter	10 - 14 kg	Aluminium	RVS	Nee	Nee	Nee
131702919	9366	2.0 meter	35 - 45 kg	Aluminium	RVS	Nee	Nee	Nee

Tecna Puntlastang 7902

Toepasbaar voor onderhoudswerk en licht productiewerk in de plaatwerkindustrie. Standaard voorzien van een lasstroom- en lastijdregeling en armenset 7401 (125 mm).

Technische specificaties: 230 Volt Bestelnr. 130538822

Koeling: Lucht

400 Volt Bestelnr. 130520507

Nominaal vermogen: 2.5 kVA

Maximaal lasvermogen: 16 kVA

Max. elektrodedruk: 38/120 daN

Gewicht: 11 kg



Armenset t.b.v. Tecna Puntlastang 7902

Bestelnr. 135002838 L = 125 mm

Bestelnr. 135002839 L = 250 mm

Bestelnr. 135002840 L = 350 mm

Bestelnr. 135002841 L = 500 mm



Elektrodenset t.b.v. Tecna Puntlastang 7902

Bestelnr. 135002845 Ø 12 mm recht

Bestelnr. 135002846 Ø 12 mm S-vorm

Stiftlasbouten voor condensatorontlading lassen
Toepassingsgebied ligt in de dunne plaatverwerking vanaf 0.8 mm.



Grove schroefdraad verkoperd
Ø 3 t/m 5 mm diverse lengtes

Schroefdraad verkoperd, RVS, aluminium
Ø 3 t/m 6 mm diverse lengtes

Massieve stift verkoperd
Ø 3 t/m 6 mm diverse lengtes

Binnendraad verkoperd, RVS, aluminium
Ø 3 t/m 5 mm diverse lengtes

Cebora spotterapparatuur gehomologeerd door vele autofabrikanten



Tecna Spotter 3460N

Netspanning 400 Volt

Deze 2-fase spotter is simpel en eenvoudig te bedienen, maar kan elke spotterklus aan bij de autoschadehersteller. Inclusief accessoires en onderstel.

- Gebruiksklaar geleverd
- Eenvoudig en simpel

Bestelnr. 141017323
(incl. toebehoren en onderstel)



Tecna Spotter 3465

Netspanning 230 Volt

Multifunctionele draagbare spotter, met name geschikt voor het repareren van carrosserieën, het rechte trekken van plaatwerk, het oplassen van spotternagels en krimpen met een koolstaaf. Met 'autostart' functie.

- 4 geheugenfuncties
- Synergische bedieningsmogelijkheid
- Incl. slagtrekker, massaklem en accessoirekit

Bestelnr. 141049821
(incl. toebehoren, excl. onderstel)

Bestelnr. 141050072
(incl. toebehoren en onderstel)



Stiftlasmachine Power Spot 5700 aluminium

Netspanning 230 Volt

De technische kenmerken maken de Power Spot 5700 "Aluminium" tot het ideale gereedschap voor het lassen van aluminium, RVS of stalen draadeinden of stiften aan carrosserieën. Deze Power Spot 5700 is bij uitstek geschikt voor autoschadeherstel werkzaamheden. Compleet geleverd met pistool en aardklemmen.

Bestelnr. 140542980
(excl. verrijdbaar onderstel)



Bestelnr. 140546613
(incl. verrijdbaar onderstel)

Cebora Spot 2500

Netspanning 400 Volt

Veelzijdig spotterapparaat met synergische besturing en een digitaal bedieningspaneel. Speciaal ontworpen voor het oplassen van boutjes of draadeinden, stuiken, krimpen en pulserend verwarmen. Voorzien van een 'easy clamp' massaklem. 400 Volt.

Bestelnr. 140524692
(incl. verrijdbaar onderstel)



Massaklem voor spotter

'Easy clamp' massaklem.
Verpakt per stuk.
Bestelnr. 143018158

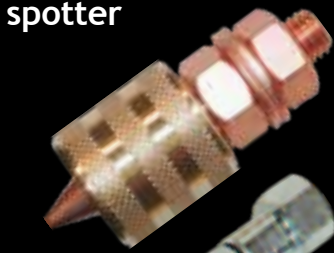

Trekhaak

Verpakt per stuk.
Bestelnr. 143020256



Puntplaathouder

Wordt geleverd exclusief puntplaat. Verpakt per stuk.
Bestelnr. 143020254



Slagtrekker voor Multipuller

Wordt geleverd exclusief haak.
Schroefdraad M16.
Verpakt per stuk.

Bestelnr. 143010855



Slagtrekker Tecna + Cebora

Slagtrekker met handgreep.
Verpakt per stuk.
Schroefdraad M14. Wordt geleverd exclusief puntplaathouder.

Bestelnr. 143020245

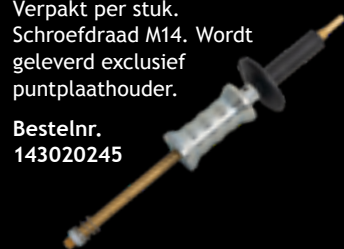

Slagtrekker Tecna + Cebora

Slagtrekker klein model.
Verpakt per stuk.
Schroefdraad M14. Wordt geleverd exclusief puntplaathouder.

Bestelnr. 143020242



Slagtrekkerstang Tecna + Cebora

Verpakt per stuk.

Bestelnr. 143018148



Haak voor slagtrekker Multipuller

Verpakt per stuk.

Bestelnr. 143010851



Multipuller 9-haaks

Verpakt per stuk.

Bestelnr. 143010854



Multipuller 4-haaks

T.b.v. slagtrekker Tecna + Cebora.
Verpakt per stuk.

Bestelnr. 143022207



Multipuller 6-haaks

T.b.v. slagtrekker Tecna + Cebora.
Verpakt per stuk.

Bestelnr. 143022208



Spotternagels

Verkoperd 2,0 mm x 50 mm.
Verpakt per 1000 stuks.
Bestelnr. 143004504

Verkoperd 2,5 mm x 50 mm.
Verpakt per 1000 stuks.
Bestelnr. 143004506



Wavedraad voor multipuller

Verpakt per 50 stuks.
Bestelnr. 143004397

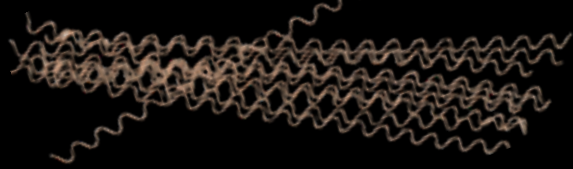

Koolstaaf voor krimpen

Verpakt per 5 stuks.
Bestelnr. 143018168

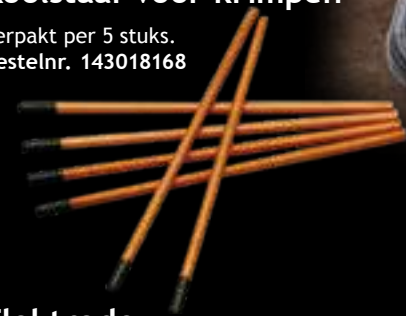

Ringen

8 mm x 16 mm
Verpakt per 100 stuks.
Bestelnr. 143022215



Puntplaat 3-zijdig

Verpakt per 20 stuks.
Bestelnr. 143022218



Elektrode voor wavedraad

Verpakt per stuk.
Bestelnr. 143006820



MIG Lastoorts afzuiging Air Weld Guard 300W

Deze compacte, ergonomische MIG/MAG Lastoorts afzuiging is dé perfecte oplossing voor lassers die efficiëntie, comfort en veiligheid hoog in het vaandel hebben staan. Het gestroomlijnde ontwerp en de ergonomische constructie zorgen voor een moeiteloze bediening en nauwkeurige controle tijdens het lasproces.

Dankzij het effectieve afzuigstelsel minimaliseert men de blootstelling aan lasrookdampen, waardoor een gezondere werkomgeving voor de lasser ontstaat.

Deze gebruiksvriendelijke afzuiglastoorts is speciaal ontworpen voor gebruik in kleine werkruimtes of op moeilijk bereikbare plaatsen. Bovendien zorgt het ergonomische ontwerp voor een comfortabele langere gebruiksperiode, omdat vermoeidheid bij de lasser tot een minimum wordt beperkt. Dit alles maakt de afzuiglastoorts een onmisbaar gereedschap voor de professionele lasser die hoge eisen stelt aan zijn uitrusting.

Bestelnr. 219961209

Kenmerken:

- Watergekoeld
- Lasstroom 300 A bij Mix gas
- Inschakelduur bij 60%
- Draaddiameter 0.8 t/m 1.2 mm
- Afzuiging 53 m³ / uur
- Druksterkte 11.2 kPa
- Lastoorts lengte 4 meter

Vervangingsdelen

Bestelnr.	Omschrijving	Verp.	Pos.
219561500	Kontakttiphouder M8	1 st.	1
219561501	O-ring	1 st.	2
219561502	Gasverdeler	1 st.	3
210133181	Kontakttip L 30 - M8 Koper 0.8 mm	5 st.	4
210133182	Kontakttip L 30 - M8 Koper 1.0 mm	5 st.	4
210133183	Kontakttip L 30 - M8 Koper 1.2 mm	5 st.	4
219561503	Afzuigmondstuk Air Weld Guard 300W, L=42mm	1 st.	5
219561340	Gasmondstuk Conisch	1 st.	6
219561747	Zwanehals	1 st.	7
219561748	Handgreep	1 st.	8
219561750	Afdekplaatje	1 st.	9
219561749	Schakelaar	1 st.	10
219561752	Bajonet ring	1 st.	11
219961341	Starter kit tbv Mig-afzuigtoorts Air Weld Guard 300W	1 st.	

KEMPER®
VacuFil Compact

De ideale combinatie: De VacuFil met lastoorts afzuiging

De VacuFil Compact hoogvacuümafzuiging is ontworpen voor middelgrote hoeveelheden lasrook en stof en uitermate geschikt voor lastoorts afzuiging.

Motorvermogen : 2.2 kW
 Netspanning 3-fase : 400V
 Afzuigvermogen maximaal : 170 m³/h

Het heeft een groot vervangingsfilter en een comfortabele bediening met één knop, zelfs met handschoenen te bedienen. Er zijn veel extra functies beschikbaar, zoals automatische luchtvolumeregeling.

Bestelnr. 170557579



Scan de QR voor meer informatie

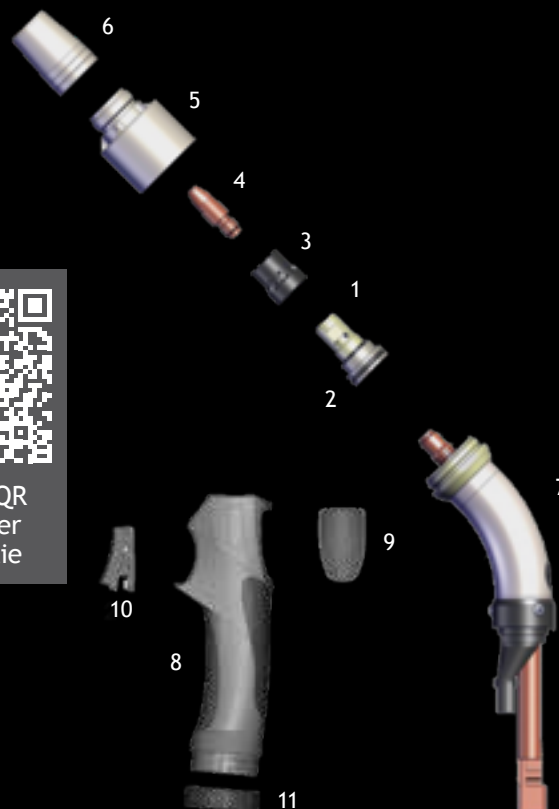

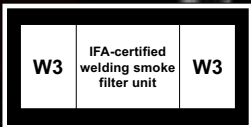

ProfiMaster

Een filtertoestel met een robuuste kwaliteit voor incidenteel en/of regelmatig laswerk. De wegwerpfilters beschikken over een hoge lasrook opnamecapaciteit en kunnen eenvoudig verwisseld worden. De positioneerbare afzuigarm heeft een actieradius van 360 graden. Dankzij de vorm van de afzuigkap wordt de lasrook van het lasproces effectief afgezogen. Aansluitspanning 400V.

- IFA-certificering: W3-gecertificeerd
- Geschikt voor staal en chroom-nikkel
- Breed inzetbaar
- Grote actieradius
- Krachtig filter
- Ø 150 mm.

Afzuigarm ECO M in slanguitvoering

De ECO M bestaat uit een afzuigarm met ventilator en is een eenvoudige oplossing waar een filtrering van de lucht niet noodzakelijk is. Deze stationaire afzuiginstallatie is voor continu gebruik en grote rook- en stofhoeveelheden geschikt zoals b.v. lasrook, lasdamp, gassen, dampen, lichte stoffen of uitlaatgassen.

Leveringsomvang

- Ventilator
- Afzuigarm met kap
- Wandconsole
- Motorbeveiligingsschakelaar
- Set verbindingsmateriaal
- Uitblaasleiding, uittrekbaar van 1.25 - 5.00 m, met uitblaasrooster



Afzuigarm 2 meter Bestelnr. 170563730

Afzuigarm 3 meter Bestelnr. 170563731

Afzuigarm 4 meter Bestelnr. 170563732

VacuFil Compact

De VacuFil Compact hoogvacuümafzuiging is ontworpen voor middelgrote hoeveelheden lasrook en stof en uitermate geschikt voor lastoortafzuiging. Het heeft een groot vervangingsfilter en een comfortabele bediening met één knop, zelfs met handschoenen te bedienen. Er zijn veel extra functies beschikbaar, zoals automatische luchtvolumeregeling.

Motorvermogen : 2.2 kW
 Netspanning 3-fase : 400V
 Afzuigvermogen maximaal : 170 m³/h

Bestelnr. 170557579

ProfiMaster, 3 meter
 Bestelnr. 170539505

Hoofdfilter
 Bestelnr. 170539510

ProfiMaster, 4 meter
 Bestelnr. 170539506

Voorfiltermatten
 (set à 10 stuks)
 Bestelnr. 170504561

Filter-Table

De Filter-Table is een perfecte combinatie van een las- en slijptafel met een filterunit. Het grote werkblad verhoogt de effectiviteit bij las- en slijpwerkzaamheden. Het toestel met een verzadigingsfilter is voor beperkte tot gemiddelde stofhoeveelheden geschikt met een incidenteel tot regelmatig gebruik.

Afzuigvermogen: 1400 m³/h
 Netspanning: 400V / 50 Hz
 Motorvermogen: 1.5 kW
 Geluidsniveau: 71 dB(A)
 Afmetingen (b x d x h):
 1200 x 800 x 1340 mm

Bestelnr. 170529376



Zuigblaas-unit Weldkar VAF-300 Blue

3400m³/h, 230 Volt, Ø 305 mm

Deze lichtgewicht VAF-300 ventilator met sterke 1 pk elektromotor is ideaal voor het gebruik op locatie. Door het slimme ontwerp is deze ventilator stapelbaar en corrosiebestendig. De 12 inch propellor zorgt ervoor dat (vervuilde) lucht wordt verplaatst. Ook is de VAF-300 een ideale keus voor het ventileren van werkplekken en het drogen van grote open ruimten.



Bestelnr. 171544753
 (incl. afzuigslang 7.5 meter)

Afzuigslang Ø 305 mm,
 7.5 meter t.b.v. VAF-300
 Bestelnr. 176044754

Koppelstuk afzuigslang
 Bestelnr. 176040847

Slangklem BD 50 - 305 mm RVS
 Bestelnr. 176024418



Bekijk het
 Kemper
 assortiment

Ruimteventilatie CleanAirTower SF 9000

Halventilatie met Speicherfilter en met een afzuigcapaciteit van 9000 m³/h.

Overal waar een bronafzuiging niet gerealiseerd kan worden of niet afdoende is, kan men de ruimtelijke afzuiging met een CleanAirTower toepassen.



Ruimtelijke ventilatie

De ruimtelijke Push-pull afzuiging betreft een tegen over elkaar liggende inblaas- en afzuigleiding welke op een filterinstallatie aangesloten is.

Dit systeem is geschikt voor werkplaatsen met een gemiddelde stofbelasting waarbij bronafzuiging van lasrook niet toegepast kan worden. Vanzelfsprekend kan men dit ook in combinatie met een bron afzuigstelsel toepassen.

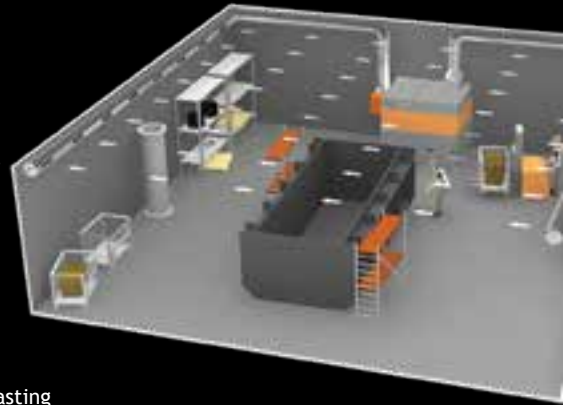

Slijptafel voor afzuiging



Handlastafel met ingebouwde slakkenlade

Leverbaar in verschillende afmetingen.



MaxiFil stationair lasrookfilter

- Grote filtercapaciteit
- Afzuigarmen in 2 t/m 7 meter
- Slang of buis uitvoering



MaxiFil Clean lasrookfilter

- Een zelfreinigende filterinstallatie
- Geschikt voor staal en Chroom-Nikkel stalen
 - Grote stof hoeveelheden
 - Permanent gebruik



Bezoek onze website voor meer informatie!

Originele reserveonderdelen
Duurzaamheid door kwaliteit en continuïteit.

Patronenfilter stationair

De Kemper stationair patronen lasrookfilter met automatische filterreiniging voor continu gebruik.

- Met één of twee afzuigarmen
- Afzuigkap met geïntegreerde smookklep



VacuFil 2000 Afzuigunit

Hoog vacuüm filtersysteem voor het gebruik i.c.m. las-afzuigtoortsen

- Voor hoge stofconcentraties
- Lasrook afzuigtoorts, afzuigmonden en hoog vacuüm afzuigarmen
- Snij, las- en slijpwerkzaamheden



Bescherm omstanders tegen gevaarlijk laslicht!
 Met behulp van de onderstaande producten beschermt u personen en producten in de directe omgeving van laswerkzaamheden tegen de hinderlijke en gevaarlijke stralingen die daarbij vrijkomen. Met lasschermen kan snel en eenvoudig een flexibele laswerkplaats worden gecreëerd.

Het Robusto programma omvat een serie schermen van zeer hoge kwaliteit. De schermen zijn gemaakt uit ronde buis (35 x 2,5 mm) en rechthoekige buis (50 x 30 x 2 mm) en worden afgewerkt in een grijze poedercoating RAL 7035. De Robusto schermen zijn verrijdbaar en voorzien van 4 zwenkwielen waarvan 2 met rem.



Voorzien van
DIN EN ISO 25980
 certificering!

Lasscherm Robusto enkelvoudig scherm

Enkelvoudig scherm:
 hoogte 210 cm, breedte 215 cm.

Lasgordijn Oranje
 Lasgordijn Groen 6
 Lasgordijn Groen 9
 Lasgordijn Brons
 Slijpgordijn Clear

Bestelnr. 254507218
 Bestelnr. 254501206
 Bestelnr. 254507219
 Bestelnr. 254501207
 Bestelnr. 254507217

Lasscherm Robusto driedelig scherm

Drieluik scherm: hoogte 210 cm, breedte 355 cm, middenkader 215 cm, met 2 zwenkarmen van elk 70 cm.

Lasgordijn Oranje
 Lasgordijn Groen 6
 Lasgordijn Groen 9
 Lasgordijn Brons
 Slijpgordijn Clear

Bestelnr. 254507206
 Bestelnr. 254507207
 Bestelnr. 254507209
 Bestelnr. 254507208
 Bestelnr. 254507205



Lasscherm Gazelle

De Gazelle lasschermen zijn zeer licht van gewicht (6 kg), hebben een hoogte van 200 cm en een breedte van 200 cm en zijn voorzien van een spangordijn met een hoogte van 170 cm. Dit Gazelle scherm is toepasbaar in kleine werkplaatsen en bij lage gebruik frequenties.

Lasgordijn Oranje Bestelnr. 254526861
 Lasgordijn Groen 6 Bestelnr. 254526864
 Lasgordijn Groen 9 Bestelnr. 254526862
 Lasgordijn Brons Bestelnr. 254526865
 Slijpgordijn Clear Bestelnr. 254535781

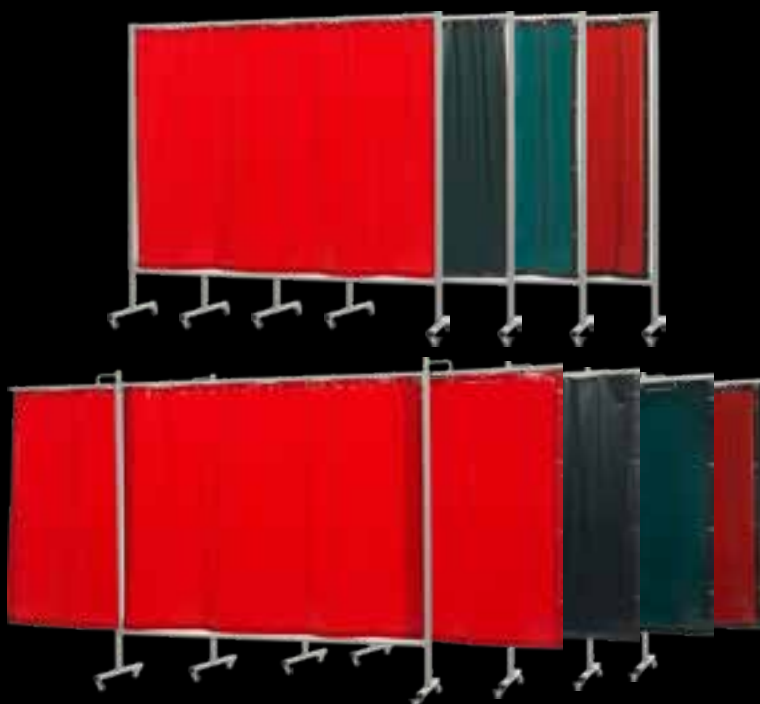
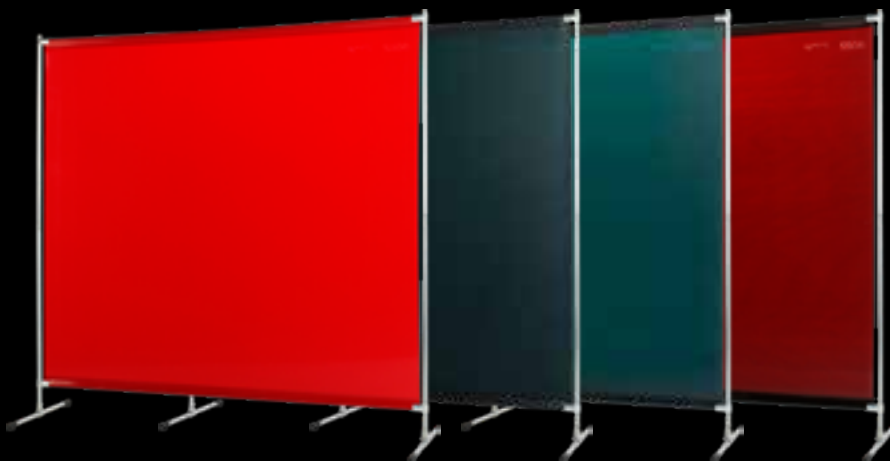

Lasscherm Omnium

De Omnium lasschermen zijn stabiele en fraai afgewerkte schermen. De schermen zijn gemaakt uit ronde buis (30 x 2 mm) en vierkante buis (40 x 30 x 2 mm) en worden afgewerkt in een grijze poedercoating RAL 7035. De Omnium schermen zijn verrijdbaar en leverbaar in de volgende uitvoeringen:

Enkelvoudig scherm: hoogte 200 cm, breedte 215 cm.

Enkel scherm, Lasgordijn Oranje Bestelnr. 254507239
 Enkel scherm, Lasgordijn Groen 6 Bestelnr. 254507240
 Enkel scherm, Lasgordijn Groen 9 Bestelnr. 254507242
 Enkel scherm, Lasgordijn Brons Bestelnr. 254507241
 Enkel scherm, Slijpgordijn Clear Bestelnr. 254507238

Driedelig scherm: hoogte 200 cm, breedte 375 cm, middenkader 215 cm, met 2 zwenkarmen van elk 80 cm.

Driedelig, Lasgordijn Oranje Bestelnr. 254507256
 Driedelig, Lasgordijn Groen 6 Bestelnr. 254526313
 Driedelig, Lasgordijn Groen 9 Bestelnr. 254524443
 Driedelig, Lasgordijn Brons Bestelnr. 254526314
 Driedelig, Slijpgordijn Clear Bestelnr. 254525535

Lasgordijnen Oranje

Bestelnr.	Afmeting (cm)
254526302	H 160 x B 140
254507153	H 180 x B 140
254507154	H 200 x B 140
254507155	H 220 x B 140
254507156	H 240 x B 140
254507157	H 260 x B 140
254507158	H 280 x B 140
254507159	H 300 x B 140

Lasgordijnen Groen 6

Bestelnr.	Afmeting (cm)
254507161	H 160 x B 140
254507162	H 180 x B 140
254507163	H 200 x B 140
254507164	H 220 x B 140
254507165	H 240 x B 140
254507166	H 260 x B 140
254507167	H 280 x B 140
254507168	H 300 x B 140

Lasgordijnen Groen 9

Bestelnr.	Afmeting (cm)
254507173	H 160 x B 140
254507174	H 180 x B 140
254526400	H 200 x B 140
254507176	H 220 x B 140
254507177	H 240 x B 140
254507178	H 260 x B 140
254507179	H 280 x B 140
254526308	H 300 x B 140

Lasgordijnen Brons

Bestelnr.	Afmeting (cm)
254526303	H 160 x B 140
254507170	H 180 x B 140
254501187	H 200 x B 140
254526304	H 220 x B 140
254524768	H 240 x B 140
254526305	H 260 x B 140
254526306	H 280 x B 140
254526307	H 300 x B 140

Lasgordijnen

- Goedgekeurd volgens ISO EN 25980
- Standaard 140 cm breed
- Volledig omzoomd
- 7 ophangogen elke 20 cm aan één 140 cm zijde
- Drukknoppen elke 40 cm aan beide zijdkanten
- Worden geleverd met 7 stalen haken

Andere kleuren en afmetingen op aanvraag leverbaar



Slijpgordijnen Clear (transparant)

Bestelnr.	Afmeting (cm)
254507141	H 160 x B 140
254507142	H 180 x B 140
254507143	H 200 x B 140
254507144	H 220 x B 140
254507145	H 240 x B 140
254524260	H 260 x B 140
254526309	H 280 x B 140
254507146	H 300 x B 140



Lasparasol WK

Stevige lasparasol met waterafstotend en vlamwerend doek van ± 350 gr/m² dat alle weersinvloeden kan weerstaan. Voorzien van windvanger. Draagtas inbegrepen.

Ø 2.2 meter.

Bestelnr.
254534418

Ø 3.0 meter.

Bestelnr.
254534419



Lasparasol

Lasparasols met knikafstelling, 10 baleinen van 4.5 mm, voorzien van een stevige stormvaste mast met een wanddikte van 1.5 mm (binnendiameter 29 mm, buitendiameter 32 mm). Uitgevoerd met 100% waterdicht, schimmelwerend en vlamvertragend polyester. Kleur blauw.

Ø 2.5 meter.

Bestelnr.
255803404

Ø 3.0 meter.

Bestelnr.
255803405

Opvouwbare lastent

In 5 seconden opgezet

Deze kubustent is in 5 seconden op te zetten en het frame zit aan het tentdoek vast zodat het zoekraken van onderdelen onmogelijk is. De aluminium scharnierplaten waar de stokken in samenkomen zijn van de beste kwaliteit. Geleverd in luxe draagtas.

Vierkant 180 x 180 x 200 cm Bestelnr. 259937941

Vierkant 250 x 250 x 200 cm Bestelnr. 259945596

Zeshoekig 250 x 270 x 200 cm Bestelnr. 259944076

Lastent 200 x 190 x 200 cm

Het doek van deze lastent kan aan de voor- en achterzijde opengeslagen worden. De openingen kunnen d.m.v. zeilogen gesloten worden. De stabiliteit wordt vergroot dankzij de slijkranden van 20 cm. Het tentdoek is gemaakt van vlamvertragend en waterafstotend polyester met aan beide zijde gecoatet PVC. De tent heeft een breedte van 190 cm, diepte van 200 cm, zijhoogte van 200 cm en een middenhoogte van 220 cm.

Bestelnr.
254529019



Laserlascabines voor industrieel gebruik

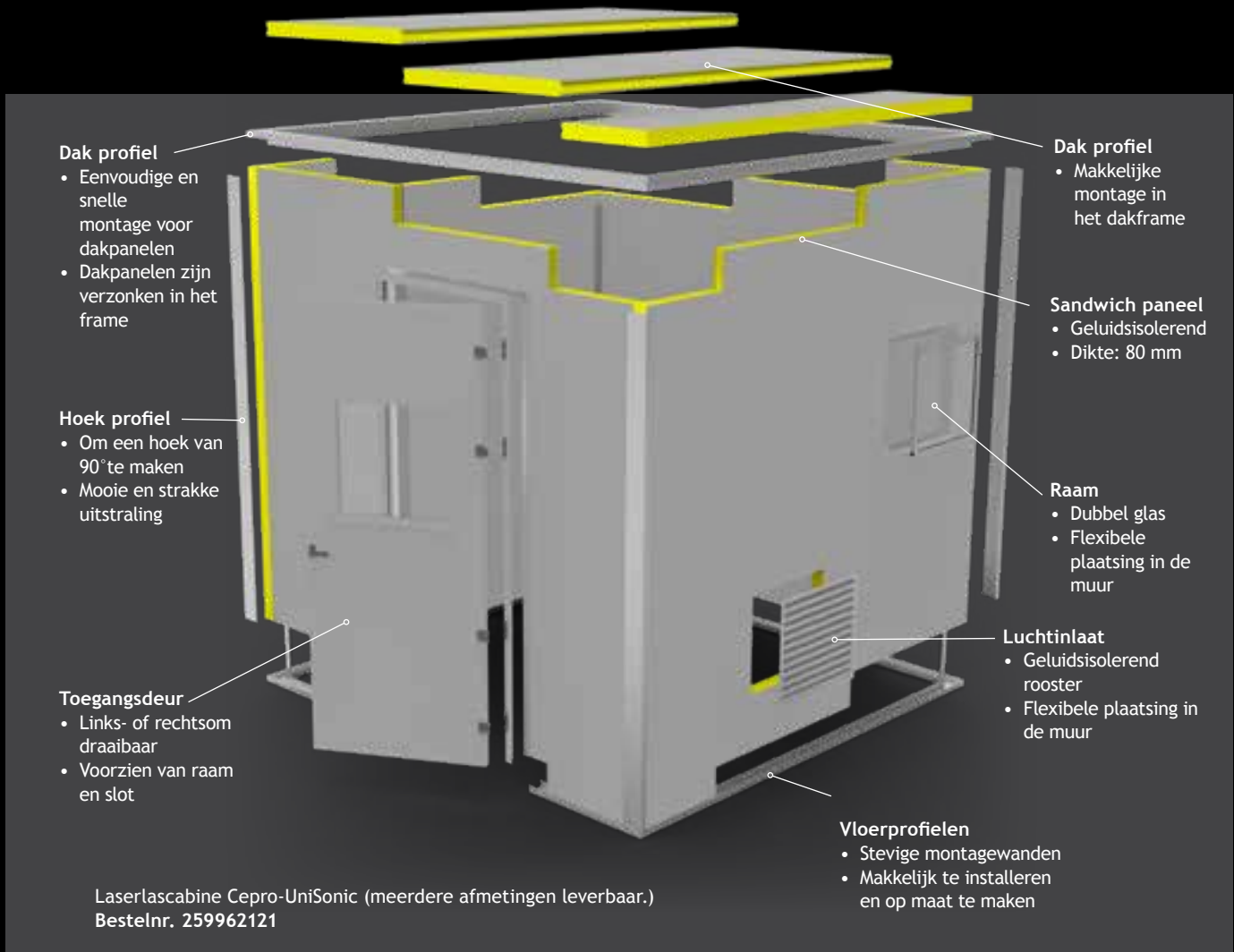

- Grote afmetingen • Makkelijk te bouwen • Verschillende opties • Universeel gebruik

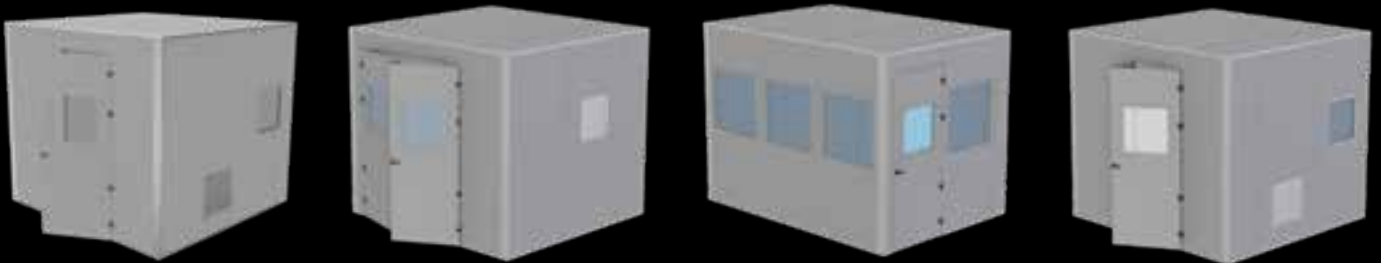

Voordelen

- Multifunctioneel gebruik op diverse werkplekken
- Naadloze installatie met tand- en groefstelsel
- Eenvoudig toe te voegen: ramen, deuren, luchtinlaten, enz.

Toepassingen

- Spuitscabine
- Slijpcabine
- Opslagruimte
- Tijdelijke kantoorruimte
- Laserruimte

Specificaties

- Materiaal: EPS met stalen beplating
- Dikte: 80 mm
- Kleur: RAL 9006
- Gewicht: 10,4 kg/m²
- Verbindingspanelen met tand en groef
- Standaard hoogtes: 270 cm of 390 cm

Slijpdeken Weldkar AP T 500

Slijpdeken voor verticaal gebruik. Deze slijpdeken is geschikt voor lichtere slijpwerkzaamheden. Glasvezeldoek met een grijze vlamvertragende PU-coating aan één zijde.

- Langdurige temperatuurbestendigheid: 550 °C
- Piekt temperatuur: 600 °C
- Gewicht: 475 gr/m²

Afmeting	Bestelnr.
200 x 100 cm	255042236
200 x 200 cm	255042235
200 x 300 cm	255042234

Afname per rol van 50 mtr., breedte 1 mtr.
Bestelnr. 255003613

Las-Slijpdeken Weldkar PA T 750

Allround las-slijpdeken voor horizontaal en verticaal gebruik. De Weldkar PA is een glasvezeldoek en tweezijdig gecoat met anorganische hoogtemperatuurcoating. De coating verhoogt de schuifweerstand en bindt de glasvezeldeeltjes. Asbestvrij.

- Langdurige temperatuurbestendigheid: 700 °C
- Piekt temperatuur: 750 °C
- Gewicht: 700 gr/m²

Afmeting	Bestelnr.	Afmeting	Bestelnr.
100 x 100 cm	255003615	300 x 300 cm	255041805
200 x 100 cm	255003619	400 x 300 cm	255003638
200 x 200 cm	255003625	400 x 400 cm	255034028
200 x 300 cm	255003629		

Afname per rol van 25 mtr., breedte 1 mtr.
Bestelnr. 255003611

Slijpdeken Weldkar AT T 600

Allround slijpdeken voor verticaal gebruik. Glasvezeldoek voorzien van een 2-zijdige PU-coating voor verhoging van slijpvastheid en stevigheid.

- Langdurige temperatuurbestendigheid: 550 °C
- Piekt temperatuur: 600 °C
- Gewicht: 720 gr/m²

Afmeting	Bestelnr.	Afmeting	Bestelnr.
100 x 100 cm	255003616	300 x 300 cm	255003635
200 x 100 cm	255003623	400 x 300 cm	255003639
200 x 200 cm	255003626	400 x 400 cm	255018521
200 x 300 cm	255003630		

Afname per rol van 25 mtr., breedte 1.0 mtr. Bestelnr. 255003612
Afname per rol van 50 mtr., breedte 1.5 mtr. Bestelnr. 255029190

Slijpdeken Weldkar KR T 600

Allround slijpdeken voor verticaal gebruik, bijvoorbeeld als slijpgordijn. Asbestvrij. De Weldkar KR is een glasvezeldoek en eenzijdig gecoat met polyurethane. Omzoomd met Kevlar garen.

- Langdurige temperatuurbestendigheid: 550 °C
- Piekt temperatuur: 600 °C
- Gewicht: 690 gr/m²

Afmeting	Bestelnr.	Afmeting	Bestelnr.
100 x 100 cm	255003617	300 x 300 cm	255003636
200 x 100 cm	255003620	400 x 300 cm	255003640
200 x 200 cm	255003627	400 x 400 cm	255042233
200 x 300 cm	255003631		

Afname per rol van 25 mtr., breedte 1.0 mtr. Bestelnr. 255005616
Afname per rol van 50 mtr., breedte 1.5 mtr. Bestelnr. 255041971



Weldkar AP T 500

Weldkar AT T 600

Weldkar KR T 600

Weldkar PA T 750

Weldkar HE T 900

Weldkar OL T 1300 Gold

Weldkar SA T 1300

Las- en slijpdeken Weldkar HE T 900

Las- en slijpdeken voor horizontaal en verticaal gebruik. Uitermate geschikt bij hoge temperaturen en bij hoge mechanische belasting. De Weldkar HE is een glasvezeldoek voorzien van een dubbelzijdige PU-coating als ook een organische coating voor kortdurende hoge belastingen.

- Langdurige temperatuurbestendigheid: 750 °C
- Piekt temperatuur: 900 °C
- Gewicht: 1200 gr/m²

Afmeting	Bestelnr.	Afmeting	Bestelnr.
100 x 100 cm	255003614	300 x 300 cm	255003633
200 x 100 cm	255003618	400 x 300 cm	255003637
200 x 200 cm	255003624	400 x 400 cm	255002582
200 x 300 cm	255003628		

Afname per rol van 25 mtr., breedte 1 mtr.
Bestelnr. 255003610

Laskussen

Voor een comfortabele werkhouding en gezonde knieën.

Piekt temperatuur 550 °C.
Afmetingen: 50 x 50 x 8 cm.

Bestelnr.
255020491



Las- en slijpdeken Weldkar OL T 1300 Gold

Las- en slijpdeken voor horizontaal en verticaal gebruik, voor het opvangen van lasdruppels en gutsen. Vervaardigd uit hoogwaardig milieuvriendelijk silicaat weefsel. Coating op minerale basis.

- Langdurige temperatuurbestendigheid: 1000 °C
- Piekt temperatuur: 1300 °C
- Gewicht: 1150 gr/m²

Afmeting	Bestelnr.	Afmeting	Bestelnr.
90 x 100 cm	255003644	180 x 300 cm	255003622
90 x 200 cm	255020492	270 x 300 cm	255003632
180 x 200 cm	255003621		

Afname per rol van 50 mtr., breedte 0.90 mtr. Bestelnr. 255003643

Las- en slijpdeken Weldkar SA T 1300

Allround las- en slijpdeken gemaakt uit non-woven krasvrij carbon vilt en is vrij van asbest en keramische vezels. Deze lasdeken is zeer flexibel en ook goed te gebruiken in kleine ruimtes. Alleen geschikt als isolatiedeken bij temperaturen onder de 200 graden.

- Langdurige temperatuurbestendigheid: 1300 °C
- Gewicht: 420 gr/m²

Afmeting	Bestelnr.	Afmeting	Bestelnr.
100 x 100 cm	255034571	200 x 200 cm	255034573
200 x 100 cm	255034572	200 x 300 cm	255034574

Afname per rol van 10 mtr., breedte 2 mtr. Bestelnr. 255034575
Afname per rol van 50 mtr., breedte 2 mtr. Bestelnr. 255034576



.... dé specialist in verhuur van las- en snijapparatuur!

Bekijk onze verhuurproducten op www.rentalxpert.nl

MAGAZINE VERHUUR





Lasmanipulatoren met een draagvermogen van 50 tot 8000 kg leverbaar!

SPS Power 76 / SPS Power 76HC

Stationaire lasmanipulator met een maximaal draagvermogen (horizontaal) van 100 kg. Uitgerust met een elektronisch geregelde rotatiesnelheid, HF bescherming en een handmatige kantelmogelijkheid van de opspantafel. Tafeldiameter: Ø 300 mm. Netspanning: 230 Volt.

Bestelnr. 700549226
(SPS Power 76)

Bestelnr. 700549227
(SPS Power 76HC - Met tafeldoorlaat van Ø 50 mm)

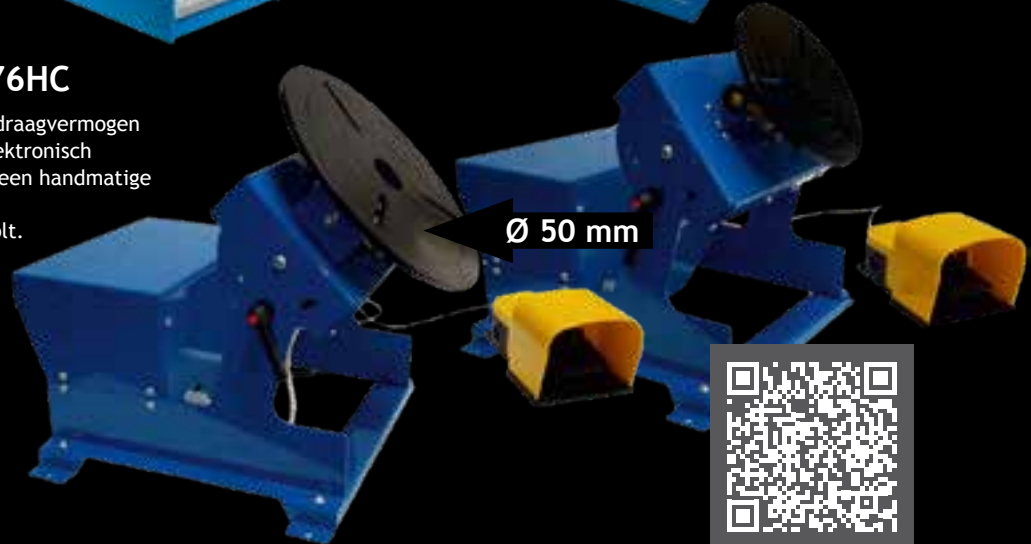

Kijk voor alle modellen op onze website

Rollenbanken met draagvermogen van 1200 tot 25000 kg leverbaar!



Een lastafel, ook wel opspantafel genoemd, is een onmisbaar hulpmiddel voor iedere professionele lasser. Met de opspantafel is het mogelijk om lasconstructies in de uiteindelijke vorm op te spannen, om ze vervolgens gemakkelijk af te lassen. De opspantafels van Weldkar zijn beschikbaar met boringsgaten van \varnothing 28 mm diameter. Door de opspangereedschappen te gebruiken in combinatie met de lastafel neemt de productiviteitsverbetering verder toe. De gereedschappen zijn zowel in een set als los verkrijgbaar. Door het grote aantal beschikbare hulpstukken wordt ieder probleem opgelost en kunt u met elke vorm metaal makkelijk uit de voeten.

De boringsrasters van 100 mm (\varnothing 28 mm systeem) zijn bij las- & opspantafels de meest voorkomende. De sleuven van de bouwdeelen zijn hierop perfect afgestemd. Door een stabiele en massieve bouw ontstaat de hoogste kwaliteit van vakmanschap.

- Boringsgaten \varnothing 28 mm
- Afstand tussen boringsgaten 100 mm
- Afstand tussen boringsgaten (zijwanden) 100 mm
- Rasterafstand 100 mm
- Zijwanden hoogte 200 mm
- Maximaal belastbaar tot 3000 kg
- Materiaaldikte 15 mm
- Basishardheid ongeveer 220-270 Vickers
- Perfecte vlakheid van de tafel (+/- 0.5 mm)
- Afgeschuinde gaten voor eenvoudige montage van het gereedschap
- Gegraveerde schaalverdeling in het rooster 100 x 100 mm
- Verstelbare steunen (standaarduitrusting) of wielen met verstelbare steunen (extra uitrusting)
- Hoogteverstelling van de tafel met standaard poten ca. 880-930 mm

Lastafel Weldkar \varnothing 28 - Vast

Bestelnr.	Afmeting	Tafelpoten
257556576	1000 x 1000 x 15 mm	4
257556577	1500 x 1000 x 15 mm	4
257556578	2000 x 1000 x 15 mm	4
257556579	2400 x 1200 x 15 mm	6
257556580	3000 x 1500 x 15 mm	6

Spanklem vast
300/140 mm



257554731

Spanklem variabel
300/175 mm

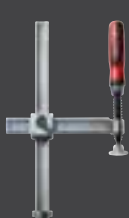

257554730

Spanklem snelspanner
300/140 mm



257554765

Spanklem draaibaar
(adapter)
257554746



Verlengstuk TWX
voor spanklem
draaibaar
257554745

Spanner horizontaal
STC-HH 70



257554747

Spanner schuifstang
STC-IHH 25



257554748

Aanslag 260 mm



257554427

Aanslag 500 mm

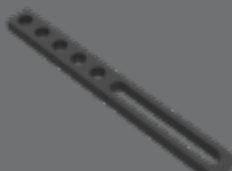

257554428

Platte winkelhaak
275 x 150 mm



257554533

Platte winkelhaak
320 x 150 mm



257554532

Platte winkelhaak
350 x 250 mm

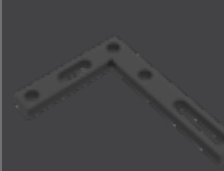

257554534

Winkelhaak
185 x 175 mm



257554339

Verlengstuk tafel
1000 x 100 mm

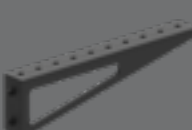

257554336

Verlengstuk tafel
1000 x 200 mm

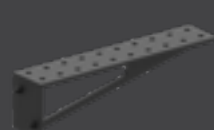

257554343

Adapter t.b.v. Spanner
Spanopzetstuk



257554749

Snelspanbout



257554335

Spanopzetstuk
variabel TW28VAD



257554732

Prisma \varnothing 58 mm -
130°



257554347

De professionele las- & opspantafels van Weldkar worden vervaardigd uit een hoogwaardige staalsoort type S355 MC volgens de norm EN 10025. Door een goede belastbaarheid is de tafel uitstekend geschikt voor licht en zwaar werk. Bescherming tegen het aanhechten van lasspetters geschiedt door middel van anti-hecht spray.



Lastafel Weldkar Ø28 - Verrijdbaar

Bestelnr.	Afmeting	Tafelpoten
257556581	1000 x 1000 x 15 mm	4
257556582	1500 x 1000 x 15 mm	4
257556583	2000 x 1000 x 15 mm	4
257556584	2400 x 1200 x 15 mm	6
257556585	3000 x 1500 x 15 mm	6

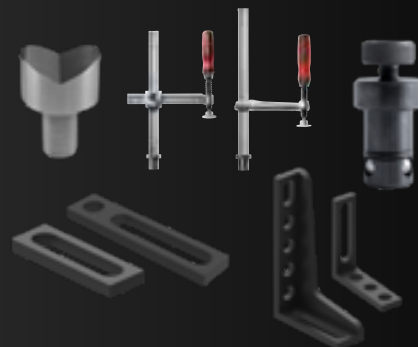

Lastafel toebehorenset standaard

Met dit toebehorenset heeft u een veelvoud aan gereedschappen in handen om de werkstukken in diverse mogelijkheden op te spannen. Uiteraard is dit set ook uit te breiden met een keur aan andere toebehoren. Zie onze website voor een uitgebreid overzicht.

Omschrijving	Aantal
Spanklem vast 300/140 mm	4
Spanklem variabel 300/175 mm	2
Snelspanbout	12
Prisma Ø 58 mm - 130°	2
Aanslag 150	4
Aanslag 225	4
Winkelhaak 185 x 175 mm	2
Winkelhaak 300 x 190 mm	2

Bestelnr. 257554758



Aanslag excentrisch
Ø 100 mm

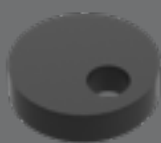

257554337

Gradenboog



257554531

Aanslag 150 mm



257554426

Aanslag 225 mm



257554338

Winkelhaak
300 x 190 mm



257554429

Winkelhaak
450 x 250 mm



257554342

Winkelhaak
275 x 500 x 175 x 100 mm



257554367

Graden Winkelhaak
200 x 200 mm



257554340

Borstel Ø 30 mm



257556590

Bevestigingspin t.b.v.
tafels koppelen



257554435

Handspray flacon
500 ml (leeg)
251553339



Antispat Protec CE15L
10 liter
251527665

Ontvetter Kroon-O-Sol,
blik à 5 liter



251556531

Verrijdbare wagen voor toebehoren

Met deze verrijdbare Weldkar toebehorenwagen heeft u al uw opspangereedschappen netjes, handig en overzichtelijk gerangschikt binnen handbereik.

Deze verrijdbare toebehorenwagen is snel te transporteren naar de werkplek.

Bestelnr. 257556575
(excl. toebehoren)

Koppen voor Tri-Stand & Tri Folding Stand

V-kop staal
Bestelnr. 708545882

Kop met RVS rollers
Bestelnr. 708545884

RVS kogelrolkop (voor montage op V-kop)
Bestelnr. 708545887

Kop met cilinderrol
Bestelnr. 708545888



Kop met stalen rollers
Bestelnr. 708545883



Kop met nylon rollers
Bestelnr. 708545885



RVS overschuifplaatjes (voor V-kop)
Bestelnr. 708545889



Pijpschraag Duo Stand

Stevige pijpschraag met een draagcapaciteit van 2400 kg. In hoogte instelbaar van 74 tot 109 cm. Opties zijn met een snelkliksysteem te wisselen. Standaard geleverd zonder kop.

Bestelnr. 708545861



Koppen voor Duo Stand

Stalen wielen
Bestelnr. 708545875

Nylon wielen
Bestelnr. 708545877

RVS wielen
Bestelnr. 708545876

RVS kogelrolkop
Bestelnr. 708545879



Pijpklem PDQ Fit-Up

Snelspanklem voor het in lijn positioneren van pijp/pijp en pijp/lasfittingen.

- Standaard
- Voor RVS
- Werkplaats/montage

Pijpklem 1" - 3"
Bestelnr. 708556869

Pijpklem 2" - 6"
Bestelnr. 708556870

Pijpklem 6" - 14"
Bestelnr. 708556871



E-Z Fit pijpklem Gold

Snelspanklem voor het in lijn positioneren van pijp/pijp en pijp/lasfittingen.

- Heavy duty • Voor staal • Industrie • Meest verkocht

Pijpklem 1" - 3"
Bestelnr. 708546077

Pijpklem 2" - 5"
Bestelnr. 708546078

Pijpklem 3" - 7"
Bestelnr. 708546079

Pijpklem 5" - 9"
Bestelnr. 708546080

Pijpklem 9" - 14"
Bestelnr. 708546081



Set voor RVS pijpklem Gold

T.b.v. pijpklem Gold. Dit maakt alle contactpunten van de klem roestvrijstaal, om vervuiling van de buis te elimineren.



RVS-set 1" - 3"
Bestelnr. 708547989

RVS-set 2" - 5"
Bestelnr. 708547990

RVS-set 3" - 7"
Bestelnr. 708547991

RVS-set 5" - 9"
Bestelnr. 708547992

RVS-set 9" - 14"
Bestelnr. 708547993



Pijpsteun Tri-Stand & Tri Folding Stand

vast of opvouwbaar

Vaste of opvouwbare pijpsteun van slechts 11.3 kg met een draagvermogen van maar liefst 1585 kg. Standaard voorzien van V-Kop. Nauwkeurig in hoogte instelbaar van 69 tot 122 cm met behulp van een draadspindel.

Hi-Pro Jack vast, met V-kop
Bestelnr. 708545880

Fold Jack opvouwbaar, met V-kop
Bestelnr. 708545881



Pijpsteun Giant Jack met V-kop (Five leg)

(exclusief 5 verrijdbare zwenkwielen)

De Giant Jack is uitgerust met 5 benen en een V-Kop en is ideaal voor buizen met een grote diameter (tot 36") en de V-kop kan worden uitgerust met meerdere opties.

Kenmerken:

- De stalen zwenkwielen met massieve naaf verhogen de veiligheid en duurzaamheid
- Capaciteit zonder zwenkwielen 2265 kg
- Capaciteit met stalen zwenkwielen 1135 kg
- Werkhoogte met zwenkwielen: 812,8 - 1.117,6 mm
- Werkhoogte met alleen krik: 609,6 - 914,4 mm
- Minimale - maximale buisdiameter 25,4 - 914,4 mm



Bestelnr. 708556908



Wielset, 5 stuks
Bestelnr. 708556913



Rollers Staal
Bestelnr. 708556909



Rollers RVS
Bestelnr. 708556910



Kogelrollers RVS
Bestelnr. 708556911



Rollers Nylon
Bestelnr. 708556934



Plaat RVS
Bestelnr. 708556935



Kettingslot
Bestelnr. 708556912

Six-foot

De Six-foot opvouwbare pijpsteun is ideaal voor het vasthouden en waterpas zetten van pijpen op hoge plaatsen. Met een maximale hoogte van 1829 mm en een minimale hoogte van 991 mm kan de Six-foot pijpsteun voor vele toepassingen worden gebruikt.

De Six-foot-krik is opvouwbaar en kan gemakkelijk worden meegenomen, waardoor hij in kleine ruimtes past tijdens het transport.

Kop met Stalen rollers,
Bestelnr. 708546064



Opsteekmodellen voor V-kop



Kop met Stalen rollers,
Bestelnr. 708546064



Kop met RVS rollers
Bestelnr. 708546065



Kop met Nylon rollers
Bestelnr. 708546066

Zuurstofanalyser

- Zelfkalibrerend
- Minimum wachttijd: Het apparaat vertelt precies wanneer de resterende zuurstofconcentratie van een spoelgas laag genoeg is om het lassen te starten. U hoeft niet langer te vertrouwen op ruwe schattingen. Dit bespaart zowel tijd en gas.
- Minder verbruik spoelgas: Exacte controle van de resterende

- zuurstof voorkomt onnodige purge gasverbruik en stelt u in staat om zuurstof-vrije lasnaden te produceren.
- Top-kwaliteit lasnaden: Top kwaliteit is gegarandeerd, te vroeg lassen en dus poreus, gekleurde of zelfs verkolde lasnaden kunnen worden vermeden.
- Duplex / RVS: De Handy Purge Weld Purge Monitor kan worden gebruikt voor alle roestvrijstaal, duplex en bepaalde titanium lastoepassingen.

- Machine wordt compleet geleverd:
 - Handy Purge Weld Purge Monitor
 - 1 meter slang met flow adapter
 - RVS meter
 - Vacuüm handpomp
 - Opberg koffer
 - Handleiding

Bestelnr. 708546084



Ontdek het volledige assortiment GenSet stroom- en lasaggregaten

Sinds 2022 hebben we duurzamere en efficiëntere oplossingen ontwikkeld om de uitstoot van las- en stroomaggregaat rook te verminderen en tegelijkertijd uitstekende prestaties te garanderen. Onze stroom- en lasaggregaten zijn verkrijgbaar in vele lay-outs en met een breed scala aan accessoires op aanvraag om te voldoen aan de verschillende behoeften in alle omgevingsomstandigheden en delen van de wereld.

GenSet maakt gebruik van de beste merken motoren, zoals Yanmar, Honda, Lombardini, Perkins, Kubota en Deutz. Doordat GenSet daarnaast alles zelf fabriceert en samenstelt is het mogelijk om klantspecifieke las- en stroomaggregaten te leveren. De lasdiesels zijn ontwikkeld voor gebruik onder zware, extreme omstandigheden.

Stage V: UE2016/1628 voor mobiele apparatuur

De Europese verordening 2016/1628 (STAGE V) is in 2019 in werking getreden en is een nieuwe stap in de richting van de beheersing van de gasvormige emissies van motoren voor mobiel gebruik.

Het aanbod van de benzine of diesel aangedreven aggregaten varieert van:

- DC lasaggregaten van 165 A tot 800 A, uitgerust met één, twee of vier onafhankelijke lasstations;
- AC stroomaggregaten van 1 kVA tot 2.000 kVA met handmatige of automatische werking.

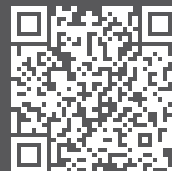

Kijk voor alle stroomaggregaten op onze website



GenSet generatoren, met een breed vermogensbereik van 3 kVA tot 2000 kVA

Deze zijn ontworpen om optimale prestaties en veelzijdigheid te garanderen. Deze verscheidenheid aan vermogens maakt ze geschikt voor een breed scala aan toepassingen, van kleine huishoudelijke behoeften tot de vereisten van grote industriële installaties.

GenSet motor aangedreven lasapparaten,
ontworpen voor professionele toepassingen,
combineren veelzijdigheid,
betrouwbaarheid en efficiëntie.

Deze machines zijn verkrijgbaar in
verschillende configuraties en met een ruime
keuze aan accessoires op aanvraag, en zijn
ideaal voor elke lasvereiste in elke omgeving
en overal ter wereld. Het vermogensbereik
varieert van 165 tot 800 ampère in
gelijkstroom, met speciale opties zoals
versies met twee onafhankelijke lasstations.



Kijk voor alle
lasaggregaten
op onze
website

Alles-in-1 bescherming voor zeer veeleisende werkomstandigheden

Adflo systeem

De Adflo heeft een deeltjesfilter en kan eenvoudig worden uitgebreid met een geur dan wel gas- en dampfilter. Daardoor biedt hij bij uiteenlopende lasklassen optimale bescherming. Groot voordeel van de Adflo is de compacte, ergonomische vormgeving. Het systeem werkt met een herlaadbare, interne batterij en heeft geen uitstekende hoeken. Daardoor is het zeer geschikt voor kleine ruimtes. Het opladen van de batterij gebeurt in slechts vier uur en de Adflo kan ondertussen gewoon worden gebruikt.



Overschakelen met slechts één tik

Tik op de zijkant van de lashelm, met of zonder handschoen, om eenvoudig te schakelen tussen slijp- (of snij) modus en lasmodus.

Schakel snel tussen de modi (GRIND/CUT en WELD) door simpelweg met uw hand op de zijkant van de helm te tikken - zelfs als u handschoenen draagt.

De TAP-functie is robuust en intuïtief en kan, wanneer nodig, worden gedeactiveerd door simpelweg op de knoppen van het ADF te drukken.

De TAP-functie is ingebouwd in de G5-01/03TW en G5-01/03VC lasfilters en kan door de knoploze bediening helpen om de productiviteit te verbeteren.

Lashelm Speedglas G5-03 E

De 3M Speedglas G5-03 E Lashelm is een veelzijdige, kosteneffectieve lashelm met 3M Speedglas-merkkwaliteit. Beschikt over de instelbare kleuren 8-12 en kleur 3.

Bestelnr.
180562108



Lashelm 9100MP met Adflo Systeem



Lashelm met veiligheidshelm. Beschermt ademhaling, hoofd, ogen, gelaat en gehoor. Alles-in-één lasbescherming voor zeer veeleisende werkomstandigheden. Geschikt voor de zware arbeidsomstandigheden op scheepswerven en bouwplaatsen. Ook leverbaar met Versaflo V-500 of TH3 kit.

Lashelm 9100MP - X
groot venster
Bestelnr.
180539308 + 180527477

Lashelm 9100MP - XXi
extra groot venster
Bestelnr.
180539308 + 180543207

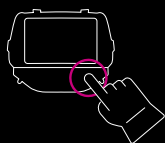

1 Gebruik de interface op het filter om in te stellen of u de TAP-functie wilt gebruiken voor de slijp- of snijmodus.



2 TIK 3 keer op de zijkant van de lashelm om te schakelen tussen de GRIND- en WELD-modus of CUT- en WELD-modus.



3 Het filter schakelt over naar de gewenste instelling.



4 Tik nogmaals en het filter schakelt terug naar de lasmodus.



Geschikt voor:

- De meeste lasprocessen, zoals: MMA (Stick), MIG/MAG, TIG, TIG met lage stroomsterkte
- Snijden / Slijpen



3M Speedglas lashelm G5-03 Pro

Bent u een professionele lasser die verschillende las- en slijpwerkzaamheden uitvoert? Dan hebt u een lashelm nodig die veelzijdig is, zodat u geen compromissen hoeft te doen aan functies, prestaties OF veiligheid. Daarom is de 3M™ Speedglas™ Lashelm G5-03 ontworpen. De flexibiliteit waardoor u beter presteert!

Bestelnr.	Omschrijving
180560748	Lashelm G5-03 Pro, met lasfilter G5-01/03 TW
180560749	Lashelm G5-03 Pro, met lasfilter G5-01/03 VC

3M Speedglas lashelm G5-03 Pro Air

Dit product draagt bij aan de bescherming van de ogen en het gezicht van de drager tegen vonken, spatten, schadelijke ultraviolette straling (UV) en infrarode straling (IR) als gevolg van bepaalde vlambooggaslasprocessen. Tevens beschermt de G5-03 Pro Air lashelm bij gebruik met een goedgekeurde luchttoevoerenheid ook tegen bepaalde verontreinigingen in de lucht.

Lasveiligheid staat centraal

De 3M™ Speedglas™ Lashelm G5-03 Pro Air is TH3 (CE)*-gecertificeerd. Dit beschermingsniveau vermindert de blootstelling aan ademhalingsrisico's tijdens het lassen aanzienlijk wanneer de lashelm continu wordt gebruikt.

Bestelnr.	Omschrijving
180561383	Lashelm Speedglas G5-03 Pro Air VC Adflo + tas
180561463	Lashelm Speedglas G5-03 Pro Air TW Adflo + tas

3M Speedglas automatische lashelm met verse luchtsysteem G5-01



Het grote (104 x 170 mm) heldere vizier is gebogen, met een uitstekend zicht naar boven, beneden en rondom. Voor meer controle over uw comfort stelt het innovatieve G5-01 helmsysteem u in staat de luchtstroom op uw gezicht, vizier of ergens daartussenin te richten. Stel uw helm opnieuw in met behulp van onze vele extra accessoires om de juiste bedekking voor uw hoofd, nek en schouders te hebben. Met het juiste type filter beschermt het Adflo ademhalingsstelsel u op effectieve wijze tegen zowel deeltjes als gassen - allemaal in één systeem. Het slanke profiel en ergonomische ontwerp maakt het gemakkelijker om in krappe ruimten te werken.

Uitvoeringen

Standaard met Heavy-Duty batterij.

Bestelnr.	Omschrijving
180553105	Lashelm G5-01VC Adflo, met lasfilter + starterskit
180553106	Lashelm G5-01VC Adflo, met lasfilter
180553107	Lashelm G5-01TW Adflo, met lasfilter + starterskit
180553108	Lashelm G5-01TW Adflo, met lasfilter
180553109	Lashelm G5-01 Adflo, met starterskit (excl. lasfilter)
180553110	Lashelm G5-01 Adflo (excl. lasfilter)

Starterskit voor de G5-01 helm, bestaande uit:

- Drie soorten zweetbandjes: zacht katoen, badstof en leer
- Twee binnenbeschermmuiten en vier standaard buitenbeschermmuiten
- Eén heldere reservevizierplaat*
- Eén beschermhoes voor ademslang
- Een reservegelaatsafdichting



Pag. 59

**3M™ Speedglas™
Lashelm 9100MP**

Vind details in de TOB- of artikelijst



Pag. 57

**3M™ Speedglas™
Lashelm G5-01**



Pag. 56

**3M™ Speedglas™
Lashelm G5-03 Pro Air**

Adflo accessoires en reserveonderdelen



- | | | | |
|---|---|---|---|
| 
Bestelnr.
180516199 | 
Bestelnr.
180522586 | 
Bestelnr.
180550750 | |
| 
Bestelnr.
180516200 | 
Bestelnr.
180531868 | 
Bestelnr.
180505900 | |
| 
Bestelnr.
180516202 | 
Bestelnr.
180531870 | 
Bestelnr.
180516196 | 
Bestelnr.
180559714 |

Uitgebreide hoofdbedekking en nekbescherming



- | | | | |
|--|--|---|---|
| 
Bestelnr.
180553186 | 
Bestelnr.
180553185 | 
Bestelnr.
180553178 | 
Bestelnr.
180553159 |
| 
Bestelnr.
180553184 | Bestelnr.
180553158 | | |

Lasfilters



- | | |
|--|--|
| 
Cassette
G5-01/03VC,
kleur 3/5 en 8-14
Bestelnr.
180560807 | 
Cassette
G5-03 E,
G5-01/03NC
kleur 3, 8-12
Bestelnr.
180562837 |
| 
Cassette
G5-01/03TW,
kleur 2,5/5
en 8-13
Bestelnr.
180560806 | 
Cassette
G5-01/03,
passief lasfilter,
kleur 11
Bestelnr.
180553118 |

- 
- Cassette G5-02,
lasfilter 76 x 150 mm
kleur 8-12
Bestelnr.
180555765

Binnenruit en leesglazen

- | | |
|---|---|
| 
Bestelnr.
180510476 | 
Bestelnr.
180510477 |
| 
Bestelnr.
180510478 | 
Bestelnr.
180510479 |
| 
Bestelnr.
180527246 | 
Bestelnr.
180527247 |
| *Voor
G5-0/03NC
filter | *Voor
G5-0/03VC en
G5-01/03TW
filter |

Veelzijdig lassen en slijpen



Pag. 56

**3M™ Speedglas™
Lashelm G5-03 Pro**



Pag. 60

**3M™ Speedglas™
Lashelm G5-03 E**



Pag. 58

**3M™ Speedglas™
Welding Helmet G5-02**

Veiligheidshelm en adapters Excl. lasfilter.

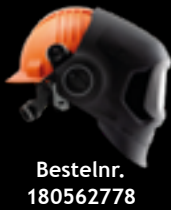

Hoofddeksel en nekbescherming

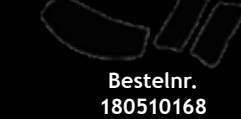

Zweetbandjes

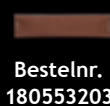
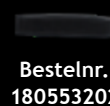
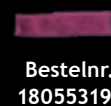
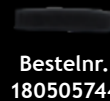
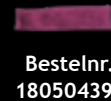

Beschermruit buitenzijde



Bestelnr. 180527243

Bestelnr. 180545812

Bestelnr. 180527473



Werklamp



Bestelnr. 180553172



Bestelnr. 180553172

Hoofdbanden



Bestelnr. 180553250



Bestelnr. 180555767

3M™ Speedglas Adflo Motor Unit

3M™ Versaflor™ M-serie hoofdkappen zijn lichtgewicht, compact en gemakkelijk te onderhouden en kunnen uw werknemers helpen beschermen tegen een verscheidenheid aan ademhalings- en impactgevaaren, terwijl het comfort behouden blijft.



Kijk voor alle opties in de brochure



Versaflor M-207

Vizierhelm Versaflor M-207 met gelaatsafdichting, brandwerend
Bestelnr. 182552509

Versaflor™ M-306

Vizierhelm Versaflor M-306 met gelaatsafdichting, comfort
Bestelnr. 182533208

Versaflor™ M-307

Vizierhelm Versaflor M-307 met gelaatsafdichting, brandwerend
Bestelnr. 182533211

Versaflor™ M-407

Vizierhelm Versaflor M-407 met schouderbedekking, brandwerend
Bestelnr. 182536535

3M™ Versaflor™ Vizier Serie M met Adflo™

Ademhalingsstelsel en geïntegreerde hoofdbescherming

Bestelnr.	Omschrijving	Verp.	pos.	Bestelnr.	Omschrijving	Verp.	pos.	Brutoprijs
180505744	Zweetband, Katoen-zwart klittenband	2		182546950	Schouderbedekking brandwerend t.b.v. M-407 (M-447)	1		
180532964	Hoofdband achterste deel	1	17	182552039	Vizierframeset M-920	1	5	
180553835	Slang met geluïdsdemper t.b.v. Adflo QRS TH3	1	9	182545145	Vizierafdichting M-921 t.b.v. Versaflor M-serie	1	7	
180531868	Lucht slang QRS, verstelbaar van 52,5 - 85 cm	1	9	182538164	Vizier gecoat, Polycarb. M-107/207/307/407	5	6	
180531869	Lucht slang QRS, rubber - 77cm	1	9	182532354	Zelfklevend beschermfolie t.b.v. M-107/207/307/407	1	8	
180531870	Beschermhoes ademslang, vlamvertragend 90 cm	1	2	182540164	Gelaatsafdichting brandvertragend M937 t.b.v. M100/300	5	15	
180555872	Lucht slang QRS, verstelbaar van 60 - 115 cm	1	9	182556969	Comfortpad M-316 t.b.v. hoofdband M300 en M400	1		
182544026	Ademslang BT-205 t.b.v. M-107, Small - 70cm	1	9	182531387	Zweetband t.b.v. HT-111/115/121/125/800-serie L-115	20	14	
182544027	Ademslang BT-20L t.b.v. M-107, Large - 95cm	1	9	182552250	Draaimechanisme M-960 t.b.v. Versaflor M-serie	2	13	
182537039	Ademslang BT-30 t.b.v. Versaflor / Jupiter	1	9	182552641	Overvizierframe M-961	1		
180554961	Ademslang BT-40 t.b.v. Adflo	1	9	182552642	Overvizier M-967 UV/IR5, kleur goud	1		
182559052	Luchtstroomdeflector M-116	1	4	182541368	Bescherming brandvertragend t.b.v. helmschaal M-serie	1	1	
182552077	Hoofdharnas M-150 t.b.v. M-100 helm	1	16	182557501	Bescherming hoofd-nek-schouder M-973 t.b.v. M300	1		
182547376	Voorhoofdafdichting versaflo M-154	1	3	182560740	Hoofd-Schouderbedekking stralings-warmtebestendig t.b.v. M-400	1		
182556968	Luchtstroomdeflector M-316 t.b.v. M300 en M400	1	11	182532741	Bescherming hoofd-nek-schouder M-976 t.b.v. M100 / M300	1	10	
182545692	Hoofdharnas M-350 t.b.v. M300 en M400	1		182563210	Gehoorbescermer Peltor X2P3E, helmbevestiging, oranje	1	17	
182552247	Voorhoofdafdichting M-354 t.b.v. M300 en M400	1	12	182563653	Gehoorbescermer Peltor X4P3E, helmbevestiging, oranje	1	17	
182556599	Vizierafdichting t.b.v. M400 (M-441)	1						
182546956	Binnenkraag t.b.v. M-407 (M-444)	1						



Versaflor M-307 met 3M adflor motorunit

In gevaarlijke omgevingen kunnen motoraangedreven ademhalingsystemen de gebruiker meer draagcomfort bieden.

Voor gebruik in industriële omgevingen.

Bestelnr. 182533211 + 180539313

Startpakket 3M Versaflor TR-315E

(Stof)deeltjes, hinderlijke geuren

In gevaarlijke omgevingen kunnen motoraangedreven ademhalings-systemen de gebruiker meer draagcomfort bieden. De 3M™ Versaflor™ motorunits passen de luchtstroom automatisch aan om de verzadiging van het filter te compenseren en gedurende de hele werkdag dezelfde hoeveelheid gefilterde lucht te leveren, zodat uw medewerkers prettig kunnen werken.

Leveringsomvang:

- TR-300 Turbo unit
- Filter stofdeeltjes (TR-3712E)
- Riem
- Batterij met hoge capaciteit
- Enkelvoudig laadstation
- BT-30 ademslang die zelf de lengte aanpast
- Debiet indicator

Bestelnr. 182533213



Starterspakket 3M Versaflor TR-619E met Motorunit TR 600

(Stof)deeltjes, hinderlijke geuren, gassen en dampen

Zoekt u een kant-en-klaarkit, maar heeft u een andere hoofdkap nodig? Begin met een Starterkit. In een starterkit zijn motorunits, accu's, riemen en andere gangbare componenten gebundeld, maar kunt u zelf de juiste hoofdkap en accessoires voor uw toepassing selecteren.

Leveringsomvang:

- BT-30 ademslang die zelf de lengte aanpast en een debiet indicator
- TR-602E Turbo unit
- A2P filter (TR-6310E)
- Filterdeksel
- Prefilters (10x)
- Vonkenvanger (2x)
- Riem
- Batterij met hoge capaciteit
- Enkelvoudig laadstation

Bestelnr. 182548961

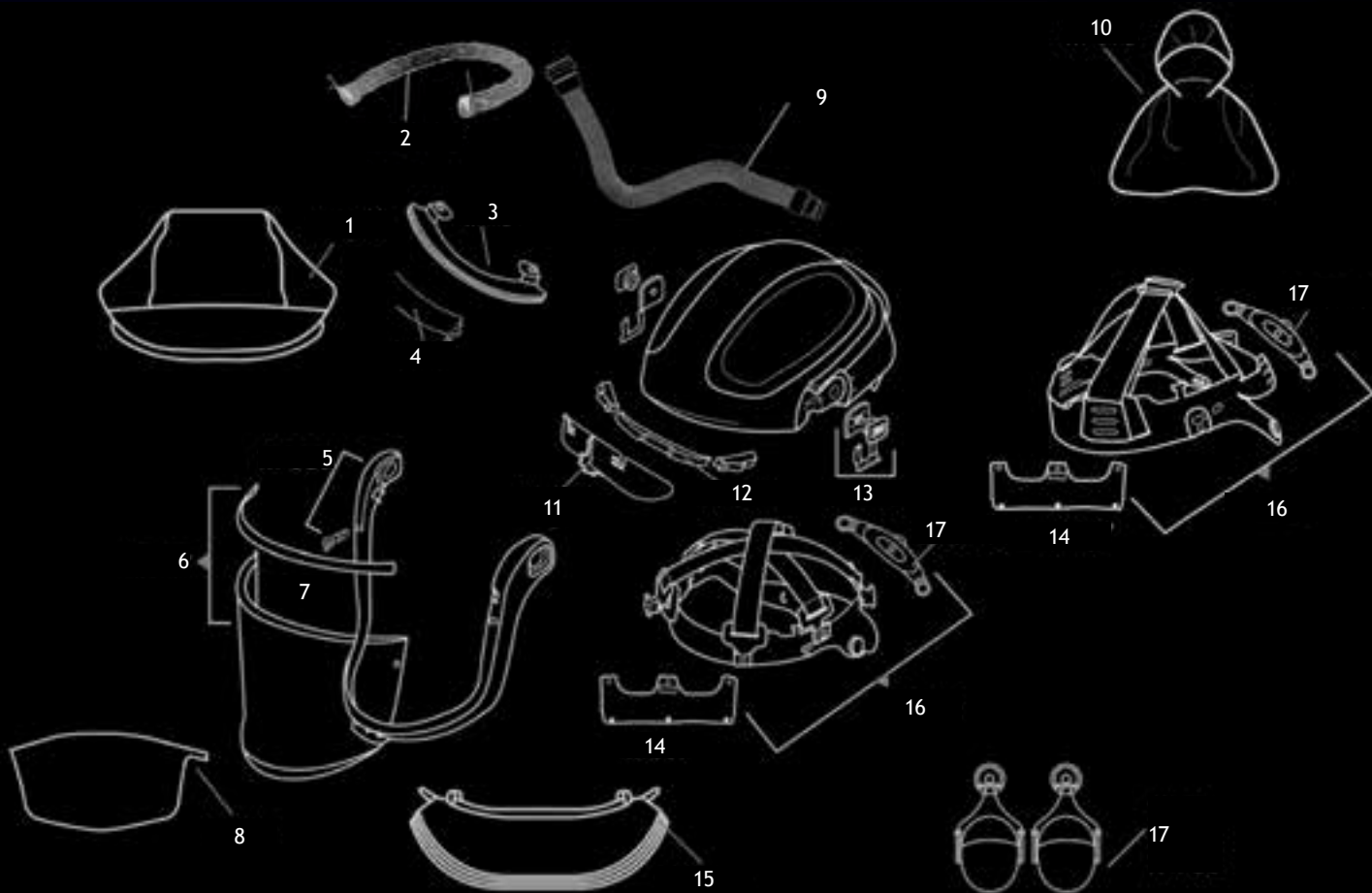

3M™ Versaflor™ Regelventiel V-500E

Bestelnr.	Omschrijving	Verp.
182535680	Koppeling, lucht 3M Aircare CEJN '342' 1/4" BSP male	1
182535548	Regelventiel Versaflor V-500E + riem	1
182544127	3M Aircare ACU-03 filtereenheid wandmontage	1
182544128	3M Aircare ACU-04 filtereenheid vloermontage	1
182529709	3M Aircare vervangingsfilter t.b.v. ACU-01/ACU-02	3
182538685	Drukmeter 3M Aircare ACU-14	1
182544119	3M Aircare vervangingsfilter t.b.v. ACU-03/ACU-04	1
182554504	3M Aircare ACU-22, klembeugel	1
182554506	3M Aircare ACU-24 metal bowl, stages 1-2	1
182554507	3M Aircare ACU-25 metal bowl, stage 3	1
182531933	Lucht slang 3M standaard, groen - 10 meter	1
182537019	Lucht slang standaard, groen - 30 meter	1
182547971	Lucht slang 3M Spiraalvormig Blauw - 7,5 meter	1
182552728	Lucht slang 3M antistatisch + hoge temperatuur 10 meter	1
180524772	Koppeling 2 uitgangen 3/8" BSP male/female tbv 3M filterset	1
180536300	Koppeling 3 uitgangen 3/8" BSP male/female tbv 3M filterset	1
182524773	Koppeling, lucht 3M Aircare CEJN '342' 3/8" BSP female	1
182557659	Koppelingset met gegoten plug, 3/8-inch binnendraad BSP	1
180531868	Lucht slang QRS Speedglas, verstelbaar van 52,5 - 85 cm	1
180531869	Lucht slang QRS t.b.v. Speedglas Adflo/Versaflor, rubber - 77cm	1

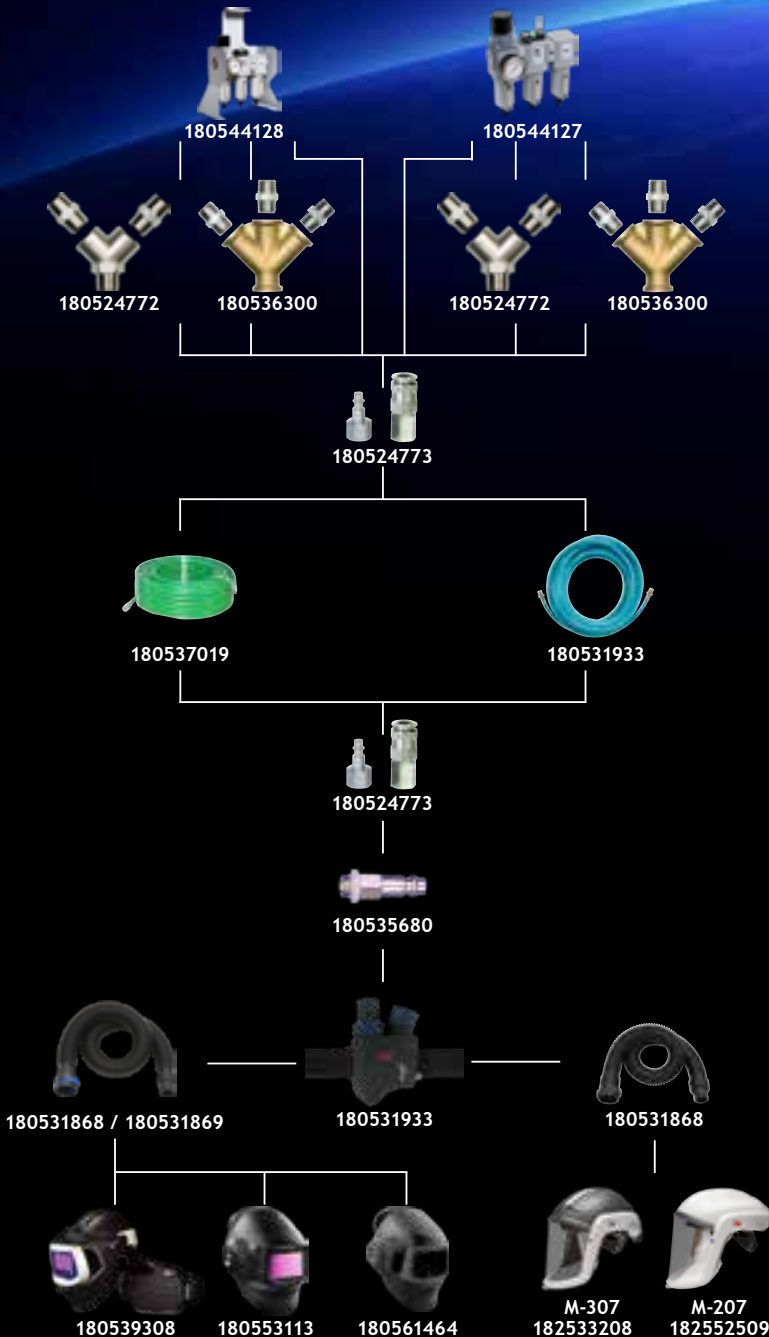

Code	Onderdeel	Image
1	Zilveren front Vervangen indien beschadigd	
2	Beschermruit buitenzijde Om de week vervangen	
3	Lasfilter Vervangen indien nodig	
4	Speedglas batterijen Vervangen indien nodig	
5	Beschermruit binnenzijde Om de maand vervangen	
6	Gezichtsafdichting Minstens om de 2 maanden vervangen	
7	Hoofdbescherming Minstens om de 2 maanden vervangen	
8	Oor- en keelbescherming Minstens om de 2 maanden vervangen	
9	Hoofdband Vervangen indien nodig	
10	Zweetband Minstens iedere maand vervangen	
11	Vizier ruit Om de maand vervangen	
12	Leesglas Vervangen indien nodig	

Voor maximale prestatie, bescherming en comfort is het van belang om de onderdelen regelmatig te controleren en tijdig te vervangen.

Type	Verp. per	9002 NC	9100	9100FX	9100MP	9100XXi	SL	100 S, V en P	9000/ Flexview/ Utility
Standaard	1		180531594	180531872	180531872			180528407	
XXi	1		180543999*			180543999*			
9002(NC)/Utility	1	180547850							
Standaard	5'/10	180512745	180527242	180527242	180527242	180527242	180523789'	180528400	180512745
Krasvast	5'/10	180512746						180528401	180512746
Extra krasvast+	10		180527243	180527243	180527243	180527243			
Hittebestendig	10	180512747	180527473	180527473	180527473	180527473		180528402	180512747
V	1		180527475	180527475	180527475				
X	1		180527476	180527476	180527476				
XXi	1		180543207*		180543207*	180543207*			
100S-11	1								
100V	1							180528399	
	2	180506124	180506124	180506124	180506124	180506124	180506124	180506124	180506124
V	5		180527245	180527245	180527245				
X	5		180527246	180527246	180527246				
XX	5		180527247	180527247	180527247	180527247			
SL/100/9002V&D/Utility	5						180512748	180512748	180512748
9002 X&XF	5	180512749							180512749
	1		180538382	180531858	180538895				
Standaard	1	180510169	180527472	180531861		180527472		180510169	180510169
Extra lang	1			180531862					
Keelbescherming	1	180501682	180527471	180527471	180501682	180527471	180501682	180501682	180501682
Oor- en keelbescherming	1	180510168					180510168	180510168	180510168
Volledig	1	180540109	180528578	180528578	180545813*	180528578	180540109	180540109	180540109
Voorkant	1		180532963	180532963		180532963			
Achterkant	1		180532964	180532964	180532964	180532964			
Fleece katoen	2	180505744			180505744		180505744	180505744	180505744
Frotté badstof	2	180504391					180504391	180504391	180504391
Frotté badstof G5 01/03	3		180553193	180553193		180553193			
Lederen	1	180510418					180510418	180510418	180510418
Standaard	5			180531859	180531859				
Anti-damp	5			180531860	180531860				
Sterkte 1.0	1	180510476	180510476	180510476	180510476	180510476	180510476	180510476	180510476
Sterkte 1.5	1	180510477	180510477	180510477	180510477	180510477	180510477	180510477	180510477
Sterkte 2.0	1	180510478	180510478	180510478	180510478	180510478	180510478	180510478	180510478
Sterkte 2.5	1	180510479	180510479	180510479	180510479	180510479	180510479	180510479	180510479
Sterkte 3.0	1	180526844	180526844	180526844	180526844	180526844	180526844	180526844	180526844

Weldvision One

Deze lichtgewicht Weldvision one automatische lashelm is de instapper van het Weldvision programma en toch heel compleet. Geschikt voor alle lasprocessen inclusief Tig (+ 20 Amp) en met slijpstand. Kleurinstellingen Din 4 t/m 8 (slijpen, plasmasnijden) en 9 t/m 13 (lassen) met apart in te stellen gevoeligheid en vertragingstijd. Uniek in zijn klasse is de instelknop aan de zijkant van de helm, waar je d.m.v. drukknop snel kunt wisselen tussen de verschillende processen en de kleursterkte kunt instellen, zonder de helm van je hoofd te halen. Helm is voorzien van cassette met ruim zichtveld en voorzien van hoofdband met 6 instelmogelijkheden voor extra comfort. 2 jaar garantie op de automatische cassette.



Kleursterkte bereik	: Din 4 t/m 8 en 9 t/m 13
Standaard sterkte	: Din 4
Afmetingen zichtveld	: 100x60mm
Sensoren	: 4 stuks
Zonnecellen	: ja + 2 x CR2032 batterij
CE-classificatie	: V1 (1/1/1/1)
Schakeltijd	: 1/20.000 sec
True view (kleurechtheid)	: ja
Instelbare gevoeligheid	: ja
Instelbare vertraging	: ja
Geheugenmodus	: ja

Bestelnr. 182063500

Weldvision Clearview OK

Professionele lashelm van Weldvision met opklapvenster, voor nog beter zicht tijdens slijpwerkzaamheden.

Helm heeft een automatische cassette met groot zichtveld (116 x 81 mm) en voorzien van alle denkbare opties, inclusief geheugenmodus voor de 10 meest voorkomende instellingen.

Daarnaast is het opklapmechanisme zeer robuust en indien omhoog geplaatst, zit het gedeelte boven het hoofd, wat voor veel stabiliteit zorgt. 2 jaar garantie op de automatische cassette

Kleursterkte bereik	: Din 4 t/m 8 en 9 t/m 13
Standaard sterkte	: Din 3
Afmetingen zichtveld	: 116x81mm
Sensoren	: 4 + 1 (omgevingslicht)
Zonnecellen	: ja + 2 x CR2032 batterij
CE classificatie	: V1 (1/1/1/1)
Schakeltijd	: 1/30.000 sec
True view (kleurechtheid)	: ja
Instelbare gevoeligheid	: ja
Instelbare vertraging	: ja
Geheugenmodus	: ja



Bestelnr. 182063511

Onderdeel	Verp. per	WeldVision One	WeldVision Optima	WeldVision Clearview OK	Prijs	WeldVision Clearview Air
Beschermruit buiten	10	182063501	182063509	X		X
Beschermruit buiten	5	X	X	182063512	€ 18,64	182063512
Beschermruit binnen	5	182063502	182063510	182063513	€ 6,15	182063513
Slijpruit	5	X	X	182063507	€ 19,86	182063507
Hoofdband verstelbaar	1	182063503	182063503	182063514	€ 12,25	182063516
Zweetband	5	182063504	182063504	182063504	€ 6,75	182063504
Nekbescherming	1	182063505	182063505	182063505	€ 35,24	X
Hoofdbedekking	1	182063506	182063506	182063506	€ 38,09	X
Lasfilter (cassette)	1	182064125	182064126	182064127	€ 138,80	182064127
Leesglas, sterkte 1.5	1	182063528	182063528	182063528	€ 14,89	182063528
Leesglas, sterkte 2.0	1	182063529	182063529	182063529	€ 14,89	182063529
Leesglas, sterkte 2.5	1	182063530	182063530	182063530	€ 14,89	182063530
Leesglas, sterkte 3.0	1	182063531	182063531	182063531	€ 14,89	182063531



Bestelnr. 182063508

Weldvision Optima

Deze professionele lashelm van Weldvision voldoet aan de behoefte van de veeleisende lasser voor dagelijks gebruik. Snelle schakeltijd, licht in gewicht en zeer comfortabel. Dat laatste niet alleen door de 6-voudig in te stellen hoofdband, maar zeker ook door het XXL zichtveld van 104x104mm. Uiteraard te gebruiken voor alle lasprocessen (inclusief Tig vanaf 20 Amp), plasmasnijden en slijpen. Tevens zijn de gevoeligheid en de vertraging van de automatische cassette in te stellen, al naar gelang de behoefte van de gebruiker. Door middel van de druk- en draaiknop aan de zijkant van de helm, is het zeer eenvoudig te wisselen van lasproces en de juiste kleursterkte. Uw ideale lashulp voor perfect zichtwerk, inclusief 2 jaar garantie op de automatische cassette.

Kleursterkte bereik	: Din 4 t/m 8 en 9 t/m 13
Standaard sterkte	: Din 4
Afmetingen zichtveld	: 104 x 104 mm
Sensoren	: 4 + 1 (omgevingslicht)
Zonnecellen	: ja + 2x CR2032 batterij
CE classificatie	: V1 (1/1/1/1)
Schakeltijd	: 1/30.000 sec
True view (kleurechtheid)	: ja
Instelbare gevoeligheid	: ja
Instelbare vertraging	: ja
Geheugenmodus	: ja



Bestelnr. 182063515

Weldvision Clearview Air

De Clearview Air combineert de Clearview Ok automatische lashelm met opklapvenster en het Weldvision motoraangedreven verse luchtsysteem voorzien van TH3 deeltjes filter. Deze set biedt alles wat een lasser nodig heeft op gebied van bescherming en veiligheid. De motorunit is licht en robuust en middels de ergonomische riem, zit deze in veel gevallen perfect. De unit is voorzien van een batterij die bij normaal gebruik 8 uur meegaat. Er zijn 3 luchtstroomniveau 's te kiezen, 170, 200 en 230 liter p/min. De batterijstatus is eenvoudig af te lezen en indien het filter aan vervanging toe is, wordt de gebruiker gewaarschuwd d.m.v. een geluid- en trilsignaal.

Set wordt compleet geleverd in een stevige opbergtas inclusief slijtdelen als filter, voorfilter, spatruiten, vonkenvanger, batterijlader, luchtslang etc. 2 jaar garantie op de cassette.

Weldvision Air Papr:

Deeltjesfilter	: TH3 PR SL
Luchtstroom liters per min	: niveau 1: 170 ltr, niveau 2: 200ltr niveau 3: 230 ltr.
Alarmen	: Audio, visueel, trillend
Li-ion batterij	: standaard (SD). Optie: heavy duty (HD)
Verwachte bedrijfstijd	: 8 uur bij 170 ltr met nieuw filter en volledig opgeladen batterij
Laadtijd	: 2 uur (SD)
Geluidsniveau	: max 75 dB

Clearview OK:

Kleursterkte bereik	: Din 4 t/m 8 en 9 t/m 13
Standaard sterkte	: Din 3
Afmetingen zichtveld	: 116 x 81 mm
Sensoren	: 4 + 1 (omgevingslicht)
Zonnecellen	: ja + 2 x CR2032 batterij
CE classificatie	: V1 (1/1/1/1)
Schakeltijd	: 1/30.000 sec
True view (kleurechtheid)	: ja
Instelbare gevoeligheid	: ja
Instelbare vertraging	: ja
Geheugenmodus	: ja

Onderdeel	Verp. per	WeldVision One	WeldVision Optima	WeldVision Clearview OK	Prijs	WeldVision Clearview Air
Filterkap	1	X	X	X		182063517
Deeltjesfilter P3	1	X	X	X		182063518
Voorfilter	5	X	X	X		182063519
Vonkenvanger	2	X	X	X		182063520
Motorunit	1	X	X	X		182064128
Batterij Li-ion	1	X	X	X		182063521
Batterij Li-ion HD	1	X	X	X		182063522
Batterijlader WK	1	X	X	X		182063523
Batterij CR2032	1	182047868	182047868	182047868	€ 2,40	182047868
Opbergharnas	1	X	X	X		182063524
Luchtslang	1	X	X	X		182063525
Hoofdbescherming	1	X	X	X		182063526
Opbergtas	1	X	X	X		182063527



Lasglas kleur keuze tabel

Amperage (A)	50	75	100	125	150	175	200	225	250	300	350	400	450	500
Proces														
Elektrode	9	10	11	11	11	11	12	12	12	12	13	13	13	14
MIG	-	-	10	11	11	11	12	12	12	12	13	13	13	14-15
MAG	-	-	10	11	11	11	12	12	12	12	13	13	13	14
TIG	9-10	11	12	12	12	12	13	13	13	14	14	14	13	-
Gutsen	-	-	-	-	10	11	11	12	12	12	13	14	13	15
Plasma snijden	-	11	11	11	11	12	12	12	13	13	13	13	-	-
Plasma lassen	-	11	11	11	11	12	12	12	13	13	13	13	-	-

Lasglas Spiegelcoating

Per 10 stuks verpakt.

Maat 51 x 108 mm, kleur 8
Bestelnr. 256625896

51 x 108 mm, kleur 9
Bestelnr. 256614905

51 x 108 mm, kleur 10
Bestelnr. 256614906

51 x 108 mm, kleur 11
Bestelnr. 256614904

51 x 108 mm, kleur 12
Bestelnr. 256614907

51 x 108 mm, kleur 13
Bestelnr. 256614908

90 x 110 mm, kleur 10
Bestelnr. 256625898

Prijs per stuk



90 x 110 mm, kleur 11
Bestelnr. 256625899

90 x 110 mm, kleur 12
Bestelnr. 256625900

90 x 110 mm, kleur 14
Bestelnr. 256658616

100 x 120 mm, kleur 9
Bestelnr. 256614894

100 x 120 mm, kleur 10
Bestelnr. 256614892

100 x 120 mm, kleur 11
Bestelnr. 256614893

Vergrootlens

De Weldkar vergrotingslenzen geven u van dichtbij een beter en duidelijker zicht op uw lasnaad. Onze lenzen vergroten objecten tot 2.5 keer de normale sterkte (afhankelijk van het geselecteerde model) en wordt geleverd in de standaard maat van 51x108 mm. Per 10 stuks verpakt.

Vergrootéénheid 1.00
Bestelnr. 256603439

Vergrootéénheid 1.75
Bestelnr. 256627312

Vergrootéénheid 2.50
Bestelnr. 256603442

Vergrootéénheid 1.25
Bestelnr. 256615290

Vergrootéénheid 2.00
Bestelnr. 256603441

Vergrootéénheid 1.50
Bestelnr. 256603440

Vergrootéénheid 2.25
Bestelnr. 256619218



Las- en spatglazen

Weldkar las- en spatglazen met CE keur en kleurnummer. Per 10 stuks verpakt.

Lasglas Ø 50 mm, kleur 5
Bestelnr. 256610664

Lasglas Ø 50 mm, kleur 10
Bestelnr. 256610667

Spatglas Ø 50 mm, blank
Bestelnr. 256610628

Maat 51 x 108 mm, kleur 9
Bestelnr. 256604317

Maat 51 x 108 mm, kleur 10
Bestelnr. 256604318

Maat 51 x 108 mm, kleur 11
Bestelnr. 256604319

Maat 51 x 108 mm, blank
Bestelnr. 256627735

Maat 55 x 110 mm, kleur 10
Bestelnr. 256627283

Maat 55 x 110 mm, kleur 11
Bestelnr. 256627284

Maat 60 x 110 mm, kleur 9
Bestelnr. 256614921

Maat 60 x 110 mm, kleur 10
Bestelnr. 256603605

Maat 60 x 110 mm, kleur 11
Bestelnr. 256603606

Maat 90 x 110 mm, kleur 9
Bestelnr. 256604323

Maat 90 x 110 mm, kleur 10
Bestelnr. 256604324

Maat 90 x 110 mm, kleur 11
Bestelnr. 256604325

Maat 90 x 110 mm, blank
Bestelnr. 256627314

Maat 100 x 120 mm, kleur 9
Bestelnr. 256604329

Maat 100 x 120 mm, kleur 10
Bestelnr. 256604330

Maat 100 x 120 mm, kleur 11
Bestelnr. 256604331

Maat 100 x 120 mm, blank
Bestelnr. 256627315

Maat 114 x 133 mm, kleur 9
Bestelnr. 256627305

Maat 114 x 133 mm, kleur 10
Bestelnr. 256603601

Maat 114 x 133 mm, kleur 11
Bestelnr. 256603602

Maat 114 x 133 mm, kleur 12
Bestelnr. 256603603

Maat 114 x 133 mm, kleur 13
Bestelnr. 256627306

Maat 114 x 133 mm, blank
Bestelnr. 256610635

Spatglas Spectralite CR-39

De spectralite kunststof spatruitjes CR 39 beschermen het achterliggende lasglas of cassette tegen lasspeters. Per 10 stuks verpakt.

Maat 51 x 108 mm
Bestelnr. 255827316
Maat 60 x 110 mm
Bestelnr. 255815107
Maat 90 x 110 mm
Bestelnr. 255815105
Maat 100 x 120 mm
Bestelnr. 255815106



Lasschild Weldy

Stevige, duurzame en robuuste handlas-kap. Vervaardigd van glasvezel versterkt polyester, met demontabel handvat.

Maat 51 x 108 mm
Bestelnr. 255819224

Maat 90 x 110 mm
Bestelnr. 255830214

Maat 100 x 120 mm
Bestelnr. 255814934



Lasmasker van leder

Een soepel nerflederen lasmasker met ingebouwde opklapbare lasbril. Glasmaat Ø 50 mm.

Lasmasker van leder. Standaard geleverd zonder las- en spatglas.
Bestelnr. 183016122



Lashelm WK Weldvision met verse luchtsysteem

De lashelm WK Weldvision beschikt over een verse luchtsysteem en opklapmechanisme. Wanneer het opklapmechanisme omhoog zit zal het lasfilter tot boven u hoofd komen, dit biedt u veel stabiliteit. Dit hoogwaardige set is comfortabel en geschikt voor dagelijks gebruik en voorzien van alle gemakken voor de veeleisende lasser die topkwaliteit wil. Het grote zichtvlak biedt u ook de mogelijkheid om slijpwerkzaamheden goed uit te kunnen voeren.

Wanneer het opklapmechanisme omhoog zit zal het lasfilter tot boven uw hoofd komen, dit biedt u veel stabiliteit.

- **Luchtstroom instelbaar:** 2 selecteerbare luchtstroomniveaus: 170 l/min. en 210 l/min.
- **Eenvoudig te onderhouden:** Batterij en filter zijn eenvoudig te vervangen en te reinigen.
- **Gebruiksvriendelijke weergave:** Batterijstatus en filterbelasting eenvoudig af te lezen, luchtstroom instelbaar. Audio-, visuele alarmen en trilalarmen worden geactiveerd wanneer dit nodig is.



Batterij oplaadtijd	: 2.5 uur
Filter effectiviteit	: 99.997 %
Zichtsvlak	: 100 x 60 mm
Lasfilter grootte	: 110 x 90 x 90 mm
Boog sensor	: 2
Kleur instelling licht	: DIN 3
Kleur instelling donker	: DIN 9-13
Schaduwregeling	: Laag-Hoog en LED schakelaar
Aan/uit	: Automatisch
Gevoeligheidsregeling	: Laag-Hoog en LED schakelaar
UV-/IR-bescherming	: Altijd tot bescherming DIN 16
Batterij vervangbaar	: 2 x CR2032 lithium batterij
Schakeltijd	: 1/16000 sec.
Vertraging (donker naar licht)	: 0.05/0.2/0.6/1.0 sec.
Amperage TIG lassen	: 2 A AC/DC
Slijpen	: Ja
Batterij testcapaciteit	: Ja
Batterij indicatie	: Ja
Modus donker	: LED schakelaar

Bestelnr. 182159800



Lasschild Popweld Nova

Ideaal lasschild om mee te kijken bij laswerkzaamheden.
Maat 51 x 108 mm, vast.

Bestelnr. 183016120



Lasschild Shellfo

Zeer licht en comfortabel lasschild.

Maat 51 x 108 mm, vast.

Bestelnr. 183016117

Maat 90 x 110 mm, vast.

Bestelnr. 183016118

Maat 100 x 120 mm, vast.

Bestelnr. 183016119



Lashelm Prota Shell Baby

De Prota Shell Baby wordt veelvuldig gebruikt bij hechtlaswerkzaamheden in kleine ruimtes.

Maat 51 x 108 mm, opklapbaar.
Bestelnr. 183016094

Maat 51 x 108 mm, vast.
Bestelnr. 183016095

Maat 51 x 108 mm, opklapbaar met kinlap
Bestelnr. 183016097



Laspetten Kromer

Laspetten van brandvertragend katoen met klep, voor onder een lashelm.



Maat	Bestelnr.
6 7/8" = 55 cm.	189514941
7" = 56 cm.	189514946
7 1/8" = 57 cm.	189514953
7 1/4" = 58 cm.	189516401
7 3/8" = 59 cm.	189516402
7 1/2" = 60 cm.	189516403
7 5/8" = 61 cm.	189516404
7 3/4" = 62 cm.	189516406
7 7/8" = 63 cm.	189514945

Gutskap

Rundsplitleder, kleur roodbruin. Gewicht 610 gram.

Bestelnr. 255815087



Monnikskap Weldkar

Vlamvertragende Proban katoen. Bescherm het hoofd tegen slijp- en lasspetters. Kleur blauw.

Bestelnr. 255839494



Lasschort

Voorzien van een verstelbare lederen hals- en heupriem en gemaakt van soepel, sterk en veilig vuurdovend geïmpregneerd rundleder. Gestikt met ijzersterk Kevlar garen, waardoor het doorbranden van stiknaden onmogelijk is geworden.

Splitleder
Goud
70 x 90 cm.
Bestelnr. 189560864

Splitleder
Goud
80 x 120 cm.
Bestelnr. 189560865



Lasjack Gold

Een volledig kevlar gestikte lasjack met opstaande kraag. Jack van boven tot onder afsluitbaar met drukknopen en klittenband. Voorzien van binnenzak. Verkrijgbaar in maat M t/m XXXL.

Maat	Bestelnr.
M	189560850
L	189560851
XL	189560852
XXL	189560853
XXXL	189560854



Lasbroek Gold

Een volledig kevlar gestikte lasbroek inclusief zakken aan de voor- en achterkant. Verkrijgbaar in maat M t/m XXXL.

Maat	Bestelnr.
M	189560855
L	189560856
XL	189560857
XXL	189560858
XXXL	189560859



Lederen beenbeschermers

Goudkleurig, vuurdovend geïmpregneerd runstsplitleder. Gestikt met kevlar garen. Beschermt onderbeen en voet.

Lengte 23 cm
Bestelnr: 189560867

Lengte 37 cm
Bestelnr: 189560868

Handschoen Vertigo C&G 1

Perfect gebreide handschoen met zwarte polyurethaan coating op de handpalm en vingertoppen. De PU coating zorgt voor een goede grip, slijt- en scheurvastheid. Verpakt per 10 stuks.

Maat 8M
Bestelnr. 183047566
Maat 9L
Bestelnr. 183044650
Maat 10XL
Bestelnr. 183044651
Maat 11XXXL
Bestelnr. 183047567



Werkhandschoen Weldkar Boxleer

Gevoerd 7 cm kap, maat 10.5
Bestelnr. 189560862



Werkhandschoen Weldkar Splitleer

Gevoerd 7 cm kap, maat 10.5
Bestelnr. 189560863



Lashandschoen Rund-Splitleer

roodbruin 35 cm, gevoerd.
Bestelnr. 189505785



Lashandschoen MIG Pro-Touch

Maat 10 L, gevoerd.
Bestelnr. 189548359

maat 11 XL, gevoerd.
Bestelnr. 189548360



Lashandschoen Mig Weldkar Premium

Gevoerd - maat 10 / L.
Bestelnr. 189560860

Gevoerd - maat 11 / XL.
Bestelnr. 189560861



Lashandschoen TIG Pro-Touch

maat 10 L, 11 cm kap, gevoerd.
Bestelnr. 189548362

maat 11 XL, 11 cm kap, gevoerd.
Bestelnr. 189551745



Lasmouw Nerfleder

De lasmouwen zijn vervaardigd van vuurdovend geïmpregneerd nerfleder. Volledig gestikt met kevlar garen. Bescherming van de hele arm. Bovenarmomvang is instelbaar met een elastiek. Links en rechts draagbaar. Goudkleurig, 51 cm.

Lasmouw Weldkar Rundsplitleder, 2 zijden elastiek, 51 cm.
Bestelnr. 189560866



Halfgelaatsmasker Valuair Plus 6100V

Halfgelaatsmasker met dubbele filterhouder. Het optimale masker voor meermalig gebruik. Hoog draagcomfort en gebruiksvriendelijk, tevens voordelig en flexibel. Medium, klasse 1 filter, NPF 50. Excl. filter.

Bestelnr.
183055727



Volgelaatsmasker Optifit Twin T-serie

Volgelaatsmasker met dubbele filterhouder zorgen voor een evenwichtiger gewichtsverdeling. Hard gecoate polycarbonaat ruit, kras- en slagvast. Hoge chemische bestendigheid. Medium, klasse 1 filter. NPF 1000. Excl. filter.

Bestelnr.
183055728



Volgelaatsmasker Optifit Single

De OptiFit single is een volgelaatsmasker met een breed gezichtsveld vanwege het panoramisch scherm. Dankzij een ergonomisch ontwerp en een zachte siliconen sluiting heeft het volgelaatsmasker een optimale pasvorm en draagcomfort.

Bestelnr.
183051529



Filters t.b.v. 6100V en Optifit Twin T-serie

Een zeer breed assortiment filters zijn gemaakt om bescherming te bieden tegen allerhande gevaarlijke stoffen. De behuizing van de filters zijn gemaakt van een duurzaam, lichtgewicht kunststof en voorzien van een kleurcodering voor een gemakkelijke en snelle identificatie.



Partikelfilter Optifit Twin, P3, kleur wit.
Prijs per 2 paar.
Bestelnr.
183055729

Gasfilter ABEK1, klasse 1.
Prijs per 6 paar.
Bestelnr.
183055730

Combinatiefilter Optifit Twin, ABE1P3.
Prijs per 4 paar.
Bestelnr.
183055731

Combinatiefilter Optifit Twin, ABEK1P3.
Prijs per 4 paar.
Bestelnr.
183055732

Combinatiefilter ABEK2/P3
Klasse 2 br/gr/ge/gro/wit.

Alleen geschikt voor Volgelaatsmasker Optifit Single.

Prijs per stuk.
Bestelnr. 183036573

3M Halfgelaatsmasker 4251

Effectieve en comfortabele bescherming tegen een combinatie van fijnstof, nevel op olie- en waterbasis en organische dampen die voorkomen in de industrie.

Bestelnr. 182528438



3M Halfgelaatsmasker 6000

Herbruikbare maskers. Behoeven weinig onderhoud, zijn eenvoudig in gebruik en slechts 82 gram. Beschikken over bajonet kliksysteem wat geschikt is voor groot aantal dubbele filters voor bescherming tegen gassen, dampen en deeltjes. Voor constructiewerk en verfspuiten.

Maat M
Bestelnr.
182529121



3M Filters t.b.v. halfgelaatsmasker 6000 serie

Deze gas- en dampfilters met een lage ademweerstand combineren een uitstekende bescherming met geweldig draagcomfort en balans. Passend op alle gelaatsmaskers uit de 6000 serie.

Filter A1, per paar	Bestelnr. 182526481
Filter K1, per 32 paar	Bestelnr. 182534836
Filter A2, per paar	Bestelnr. 182525342
Filter ABE 1, per 32 paar	Bestelnr. 182540370
Filter ABEK 1, per paar	Bestelnr. 182524921
Filter P3, per 10 paar	Bestelnr. 182524922
Filterkap 501, per 10 paar	Bestelnr. 182524920
Alleen i.c.m. Filter P3	



Gelaatsscherm Peltor G500

Gelaatsscherm dat gezicht én gehoor bescherming geeft. De voorkap biedt ventilatie voor extra comfort. Het polycarbonaat scherm is goedgekeurd voor 'hogesnelheidsdeeltjes' 190 m/s volgens EN166:2001. Het gelaatsscherm wordt geleverd met 3M Peltor Optime I gehoorcappen.

Bestelnr. 182545144



Gelaatsscherm Bullet

Gelaatsscherm wat bestaat uit hoofdband VBG-10 en scherm naar keuze. Lichtgewicht en uniek design. Hoofdband op 7 punten verstelbaar.

Hoofdband VBG-10
t.b.v. gelaatsscherm Bullet
Bestelnr. 255531516

Scherm Bullet blank
t.b.v. t.b.v. hoofdband VBG-10
Bestelnr. 255531517

Scherm Bullet IR 3
t.b.v. hoofdband VBG-10
Bestelnr. 255531518

Scherm Bullet IR 5
t.b.v. hoofdband VBG-10
Bestelnr. 255531519



Gelaatsscherm Perfo Nova

Met ruit van 21 cm, gewicht 315 gr.
Bestelnr. 183016152

Los scherm, blank
Bestelnr. 183014594



Gelaatsscherm Turboshield

Gelaatsscherm met superieur comfort met individueel afstelbaar hoofdbandsysteem zodat er geen drukpunten zijn. Draaiknoppen zijn zelfs met handschoenen te bedienen. Met simpel ontgrendelingssysteem voor het verwisselen van vizier in enkele seconden. Helmadapter los verkrijgbaar.

Hoofduitrusting Turboshield
Bestelnr. 183043175

Vervangingsvizier helder
Bestelnr. 183043176

Vervangingsvizier grijs
Bestelnr. 183043177

Vervangingsvizier IR 3
Bestelnr. 183043178

Vervangingsvizier IR 5
Bestelnr. 183043179



Gelaatsscherm Perfo B

Robuust, compact en opklapbaar gelaatsscherm, lengte scherm 18 cm.

Perfo B, blank.
Bestelnr. 183016150

Ruit polycarbonaat blank 18 mm
Bestelnr. 183014588



Gelaatsscherm Perforama Nova

Lichtgewicht driedelig gelaatsscherm. Ruit van 20 cm, gewicht 350 gr.
Bestelnr. 183016146

Los scherm, blank
Bestelnr. 183014586



Oogspoelflessen

Oogspoelfles inclusief oogbad. Algemeen inzetbaar. Inhoud 500 ml.

Oogspoelfles 500 ml
Bestelnr. 183046063
(incl. vloeistof)



Gehoorkap QM24

Eenvoudige maar doeltreffende gehoorbeschermer voor de doe-het-zelver. Roterende hoofdband. SNR 26 dB.

Bestelnr.
183037716



3M Gehoorkap Peltor X2A

Gehoorkap met uitstekende bescherming voor de meeste industriële toepassingen. SNR 31 dB.

Bestelnr.
182543211



Stofmasker Weldkar FFP2 en FFP3 met uitademventiel

De Weldkar stofmaskers FFP2 en FFP3 zijn mondklappers met uitademventiel en bestemd voor éénmalig gebruik. Het masker is vervaardigd uit polypropyleen, de zachte binnenlaag zorgt voor een optimaal comfort. Voor een goede gelaatsfit is het masker ontworpen op de contouren van het gezicht en voorzien van een voorgevormd neusstuk. Het ventiel verhoogt het gemak om te ademen. De latexvrije bevestigingselastieken zorgen voor een gelijkmatige drukverdeling op nek, gezicht en hoofd. Dit stofmasker beschermt u tegen vaste- en vloeistofdeeltjes van schadelijke stoffen en is getest en gecertificeerd conform de Europese richtlijn CE 0086 EN149:200 +A1:2009 FFP2 NR D.

Eigenschappen:

- Voorgevormd neusstuk voor een goede gelaatsfit
- Zachte binnenlaag voor optimaal comfort (FFP2)
- Zachte foamrand voor optimaal comfort (FFP3)
- Latexvrije bevestigingselastieken
- Gelijkmatige drukverdeling op nek, gezicht en hoofd
- Goed te combineren met oogbeschermingsartikelen
- Ontworpen op de contouren van het gezicht
- Dolomieten getest (D)
- Uitademingsventiel verhoogt het gemak om te ademen

*MAC-waarde = Maximaal Aanvaarde Concentratie

**TPF = Toegekende Protectie Factor



Stofmasker FFP2

Beschermt u tegen vaste en vloeistofdeeltjes van schadelijke stoffen, waarvan de concentratie niet groter is dan 12 maal de MAC-waarde* of 10x TPF**.

Bestelnr. 183553529
20 stuks per doos

Stofmasker FFP3

Beschermt u tegen vaste en vloeistofdeeltjes van schadelijke en giftige stoffen, waarvan de concentratie niet groter is dan 50 maal de MAC-waarde* of 20x TPF**.

Verpakt per 5 in een doos.
Minimale afname 1 doos.

Bestelnr. 183553530



3M EAR Classic oorplug

SNR 28 dB.

Oorplug zonder koord.
Verpakt per 250 paar in een doos.
Minimale afname 1 doos.

Bestelnr. 182516367

Oorplug met koord.
Verpakt per 200 paar in een doos.
Minimale afname 10 dozen.

Bestelnr.
182543214



3M EAR gehoorbeugel

SNR 26 dB. Verpakt per 10 in een doos.
Minimale afname 1 doos.

Bestelnr.
182532804

Oorplug Bilsom 303

SNR 33 dB. Verpakt per 200 paar.

Bestelnr.
183036438

Navulling t.b.v. dispenser.
Verpakt per 200 paar.

Bestelnr.
183038157



Lasbril Amigo

Bril Amigo opklapbaar, lasruit Ø 50 mm, kleur 5. Verpakt per 1 st. Bestelnr. 183016077



Bezoekersbril

Buitengewoon comfortabele bezoekersbril met polycarbonaat lens uit 1 stuk en verstelbare poten. Verpakt per 12 st.

Weldkar blank
Bestelnr. 257059796



Weldkar smoke
Bestelnr. 257059797



Veiligheidsbril

Stijlvolle veiligheidsbril, ultra licht model. Polycarbonaat lens vervaardigd uit 1 stuk. Verpakt per 12 st.

Weldkar blank
Bestelnr. 257059798



Weldkar smoke
Bestelnr. 257059799



Las / ruimzichtbril 601

Polycarbonaat lens - kleur 5, anti kras, anti condens. Verpakt per 5 st. Bestelnr. 189561712

29,98



Bezoekers/ Veiligheidsbril 511

Stijlvolle bezoekers/veiligheidsbril, licht model. Polycarbonaat lens - kleur 5, anti kras. Verpakt per 10 st. Bestelnr. 189560901



Slijp / Ruimzichtbril Clear Plus 1

Polycarbonaat lens - kleur helder-blank, anti kras, anti condens. Verpakt per 5 st. Bestelnr. 189561713



Veiligheidsbril - Clear 1

Polycarbonaat lens - kleur helder-blank, anti kras, UV380. Verpakt per 10 st.
• Sportieve veren voor een comfortabele pasvorm.
• Veilig ontwerp rond de lens.
• EN166, EN170.
Bestelnr. 189561577



Veiligheidsbril - Solar Smoke 1

Polycarbonaat lens - kleur grijs, anti kras, UV380. Verpakt per 10 st.
• Sportieve veren voor een comfortabele pasvorm.
• Veilig ontwerp rond de lens.
• EN166, EN170, EN172
Bestelnr. 189561714



Veiligheidsbril - Solar Flash Mirror

Polycarbonaat lens - kleur grijs, anti condens, UV400. Verpakt per 10 st.
• Een comfortabele pasvorm.
• Drijvende lens, rubber oorsteun.
• EN166, EN170, EN172
Bestelnr. 189561358



Veiligheidsbril - Clear

Polycarbonaat lens - kleur helder-blank, anti kras, UV380. Verpakt per 10 st.
• Een comfortabele pasvorm.
• Drijvende lens, rubber oorsteun.
• EN166, EN170
Bestelnr. 189561715



Las-Veiligheidsbril - Welding 3

Polycarbonaat lens - kleur groen-3, anti kras, anti condens. Verpakt per 10 st.
• Een comfortabele pasvorm.
• Drijvende lens, rubber oorsteun.
• EN166, EN169, EN175
Bestelnr. 189561716



Las-Veiligheidsbril - Welding 5

Polycarbonaat lens - kleur groen-5, anti kras, anti condens. Verpakt per 10 st.
• Een comfortabele pasvorm.
• Drijvende lens, rubber oorsteun.
• EN166, EN169, EN175
Bestelnr. 189561717



Laserveiligheidsbril

Laserveiligheidsbril WK 1080 (ook t.b.v. bril dragers)
Filterkleur: Groen
Glazen: Kunststof
Dikte: ca. 2 mm
Bestelnr. 184059382



Laserveiligheidsbril

Laserveiligheidsbril WK 1080 (ook t.b.v. bril dragers)
Filterkleur: Oranje
Glazen: Kunststof
Dikte: ca. 2 mm
Bestelnr. 184058879



Overzetbril 5x7 - clear

5X7 is ontworpen voor een perfecte integratie met brillen op sterkte. De exclusieve SoftPad-technologie, een inzetstuk met hoge sterkte in combinatie met staafafstellingen, zorgen voor maximale stabiliteit, zelfs in extreme omstandigheden. Minimale afname 10 stuks.

Bestelnr. 189562745



Nieuwe 9000 serie

Dankzij de geavanceerde 500 Hz technologie combineren deze nieuwe machines maximale prestaties (100% inschakelduur) met maximale mobiliteit.

Eenvoudige bediening met slechts 1 knop en met slechts 1 druk op de Boosterknop, biedt de deze functie direct meer vermogen (vanaf model 9020RS).

Modellen zijn geschikt voor gebruik met de 1200 EP automatische elektrolyttoevoer pomp.

Kenmerken:

- Oppervlaktereiniging
- 500Hz technologie
- 100% Inschakelduur
- Booster functie (vanaf 9020RS)
- 1-knops bediening
- Kleurendisplay
- Diverse talen
- Aansluiting voor EP1200 pomp

Waarom is RVS reinigen zo belangrijk?

Roestvrij staal is alleen duurzaam corrosiebestendig als het oppervlak vrij blijft van verontreinigingen. Bij het lassen ontstaan echter aanslagkleuren, oxidelaagjes en lasresten die de beschermende chroom oxidelaag verzwakken. Als deze passieve laag beschadigd raakt, neemt het risico op corrosie en putcorrosie aanzienlijk toe. Een professionele lasnaadreiniging zorgt ervoor dat roestvrijstalen oppervlakken weer metallisch zuiver en optimaal beschermd zijn.

Elektrochemische reiniging als moderne oplossing:

Het elektrochemische proces verwijdert aanslag, oxiden en vreemde deeltjes snel en voorzichtig, zonder het roestvrijstalen oppervlak te beschadigen. Tegelijkertijd wordt de belangrijke passieve laag onmiddellijk opnieuw opgebouwd. In tegenstelling tot klassieke processen zoals slijpen of chemisch beitsen blijft het oppervlak onbeschadigd en is het direct weer corrosiebestendig. Dit maakt elektrochemische reiniging de ideale methode voor het behandelen van roestvrijstalen lasnaden.

Voordelen voor kwaliteit, veiligheid en milieu:

Naast de hoge effectiviteit overtuigt elektrochemische lasnaadreiniging door korte bewerkingstijden, eenvoudige hantering en het ontbreken van giftige chemicaliën. Dat beschermt zowel medewerkers, milieu als materiaal. Steeds meer bedrijven kiezen daarom voor deze duurzame technologie, die veiligheid, kwaliteit en efficiëntie optimaal combineert.

Premiumline RVS reinigers



Bymat 9010 RS

- Reinigen en polijsten van TIG- en MIG/MAG-lasnaden
- Donker markeren
- Licht markeren (vergelijkbaar met graveren)
- Galvaniseren

Netspanning	100-240V-50/60Hz
Sec. Spanning	4-26V/AC - 4-26V/DC, 67A
Vermogen	960 VA
Frequentie	500 Hz
Gewicht	8.5 kg
Afmetingen (LxBxH)	385 x 163 x 305 mm

Bestelnr.
251164027



Bymat 9030 RS

- Reinigen en polijsten van TIG- en MIG/MAG-lasnaden
- Donker markeren
- Licht markeren (vergelijkbaar met graveren)
- Galvaniseren
- Oppervlaktereiniging met de Surface Cleaner

Netspanning	100-240V-50/60Hz
Sec. Spanning	4-26V/AC - 4-26V/DC, 67A
Vermogen	2880 VA
Frequentie	500 Hz
Gewicht	12.5 kg
Afmetingen (LxBxH)	385 x 175 x 318 mm

Bestelnr.
251164028



Bymat 9020 RS

- Reinigen en polijsten van TIG- en MIG/MAG-lasnaden
- Donker markeren
- Licht markeren (vergelijkbaar met graveren)
- Galvaniseren

Netspanning	100-240V-50/60Hz
Sec. Spanning	4-26V/AC - 4-26V/DC, 67A
Vermogen	1920 VA
Frequentie	500 Hz
Gewicht	10.5 kg
Afmetingen (LxBxH)	385 x 163 x 305 mm

Bestelnr.
251163395



Bymat 9040 RS

- Reinigen en polijsten van TIG- en MIG/MAG-lasnaden
- Donker markeren
- Licht markeren (vergelijkbaar met graveren)
- Galvaniseren
- Oppervlaktereiniging met de Surface Cleaner

Netspanning	100-240V-50/60Hz
Sec. Spanning	4-26V/AC - 4-26V/DC, 67A
Vermogen	3840 VA
Frequentie	500 Hz
Gewicht	14.5 kg
Afmetingen (LxBxH)	385 x 175 x 318 mm

Bestelnr.
251164029

Brushline RVS reinigers



Brushline 1120 RS

Instamodel voor reinigen en passiveren van RVS.

Voordelen

- Reinigen met hoogwaardige borstel
- Eenvoudige bediening
- Snelle gereedschapswissel dankzij bajonetaansluiting
- Volledig van roestvrij staal, dus geen corrosie
- Reinigt TIG lasnaden efficiënt en in uitstekende kwaliteit
- Milieuvriendelijke elektrolyten, ook gebruikt in de voedingsindustrie.



Technische gegevens

Netspanning	230V-50/60Hz
Secundaire Spanning	10V-AC
Vermogen	800 VA
Frequentie	300 Hz
Gewicht	7.9 kg
Afmetingen (LxBxH)	298 x 145 x 225 mm

Bestelnr.
251163106



Brushline 1130 RS

Professioneel instamodel voor reinigen, passiveren, polijsten en markeren van RVS.

Voordelen

- 4 verschillende programma's in één apparaat
- Reinigen en polijsten met hoogwaardige borstel
- Donker markeren
- Licht markeren (negatief, vergelijkbaar met gravure)
- Weergave in diverse talen op het grote kleurendisplay
- Menunavigatie met vermelding van de spanning en het juiste elektrolyt
- Snelle gereedschapswissel dankzij bajonetaansluiting
- Volledig van roestvrij staal, dus geen corrosie
- Reinigt MIG/MAG- en TIG-lasnaden efficiënt in uitstekende kwaliteit
- Milieuvriendelijke elektrolyten, ook gebruikt in de voedingsmiddelenindustrie

Technische gegevens

Netspanning	230V-50/60Hz
Secundaire Spanning	10/12V-AC
Vermogen	800 VA
Frequentie	300 Hz
Gewicht	11.9 kg
Afmetingen (LxBxH)	345 x 180 x 286 mm

Bestelnr.
251163107



Brushline 1140 RS

Professioneel en krachtig model voor reinigen, passiveren, polijsten en markeren van RVS.

Voordelen

- 4 verschillende programma's in één apparaat
- Reinigen en polijsten met hoogwaardige borstel
- Polijsten met krachtige borstel
- Donker markeren
- Licht markeren (negatief, vergelijkbaar met gravure)
- Weergave in diverse talen op het grote kleurendisplay
- Menunavigatie met vermelding van de spanning en het juiste elektrolyt
- Snelle gereedschapswissel dankzij bajonetaansluiting
- Volledig van roestvrij staal, dus geen corrosie
- Reinigt efficiënt MIG/MAG- en TIG-lasnaden in uitstekende kwaliteit
- Milieuvriendelijke elektrolyten, ook gebruikt in de voedingsmiddelenindustrie

Technische gegevens

Netspanning	230V-50/60Hz
Secundaire Spanning	10/12V-AC, 15V-DC
Vermogen	1200 VA
Frequentie	400 Hz
Gewicht	17.2 kg
Afmetingen (LxBxH)	420 x 180 x 286 mm

Bestelnr.
251163108

Brushline Starterset 1125 ES

Voor Brushline 1120 RS.

1125 ES: Inclusief kunststof koffer, teflon handgreep met koolborstel en draaibare huls, aardkabel, werkkabel, container met brede hals, elektrolyt A 1 liter.

Bestelnr.
251163112



Brushline Starterset 1120 ES

Voor Brushline 1120 RS.

1120 ES: Inclusief kunststof koffer, teflon handgreep met koolborstel en draaibare huls, aardkabel, werkkabel, container met brede hals, elektrolyt C+ 1 liter

Bestelnr.
251163113



Brushline Starterset 1135 ES

Voor Brushline 1130 RS.

Inclusief kunststof koffer, teflon handgreep met koolborstel en draaibare huls, aardkabel, werkkabel, container met brede hals, elektrolyt A 1 liter, markeerelektrolyt ET 100 ml, AK-adapter met koolstofanode 90°, markeervilt (20 stuks).

Bestelnr.
251163115



Premiumline RVS reinigers



Waarom is RVS reinigen zo belangrijk?

Roestvrij staal is alleen duurzaam corrosiebestendig als het oppervlak vrij blijft van verontreinigingen. Bij het lassen ontstaan echter aanslagkleuren, oxidelaagjes en lasresten die de beschermende chroom oxidelaag verzwakken. Als deze passieve laag beschadigd raakt, neemt het risico op corrosie en putcorrosie aanzienlijk toe. Een professionele lasnaadreiniging zorgt ervoor dat roestvrijstalen oppervlakken weer metallisch zuiver en optimaal beschermd zijn.

Elektrochemische reiniging als moderne oplossing:

Het elektrochemische proces verwijdert aanslag, oxiden en vreemde deeltjes snel en voorzichtig, zonder het roestvrijstalen oppervlak te beschadigen. Tegelijkertijd wordt de belangrijke passieve laag onmiddellijk opnieuw opgebouwd. In tegenstelling tot klassieke processen zoals slijpen of chemisch beitsen blijft het oppervlak onbeschadigd en is het direct weer corrosiebestendig. Dit maakt elektrochemische reiniging de ideale methode voor het behandelen van roestvrijstalen lasnaden.

Voordelen voor kwaliteit, veiligheid en milieu:

Naast de hoge effectiviteit overtuigt elektrochemische lasnaadreiniging door korte bewerkingstijden, eenvoudige hantering en het ontbreken van giftige chemicaliën. Dat beschermt zowel medewerkers, milieu als materiaal. Steeds meer bedrijven kiezen daarom voor deze duurzame technologie, die veiligheid, kwaliteit en efficiëntie optimaal combineert.

Premiumline 6024 RS en 7024 RS

Toplijn van Bymat voor het reinigen, passiveren, polijsten en markeren van RVS en galvaniseren van alle geleidende materialen.

Complete RVS reinigers

- Reinigen van Mig/Mag en Tig met hoogwaardige borstel
- Polijsten met hoogwaardige borstel
- Reinigen van Mig/Mag en Tig met koolstofstempel
- Polijsten met koolstofstempel
- Donker markeren
- Licht markeren (vergelijkbaar met gravure)
- Galvaniseren



Voordelen

- 7 programma's
- Invertertechnologie
- Bediening met één knop in vele talen
- Menunavigatie met kleurendisplay
- Traploze spanningsinstelling
- Extreem licht gewicht
- Duurzame belastbaarheid
- Snel wisselen van roestvrijstalen gereedschappen
- Reiniging van WIG/TIG- en MIG/MAG-lasnaden
- Milieuvriendelijke elektrolyten voor de voedingsmiddelenindustrie
- Inschakelduur van 100%
- Aansluitmogelijkheid voor een externe elektrolyttoevoerpomp
- Bewaking van overtemperatuur, overspanning en overstroom

Technische gegevens Premiumline 6024 RS

Netspanning	100-240V-50/60Hz
Secundaire Spanning	4/26V-AC/DC, 134 A
Vermogen	1608 VA
Frequentie	500 Hz
Gewicht	8.8 kg
Afmetingen (LxBxH)	385 x 163 x 305 mm

Bestelnr.
251163110

Technische gegevens Premiumline 7024 RS

Netspanning	100-240V-50/60Hz
Secundaire Spanning	4/26V-AC/DC, 134 A
Vermogen	3216 VA
Frequentie	500 Hz
Gewicht	10.8 kg
Afmetingen (LxBxH)	385 x 163 x 305 mm

Bestelnr.
251163111

Brushline Starterset 1145 ES

Voor Brushline 1130 RS, 1140 RS & 1150 RS.

Inclusief kunststof koffer, teflon handgreep met koolborstel en draaibare huls, aardkabel, werkkabel, container met brede hals (2 stuks), elektrolyt A 1 liter, elektrolyt C+ 1 liter, markeerelektrolyt ET (donker) 100 ml, markeerelektrolyt EN (licht) 100 ml, AK-adapter met koolstofanode 90°, markeervilt (20 stuks).

Bestelnr.
251163116



Premiumline Starterset 6024 ES

Starterset voor Premium reinigungsapparaten 6024 RS en 7024 RS. Inclusief kunststof koffer, teflon handgreep met koolborstel en draaibare huls, teflon handgreep met koolstofanode 90°, aardkabel, werkkabel, container met brede hals (3 stuks), elektrolyt A 1 liter, elektrolyt C 0,5 liter, elektrolyt C+ 1 liter, markeerelektrolyt ET (donker) 100 ml, markeerelektrolyt EN (licht) 100 ml, markeervilt (20 stuks).

Bestelnr. 251153003





Classicline markeer apparaat 1030 MS

Compact en lichtgewicht AC/DC-apparaat voor elektrochemische markering (licht & donker) van stalen en roestvrijstalen oppervlakken.

- Primaire spanning 230V-50/60Hz
- 2 vaste markeringsniveaus (licht & donker)
- Robuuste roestvrijstalen behuizing
- Gewicht: 3.2 kg
- Afmetingen (LxBxH): 245 x 145 x 105 mm.

Bestelnr. 251163118

Classicline markeer apparaat 1030 MS incl. toebehoren

Inclusief kunststof koffer, PP-handvat met koolstofanode 90°, aardkabel 2 m, werkkabel 2 m, markeerelektrolyt ET (donker) 100 ml, markeerelektrolyt EN (licht) 100 ml, neutralyt 100 ml, conserveermiddel 100 ml, markeervilt (40 stuks).

Bestelnr. 251163117



Automatische elektrolyttoevoer 1200 EP

- Verhoging van efficiëntie en productiviteit
- Volledig automatisch pompsysteem inclusief slangpakket voor Bymat reinigungsapparaten.
- Kan ook worden gebruikt voor apparaten van andere merken.
- Inclusief koolborstel met draaibare huls
- Traploze regeling van de hoeveelheid elektrolyt
- Elektrolyttoevoer start bij contact met materiaal
- Geschikt voor de 1140RS, 1150RS, 6024RS, 7024RS

- Primaire spanning 230V-50/60Hz
- Vermogen 12W
- Capaciteit tot 57 ml/min.
- Afmetingen (LxBxH): 420 x 215 x 350 mm

Inclusief pistoolhandgreep
Bestelnr. 251163119



Caddy werkplaatswagen

De perfecte werkplaatswagen met veel opbergruimte o.a. voor reinigungsapparaat, diverse vloeistoffen en gereedschappen, elektrolytpomp 1200 EP. Voorzien van houders voor kabels en rubberen wielen met 2 vaste en 2 zwenkwielen met rem.

De verrijdbare werktafel is het basismodel en kan naar eigen wens worden uitgebreid tot een zelfstandige werkplek.

Bestelnr. 251163126



Voorbeeld van een volledig uitgeruste werktafel



Push & Clean-systeem elektrolyt A

Uitgerust met een hoogwaardige reinigingskwast en 250 ml elektrolyt A.

Push & Clean-systeem elektrolyt A. inclusief 1 fles van 250 ml.
Bestelnr. 251163120

Vullingen per 6 flessen van 250 ml.
Bestelnr. 251163121



Push & Clean-systeem elektrolyt C

Uitgerust met een hoogwaardige reinigingskwast en 250 ml elektrolyt C.

Push & Clean-systeem elektrolyt C. inclusief 1 fles van 250 ml.
Bestelnr. 251163122

Vullingen per 6 flessen van 250 ml.
Bestelnr. 251163123



Push & Clean-systeem elektrolyt C+

Uitgerust met een hoogwaardige reinigingskwast en 250 ml elektrolyt C+.

Push & Clean-systeem elektrolyt C+. inclusief 1 fles van 250 ml.
Bestelnr. 251163124

Vullingen per 6 flessen van 250 ml.
Bestelnr. 251163125



Handgreep met anode

Volledig uitgeruste teflon handgreep met adapter en anode voor het markeren of polijsten van roestvrijstalen oppervlakken.



Handgreep-PTFE met anode 90° voor markeren
Bestelnr. 251163147



Handgreep-PTFE met anode 60° voor polijsten
Bestelnr. 251163148

Anodes

Diverse anodes voor het reinigen/markeren en polijsten van roestvrij staal.



Model 1: 30° polijstanode
Bestelnr. 251163146

Model 2: 60° polijstanode
Bestelnr. 251163181

Model 3: 90° reinigungs- en markeringsanode
Bestelnr. 251163182

Handgreep

Dankzij de ergonomische vorm ligt deze zuur- en hittebestendige handgreep perfect in de hand. Voorzien van een solide roestvrijstalen schroefdraad verbinding.

Handgreep Classicline PP met 4 mm aansluiting
Bestelnr. 251163178



Handgreep Premiumline PTFE teflon met SK-25 aansluiting
Bestelnr. 251163136



Handgreep reinigingskwast premium set

Complete teflon handgreep met premium reinigingskwast en verstelbare huls. Hoogwaardige koolstofharen zorgen voor perfect gereinigde/gepolijste RVS oppervlakken.



Premium-set, blauw incl. stelhuls
Bestelnr. 251163205



Premium-set, zwart incl. stelhuls
Bestelnr. 251163206



Premium-set, rood incl. stelhuls
Bestelnr. 251163207

Premium reinigingskwast inclusief teflon huls

Gemaakt van zuur- en hittebestendig roestvrij staal van zeer hoge kwaliteit. Hoogwaardige koolstofharen zorgen voor perfect gereinigde/gepolijste RVS oppervlakken. Inclusief bijpassende teflon huls voor perfecte bundeling van de koolstofharen. Totale lengte 130 mm, lengte koolstofharen 60 mm.



Reinigingskwast A klein (blauw) 8 mm incl. huls
Bestelnr. 251163130



Reinigingskwast A middel (zwart) 10 mm incl. huls
Bestelnr. 251163131



Reinigingskwast A groot (rood) 14 mm incl. huls
Bestelnr. 251163132

Premium reinigingskwast

Geschikt voor slangenpakket in combinatie met de 1200EP automatische elektrolyt toevoer en de Push & Clean systemen. Verder idem als Premium reinigingskwasten.



Reinigingskwast B middel (zwart) 10 mm inclusief teflon huls
Bestelnr. 251163133

Reinigingskwast

Hoogwaardige koolstofvezelborstels van zuur- en hittebestendig roestvrij staal, die uitzonderlijke duurzaamheid en ongeëvenaarde kwaliteit bieden.



Reinigingskwast A Small 8 mm, Blauw
Bestelnr. 251163218



Reinigingskwast A Medium 10 mm, Zwart
Bestelnr. 251163217



Reinigingskwast A Large 14 mm, Rood
Bestelnr. 251163219

Verstelbare teflon huls voor Premium reinigingskwast

Schroefbare PTFE huls voor het bundelen van de koolstofharen.

Premium set blauw
Bestelnr. 251163179

Premium set zwart
Bestelnr. 251163137

Premium set rood
Bestelnr. 251163180

Verstelbare teflon huls voor slangpakket en Push & Clean
Bestelnr. 251163208



Polijstvilt



Vilt voor het polijsten van roestvrijstalen oppervlakken en lasnaden. Geschikt voor diverse polijstanodes. Afmetingen: 40 x 60 x 2.5 mm. Wij bieden dit artikel in verschillende afmetingen en ook als rolgoederen aan.

Polijstvilt 40 x 60 x 2.5 mm, verpakking van 20 stuks
Bestelnr. 251163145

Polijstvilt 40 x 60 x 2.5 mm, verpakking van 100 stuks
Bestelnr. 251163197

Reinigings- en markeringsvilt



Vilt voor het reinigen en markeren van roestvrijstalen oppervlakken. Geschikt voor het markeren met anodes 90°. Afmetingen: 38 x 60 x 2.6 mm. Op aanvraag is dit artikel in diverse maten te verkrijgen.

Reinigings- en markeervilt, verpakking van 20 stuks
Bestelnr. 251147391

Reinigings- en markeervilt, verpakking van 100 stuks
Bestelnr. 251163198

Reinigingsmiddel Elektrolyt



Elektrolyt A (geel) mild

Elektrolyt voor het reinigen en passiveren van roestvrijstalen oppervlakken en TIG-lasnaden. Verwijdert aanslag, vliegroeest en verontreinigingen. Voor een chemisch zuiver en gepassiveerd roestvrijstalen oppervlak.

1 liter
Bestelnr. 251147372
5 liter
Bestelnr. 251163149



Elektrolyt B mild

Elektrolyt voor het reinigen en passiveren van roestvrijstalen oppervlakken en TIG-lasnaden. Verwijdert hardnekkige aanslag, vliegroeest en verontreinigingen. Voor een mat, chemisch zuiver en gepassiveerd roestvrijstalen oppervlak.

1 liter
Bestelnr. 251163150
5 liter
Bestelnr. 251163151



Elektrolyt C sterk

Elektrolyt voor het snel reinigen, polijsten en passiveren van roestvrijstalen oppervlakken en TIG-/MIG-lasnaden. Verwijdert hardnekkige aanslag, vliegroeest en verontreinigingen. Voor een chemisch zuiver en gepassiveerd roestvrijstalen oppervlak.

1 liter
Bestelnr. 251150362
5 liter
Bestelnr. 251163152



Elektrolyt EN

Elektrolyt voor het licht markeren van RVS.

100 ml
Bestelnr. 251163190
500 ml
Bestelnr. 251163191
1 liter
Bestelnr. 251163192
5 liter
Bestelnr. 251163193



Elektrolyt ET

Elektrolyt voor donker markeren van 304 RVS.

100 ml
Bestelnr. 251163183
500 ml
Bestelnr. 251163184
1 liter
Bestelnr. 251163185
5 liter
Bestelnr. 251163186



Elektrolyt EC-S

Elektrolyt voor donker markeren van 316 RVS.

100 ml
Bestelnr. 251163187
500 ml
Bestelnr. 251163161
1 liter
Bestelnr. 251163188
5 liter
Bestelnr. 251163189



Elektrolyt C+ (rood) extra sterk

Krachtige elektrolyt voor ultrasnelle reiniging, polijsten en passiveren van roestvrijstalen oppervlakken en TIG-/MIG-lasnaden. Verwijdert bijzonder hardnekkige aanslag, vliegroest en verontreinigingen. U krijgt een chemisch zuiver en gepassiveerd roestvrijstalen oppervlak.

- 1 liter
Bestelnr. 251163153
- 5 liter
Bestelnr. 251163154



Elektrolyt LF (groen) zuurvrij

Milde elektrolyt zonder fosforzuur voor het reinigen en passiveren van roestvrijstalen oppervlakken en TIG-lasnaden. Verwijdert aanslag, vliegroest en verontreinigingen. U krijgt een chemisch zuiver en gepassiveerd roestvrijstalen oppervlak.

- 1 liter
Bestelnr. 251163155
- 5 liter
Bestelnr. 251163156



Neutralyt

Product voor het neutraliseren van met elektrolyt verontreinigde roestvrijstalen oppervlakken. Na behandeling met Neutralyt en (geïoniseerd) water krijgt u een chemisch zuiver oppervlak, zonder witte vlekken.

- 1 liter
Bestelnr. 251163158
- 5 liter
Bestelnr. 251163159
- Sprayfles 500 ml
Bestelnr. 251163160



Elektrolyt NON DRIP A

Pasta-achtige elektrolyt voor het reinigen en passiveren van roestvrijstalen oppervlakken en TIG-lasnaden op moeilijk bereikbare of verticale plaatsen.

U krijgt een chemisch zuiver en gepassiveerd roestvrijstalen oppervlak.

- 500 ml
Bestelnr. 251163157

Neem contact op met onze verkoopafdeling over de vele mogelijkheden

De BYMAT Picklingtable is de perfecte werkplek voor het reinigen en polijsten van roestvrijstalen lasnaden en oppervlakken

Met een afmeting van 850 x 1600 x 118 mm (DxBxH) en een werkoppervlak van 1550 x 800 mm biedt de Picklingtable voldoende ruimte om ook grote onderdelen comfortabel te bewerken. Hij bevat voldoende opbergruimte voor alle benodigde apparatuur en gereedschappen. Met de grote spatbescherming en de geïntegreerde afzuiging bent u van alle kanten beschermd.



3M Cubitron II Lamellenschijven

Geschikt voor een veelzijdigheid aan werkzaamheden: slijpen, lasnaden verwijderen, ontbramen en finishen in een veel korter tijdsbestek uitvoeren. Slijpen en finishen in 1 stap! Daarbij snijden ze met minder druk voor meer comfort voor de gebruiker.

- Verhoogde doorvoer, meer werkstukken per schijf
- Kortere slijpen, beter voor de gebruiker, beter voor de machine
- Minder kosten door langere standtijd, minder schijfwissels

Bestelnr.	Omschrijving	RPM
266245779	115 mm K40 + Conisch	13300
266245781	115 mm K60 + Conisch	13300
266245782	115 mm K80 + Conisch	13300
266245784	125 mm K40 + Conisch	11000
266245785	125 mm K60 + Conisch	11000
266245786	125 mm K80 + Conisch	11000

Verpakt per 10 stuks.
Minimale afname per volle verpakking.



3M Cubitron II Fiber schuurschijven

Elke individuele driehoekige schuurmineraal gedraagt zich als een snijwerktuig en snijdt door metaal als een mes. De schuurmineralen slijten gelijkmatig af en behouden hun driehoekige vorm, ze slijpen zichzelf als het ware telkens opnieuw. Dit zorgt ervoor dat 3M Cubitron II Schuurschijven minder warmte ontwikkelen en effectief blijven.

- Een gebruiksduur die tot 5 keer langer is dan een traditionele fiberschijf
- Twee keer sneller dan een traditionele fiberschijf
- Beperkte warmteontwikkeling
- Een verhoogde productiviteit
- 982C: Toe te passen op staal
- 987C: Voor RVS, nikkel legeringen, maar ook aluminium

Bestelnr.	Omschrijving	RPM
266233437	127 x 22 mm K36 982C	12000
266241093	127 x 22 mm K60 982C	12000
266238818	127 x 22 mm K60 987C	12000
266245747	127 x 22 mm K80 982C	12000
266233418	178 x 22 mm K36 982C	12000

Verpakt per 25 stuks.
Minimale afname per volle verpakking.

3M Cubitron 3 Afbraamschijven

Concurrerende producten kunnen tot wel drie keer meer druk uitoefening vereisen om de hoeveelheid verwijderd materiaal met Cubitron 3 te evenaren.

- Makkelijker in gebruik
- +50% langere levensduur
- +14% snellere snijwerking

Bestelnr.	Omschrijving	RPM
266260069	115 x 7 x 22.23 mm T27	13300
266260060	125 x 7 x 22.23 mm T27	12000
266260074	150 x 7 x 22.23 mm T27	10200
266260066	180 x 7 x 22.23 mm T27	8500
266260063	230 x 7 x 22.23 mm T27	6500

Verpakt per 20 stuks.
Minimale afname per volle verpakking.

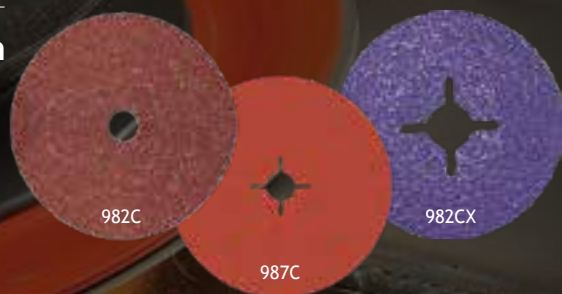

3M Cubitron 3 Doorslijpschijven

Dat de 3M Cubitron 3 Doorslijpschijven een revolutie zijn in het slijpproces is inmiddels wel bekend. Ze slijpen sneller en gaan langer mee dan conventionele schijven. De 1 mm en 1.6 mm 3M Cubitron 3 Doorslijpschijven zijn nu nog verder doorontwikkeld en verbeterd. De "vernieuwde" schijven zorgen voor een consistentere prestatie en gaan nog eens 3x langer mee dan de vorige Cubitron schijf. Cubitron 3 schuurmaterialen staan garant voor:

- Minder vermoeidheid bij de gebruiker
- Materiaal dat langer scherp blijft
- 10% snellere snijwerking
- Hogere productiviteit
- Minder druk nodig
- Minder stof

Bestelnr.	Omschrijving	T	RPM
266260086	75 x 1.0 x 6.35 mm	T41	25000
266260084	75 x 1.0 x 9.53 mm	T41	25000
266260067	115 x 1.0 x 22.23 mm	T41	13300
266260080	115 x 1.6 x 22.23 mm	T41	13300
266260061	125 x 1.0 x 22.23 mm	T41	12000
266260064	125 x 1.6 x 22.23 mm	T41	12000
266260075	125 x 2.0 x 22.23 mm	T41	12000

Bestelnr.	Omschrijving	T	RPM
266260073	180 x 2.0 x 22.23 mm	T41	8500
266260062	230 x 2.0 x 22.23 mm	T41	6500
266260070	230 x 2.5 x 22.23 mm	T41	6500
266260079	230 x 3.0 x 22.23 mm	T41	6500
266260082	115 x 2.5 x 22.23 mm	T42	13300
266260068	125 x 2.5 x 22.23 mm	T42	12000
266260083	180 x 2.5 x 22.23 mm	T42	8500
266260077	230 x 2.5 x 22.23 mm	T42	6500

Verpakt per 50 stuks. Minimale afname per volle verpakking.



3M Cubitron 3 Slijp- en snijschijven

De nieuwste telg in de Cubitron 3 familie verwijdert meer materiaal en doet dit sneller en bij minder druk dan de beste concurrent. Deze schijven zijn ontworpen om zowel als afbraamschijf (met verzonden asgat) en als doorslijpschijf te gebruiken, wat ze ideaal maakt voor onder meer slijpen en groeven. Geoptimaliseerd voor gebruik met zacht en roestvrij staal in toepassingen zoals:

- Verwijderen van naadlassen
- Snijden
- Groeven
- Inkepen
- Afschuinen

Bestelnr.	Omschrijving	RPM
266260065	100 x 4.2 x 15.88 mm T27	15200
266260071	115 x 4.2 x 22.23 mm T27	13300
266260072	125 x 4.2 x 22.23 mm T27	12000
266260076	150 x 4.2 x 22.23 mm T27	10200
266260078	180 x 4.2 x 22.23 mm T27	8500
266260085	230 x 4.2 x 22.23 mm T27	6500

Verpakt per 20 stuks.
Minimale afname per volle verpakking.

Steunschijf 3M Cubitron II

- Uniek ribbelpatroon
- Bestand tegen temperaturen boven 100 °C
- Gebruik ze om de snijsnelheid en standtijd van 3M™ Cubitron™ II Schijven te verlengen
- Verbeter werkprocessen en verlaag tegelijk de kosten
- Kleur rood
- Verpakt per 10 stuks

115 x M14
Bestelnr: 266246693

125 x M14
Bestelnr: 266242100

178 x M14
Bestelnr: 266246618



Schuurband 3M Cubitron II 984F

- Tot twee keer langere levensduur dan vergelijkbare banden van aluminiumoxide, bestand tegen verwerking door hitte
- Vervormbaar voor slijpen en blanding van rechte en gebogen oppervlakken
- Bevat 3M Precision Shaped Grain dat aanzienlijk koeler en langer werkt dan concurrerende producten. U kunt meer onderdelen verwerken met minder schijfvervangingen.



75 x 2000 mm, korrel 36 (20/ds)
Bestelnr: 266234132

75 x 2000 mm, korrel 60 (20/ds)
Bestelnr: 266246600

75 x 2000 mm, korrel 80 (20/ds)
Bestelnr: 266247975

Globe doorslijpschijven

EVO + TOP ONE
De Globe schijf is in de prijs/kwaliteitsverhouding een (R) evolution. De korrelsamenstelling koppelt een comfortabele snijervaring aan een goede standtijd. Speciaal ontwikkeld voor het doorslijpen van RVS (en staal).

Verpakt per 25 stuks. Minimale afname per volle verpakking.

Toepassing: RVS en Staal
Diameter: 125 mm
Dikte schijf: 1.0 mm
RPM: 12250

EVO - Bestelnr. 266347364

TOP ONE - Bestelnr. 266356392



Globe afbraamschijven

Standaard verzonken kern.
Afbremen met haakse slijpers: slijpschijven met verzonken kern. Voor zwaar werk als gekartelde randen of scherpe hoeken van ijzerhoudende metalen.

Toepassing: IJzer en Staal
Diameter: 125 mm
Dikte schijf: 6.5 mm
RPM: 12250

Bestelnr.
266336332

Verpakt per 25 stuks.
Minimale afname per volle verpakking.



Drukregelaar Zuurstof

Drukregelaar Weldkar zuurstof met dubbele manometer, 0 - 16 bar.

Bestelnr.
163036424



Drukregelaar Acetyleen

Drukregelaar Weldkar acetyleen met dubbele manometer, 0 - 2.5 bar.

Bestelnr.
163036425



Drukregelaar Maxy

Drukregelaar met dubbele manometer, geschikt voor 200 bar flessen, manometer 0-20 ltr./min., nippel aansluiting voor Argon en Menggas.

Bestelnr.
163036423



Drukregelaar Mini

Drukregelaar met dubbele manometer, geschikt voor 200 bar flessen. Nippel aansluiting voor Argon en Menggas.

Bestelnr.
163012319



Drukregelaar Maxy Flow

Drukregelaar met flowmeter, geschikt voor 200 bar flessen, flow-buis 0-30 ltr./min., nippel aansluiting voor Argon en menggas.

Bestelnr.
163012331



Drukregelaar Stikstof

Drukregelaar met dubbele manometer, geschikt voor 200 bar flessen. 0-16 bar

Bestelnr.
163054823



Koppelingen en insteeknippel

Snelkoppeling 1/4"R binnendraad Argon
Bestelnr. 163029705

Snelkoppeling Argon/water met tule Ø 6.0 mm aansluiting
Bestelnr. 163008888

Insteeknippel argon/formeer/water tule Ø 6.0 mm
Bestelnr. 163008861



Anti-spat

Anti-spat spray en Dusofix vet garanderen eenvoudige verwijdering van lasspatten en optimale bescherming.

Anti-spat spray 400 ml. Verpakt per 12 stuks. Bestelnr. 251507750



Dusofix Anti-spat

Dusofix vet 300 gr. Bestelnr. 251507759



Anti-spat Weldclean

Weldclean milieuvriendelijke anti-spat vloeistof op waterbasis voorkomt aanhechting van lasspatten op toortsen en werkstukken. Een werkstuk behandeld met Weldclean behoeft geen nabehandeling voordat lakken, poedercoating of galvaniseren kan plaatsvinden.

Handtrekker-spuit Weldclean met verstuiver. 500 ml. Bestelnr. 255519190

Anti-spat Weldclean zonder tapkraan. Jerrycan 5 liter. Bestelnr. 255525669



Verimor

Voor het snel en gemakkelijk opsporen van hardingsscheuren en andere oppervlakte defecten. 300 ml.

Bestelnr. 250508004



Primor

Een reinigings- en ontvetterspray voor metalen. 300 ml.

Bestelnr. 250507977



Devmor

Ontwikkelaar voor het snel en gemakkelijk opsporen van hardingsscheuren. 300 ml.

Bestelnr. 250507997



Gaslekzoeker Sherlock

Voor het opsporen van lekken in gas- en perslucht-systemen. 400 ml.

Bestelnr. 250508000



Inox-spray

Sneldrogende spray, die zeer geschikt is voor het beschermen tegen roestvorming. Inox-spray is overspuitbaar, men dient dit wel eerst te testen.

Bestelnr. 251508016



Koelvloeistof Coolant -26°C

Koelvloeistof voor koelers van MIG/TIG lasmachines, aggregaten, etc.

Can 5 liter Bestelnr. 251504495

Can 20 liter Bestelnr. 251504494



Beitsmiddel Antox

De beitspasta Antox 71E plus is een speciaal product voor gebruik bij hooggelegeerde- en speciale werkstoffen zoals Duplex, Inconel en Hastelloy. In pot van 2 kg.

Bestelnr. 251507995



Tin Soldeerdraad 60-40 Harskern

Soldeerdraad met harskern 60% tin en 40% lood wordt o.a. gebruikt in de elektrotechniek en elektronica. Smeltpunt 183°C - 190°C.

Ø 0.75 mm, 500 gram Bestelnr. 198505909

Soldeervloeistoffen S-39

S-39 is een universele zachtsoldeervloeistof.

Flacon 80 ml. Bestelnr. 250507957

Flacon 320 ml. Bestelnr. 250507958



Beitspasta Pelox

Beitspasta Pelox voor de behandeling van lasnaden en verwijdering van plaatselijke corrosie. Verwijdert verkleuringen, verbrandingen en roest van edelstalen. In pot van 2 kg.

Bestelnr. 251515729



Tin Soldeerdraad 99-1 Harskern

Soldeerdraad met harskern 99% tin en 1% koper. Smeltpunt ± 227°C.

Ø 0.7 mm Bestelnr. 250550893

Ø 1.5 mm Bestelnr. 250549855



Flux poeder

Zilverhardsoldeer-poeder.

Pot 250 gram. Bestelnr. 251538584



Zilversoldeer 55%

Universeel cadmiumvrij zilverhardsoldeer met 55% zilver (L-AG 55 SN). Gebruiken i.c.m. Flux-6. Ø 2.0 mm

Bestelnr. 198535150

Warmtepasta

De warmtepasta van Metaflux beschermt tot 4000°C. De pasta beveiligd alle onderdelen en materialen die bij het lassen of snijden beschermd moeten worden tegen hoge temperaturen en verbranding. De pasta bevat geen asbest! In emmer van 2.5 kg.

Bestelnr. 251504585



Tin Soldeerdraad 40-60 Harskern

Met harskern voor zachtsolderen met 40% tin en 60% lood.

Ø 1.5 mm, 500 gr. Bestelnr. 198505907

Ø 2.0 mm, 500 gr. Bestelnr. 198505915

Ø 3.0 mm, 500 gr. Bestelnr. 198505917



Tin Staaf Soldeer

Voor zachtsolderen (met tin en lood).

Plat 40-60, per 1 kg. - Bestelnr. 198504594



Fix-draadkniptang

De Fix tang is een veelzijdige MIG-draadkniptang voor het verwijderen van lasspatten, het schoonmaken en bevestigen van het mondstuk en kontakttips en het doortrekken en afknippen van de lasdraad.

Fix-tang nr 1: 12 - 15 mm
Bestelnr. 250133205

Fix-tang nr 2: 15 - 18 mm
Bestelnr. 250134437



Welper-draadkniptang

De multifunctionele robuuste Welper MIG-draadkniptang is gemaakt van hoogwaardig koolstofstaal en garandeert hiermee een lange levensduur.

MIG-tang YS 20, lengte 178 mm
Bestelnr. 255819201

MIG-tang YS 50, lengte 210 mm
Bestelnr. 255819202

Thermomelt Temperatuursticks

Thermomelt is een zeer snelle, gemakkelijke en nauwkeurige methode om een aangegeven temperatuur te bepalen. De markering smelt zodra de betreffende temperatuur bereikt wordt. Leverbaar met temperatuurbereik van 50 - 1200°C. Verpakt per 12 stuks.

Bestelnr. 255525861 - Temperatuurstick 50°C
Bestelnr. 255525863 - Temperatuurstick 100°C
Bestelnr. 255515126 - Temperatuurstick 120°C
Bestelnr. 255525866 - Temperatuurstick 250°C

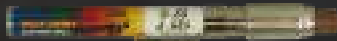

Speksteenrijt

Professioneel speksteenrijt voor het duidelijk en duurzaam markeren van uw werkstuk. 127 x 13 x 5 mm. Verpakt per 144 stuks.

Bestelnr. 255803376



Speksteenrijthouder

Speksteenrijthouder voor platte speksteenrijt 127 x 13 x 5 mm. Schuifknop voor doorschuiven van speksteenrijtje. Snelclip voor het dragen in borstzak.

Bestelnr. 255803255

Vet signeerrijt

Het standaard vetrijt voor het uitwisbaar markeren en aftekenen van metalen. Niet geschikt voor het aftekenen van hechtlassen bij MIG lassen. 100 x 9.5 mm. Verpakt per 12 stuks.

Bestelnr. 255525927 Rond, geel.

Bestelnr. 255503372 Rond, wit.

Bestelnr. 255504465 Zeskant, geel.

Bestelnr. 255503374 Zeskant, rood.

Bestelnr. 255525928 Zeskant, blauw.



Draadreinigerdoekje

Eenvoudig aan te brengen voor draad-aanvoersystemen. Het reinigt de draad en vermindert de wrijvingsweerstand.

Draadreinigerklem met 4 viltjes.
Bestelnr. 259507743

Draadreinigersviltjes. Verpakt per 25 stuks.
Bestelnr. 259508873



Draadspool adapter

Kunststof draadhaspel adapter voor MIG lasdraadspoolen van 15 kg.

Bestelnr. 259507920

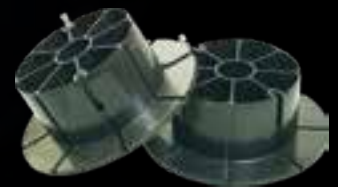

Wrap-a-round

Met een wrap-a-round kunt u eenvoudig pijp aftekenen.

Type 176B t.b.v. pijpdiameter 3"-10". Geschikt voor temperaturen tot 177°C.

Bestelnr. 259503245

Overige afmetingen op aanvraag leverbaar.



Markal Paintsticks

Voor het markeren op metalen delen. Type M: Bestand tegen hoge temperaturen tot 871°C, resistent tegen olie en water. Type B: Toepasbaar op olie en vochtige oppervlakten.

Andere kleuren leverbaar op bestelling. Type P: Lost op in galvaniseer baden zonder het proces te beïnvloeden.

Markal type M paintstick, kleur rood. Verpakt per 12 stuks.
Bestelnr. 255525887

Markal type M paintstick, kleur wit. Verpakt per 12 stuks.
Bestelnr. 255525888

Markal type B paintstick, kleur geel. Verpakt per 12 stuks.
Bestelnr. 255525889

Markal type B paintstick, kleur wit. Verpakt per 12 stuks.
Bestelnr. 255525892

Markal type P paintstick, kleur wit. Verpakt per 12 stuks.
Bestelnr. 255503269



Telescoop inspectiespiegel

Solide telescoop inspectiespiegel gemaakt met comfort grip.

Ø 52 mm, lengte 230 - 920 mm
Bestelnr. 255851269



Lasspiegels

Lasspiegel met magneetvoet.
Bestelnr. 255803249

Hand lasspiegel.
Bestelnr. 255803248

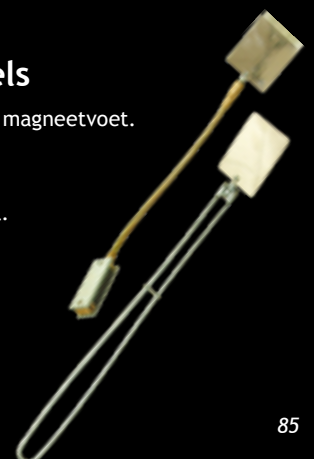

Wolfraamslijper Neutrix compleet met koffer

Deze wolfraamelektrodeslijper is perfect voor het slijpen van alle gangbare typen wolfraamelektroden. De Neutrix is leverbaar als 230V machine en is een compacte, draagbare wolfraamelektrodeslijpmachine, ontworpen voor het gebruik in werkplaatsen en op locatie. De machine is eenvoudig te bedienen en geeft u de zekerheid van een centrische, goed geslepen elektrodepunt. De Neutrix is de eerste wolfraamslijper welke met behulp van een geïntegreerd filtersysteem de gevaarlijke stoffen opvangt.

Bestelnr. 251553943

Filter cassette t.b.v. Neutrix wolfraamslijper
Bestelnr. 251541308

Slijpschijf t.b.v. Neutrix wolfraamslijper
Bestelnr. 251541307

Elektrodentang t.b.v. Ultima en Neutrix Wolfraamslijper
Bestelnr. 251537918 TIG 1.6 mm (L= 40 mm)
Bestelnr. 251524314 TIG 2.4 mm (L= 40 mm)
Bestelnr. 251524315 TIG 3.2 mm (L= 40 mm)



Wolfraam elektroden

Wolfraam elektroden hebben een zeer hoog smeltpunt van 3410° Celsius. Hierdoor zijn wolfraam elektroden bij uitstek geschikt om in de verschillende metaalverwerkende processen een elektronische boog te doen ontsteken en te onderhouden.

Kopkleur Groen

175 mm, rein, voor aluminium

Bestelnr.	Omschrijving	Verp.
230703320	WP, Ø 1.6 mm	10 stuks
230703322	WP, Ø 2.4 mm	10 stuks
230703323	WP, Ø 3.2 mm	10 stuks

Kopkleur Lila/Paars

175 mm, Seltene Erde, voor staal, RVS en aluminium.

Bestelnr.	Omschrijving	Verp.
230737507	E3, Ø 1.6 mm	10 stuks
230737509	E3, Ø 2.4 mm	10 stuks
230737510	E3, Ø 3.2 mm	10 stuks

Kopkleur Goud

175 mm, 1,5% lanthanium, voor staal en RVS.

Bestelnr.	Omschrijving	Verp.
230719140	WL-15, Ø 1.6 mm	10 stuks
230719142	WL-15, Ø 2.4 mm	10 stuks
230719143	WL-15, Ø 3.2 mm	10 stuks



Wolfram slijphouders

De slijphouders worden gebruikt om de wolfram elektroden in te klemmen zodat ze eenvoudig geslepen kunnen worden.

Houder, lengte 85 mm, met clip.
Bestelnr. 259538293



Houder, lengte 175 mm, met clip.
Bestelnr. 259538294



Ultima Tig wolfram elektrodeslijper

De Ultima Tig waarborgt een perfect, in de lengte richting geslepen wolfraamelektrode. Tevens voorkomt de slijper dat het, voor de lasser, gevaarlijke slijpsel in de omgeving verspreid wordt, doordat het slijpsel in de vloeistof terecht komt. Veilig, snel en uiterst precies.

Bestelnr. 251531246

Slijpvloeistof 250 ml
Bestelnr. 251534781

Slijpvloeistof 5 ltr.
Bestelnr. 251523071

Vloeistofcontainer incl. vloeistof
Bestelnr. 251539837



Kopkleur Grijs

175 mm, 2% cerium, voor staal en RVS.

Bestelnr.	Omschrijving	Verp.
230703333	WC-20, Ø 1.6 mm	10 stuks
230703335	WC-20, Ø 2.4 mm	10 stuks
230703336	WC-20, Ø 3.2 mm	10 stuks

Kopkleur Turquoise

175 mm, Seltene Erde, voor staal, RVS en aluminium.

Bestelnr.	Omschrijving	Verp.
230719179	WS-2, Ø 1.6 mm	10 stuks
230719181	WS-2, Ø 2.4 mm	10 stuks
230719182	WS-2, Ø 3.2 mm	10 stuks

Kopkleur Blauw

175 mm, Witstar, 2% lanthanium, voor staal en RVS.

Bestelnr.	Omschrijving	Verp.
230703313	WL-20, Ø 1.6 mm	10 stuks
230703315	WL-20, Ø 2.4 mm	10 stuks
230703316	WL-20, Ø 3.2 mm	10 stuks

Lashoogtemeter Weldkar

Lashoogtemeter voor het meten van vlakke en hoeklasnaden.

Bestelnr. 255825403



Lashoogtemeter Weldkar

Lashoogtemeter van metaal voor het bepalen van de A-hoogte.

Bestelnr. 163053121



Lashoekmeter WG-4 CAM

Lashoekmeter WG-4 CAM type Universeel

- A- en B- hoogte hoekklas
- A- en B- hoogte stompelas
- Diepte van de randinkarteling
- Hoogteverschil
- Hoekmeter
- Met beschermhoes

Bestelnr. 255834051



Handy Pen

Handy Pen, voor het optimaal toevoegen van TIG draad. Geschikt voor draad van Ø 1.0 - Ø 3.2 mm. Te gebruiken als 'gewone' schrijfpennen en d.m.v. het doorvoerwiel te bedienen. Hierdoor ontstaat optimale controle op de toevoer van het TIG draad en wordt vermoeidheid in de vingers voorkomen.

Bestelnr. 255503265



Aardkabelset

Bestaande uit: Laskabel 5 mtr. neopreen HO-1/N2-D, Aardklem WK 200, 400, 500 of 600 en pengedeelte WKP 25, 35-50 of 70.

Aardkabel 25 mm² - WK 200, WKP 25
Bestelnr. 200627010

Aardkabel 35 mm² - WK 400, WKP 35-50
Bestelnr. 200627099

Aardkabel 70 mm² - WK 600, WKP 70
Bestelnr. 200627102

Optimus lastang knijpmodel

De wereldberoemde en kwalitatief hoogwaardige lastang met gesloten kop.

300 Amp. - Bestelnr. 250133234
400 Amp. - Bestelnr. 255514971

Croco lastang knijpmodel

De economische lastang met open bek en vele inklemmogelijkheden.

150-200 Amp. - Bestelnr. 250133235
200-300 Amp. - Bestelnr. 250133236

Progress lastang draaikop

De Progress is een draaikoptang. De elektrode wordt door het aandraaien van de kop onder een hoek van 115 graden ingeklemd.

400 Amp. - Bestelnr. 255503407
600 Amp. - Bestelnr. 255503416

Twisty lastang

De Twisty is een economische lastang met draaikop.

200 Amp. - Bestelnr. 250133232
400 Amp. - Bestelnr. 250133233

Elektrodenkoker

Elektrodenkoker voor optimale bescherming van uw laselektroden, gemaakt van waterdicht kunststof in de kleur blauw. Leverbaar voor elektroden met een maximale lengte van 450 mm. Inclusief draagriem.

Koker 450 mm
Bestelnr. 259540848

Elektroden droogkast

Handzame draagbare droogkast voor laselektroden. Netspanning 230 Volt. Temperatuur tot 150°C.

Model 1, capaciteit 5 kg
Bestelnr. 255857085

Model 2, capaciteit 10 kg
Bestelnr. 255857086

Staalborstels

Staaldraad Ø 0.35 mm; 2, 3 of 4 rijen.
Lengte 290 mm.

Staalborstel 2-rijen
Bestelnr. 250133239

Staalborstel 3-rijen
Bestelnr. 250133240

Staalborstel 4-rijen
Bestelnr. 250133241

Optiem Lastang Knijpmodel

Lastang met gesloten kop.

300 Amp. - Bestelnr. 255852034
400 Amp. - Bestelnr. 255852035

Gutstang Flair 600

De Flair is een gutstang met een draaibare spuitnippel en gebolde elektroden klemming.

600 Amp. - Bestelnr. 255503352

Monokabel Flair 600

Gutsen met de monokabel is een zeer efficiënte wijze om de stroom en luchttoevoer in één enkele kabel te kunnen realiseren.

2 meter - Bestelnr. 255503463

Gutselektroden Gelijktroom (DC) Pointed

Gutselektroden bestaan uit een koolstofkern met een koperen mantel.

Ø 6.3 mm x 305 mm, verpakt per 100
Bestelnr. 255803339

Ø 8.0 mm x 305 mm, verpakt per 50
Bestelnr. 255803340

Ø 10.0 mm x 305 mm, verpakt per 50
Bestelnr. 255803341

Ø 13.0 mm x 305 mm, verpakt per 50
Bestelnr. 255814829

Staalborstels RVS

RVS draad Ø 0.30 mm; 2, 3 of 4 rijen.
Lengte 290 mm. Minimale afname 12 stuks.

2-rijen Bestelnr. 255803366

3-rijen Bestelnr. 255803367

4-rijen Bestelnr. 255803368

**Laskabelset**

Bestaande uit: Lastang Knijp Optiem, Laskabel 5 mtr. neopreen HO-1/N2-D en pengedeelte WKP 25, 50 of 70.

Laskabel 25 mm² - WKP 25
Bestelnr. 200626752

Laskabel 35 mm² - WKP 25
Bestelnr. 200627000

Laskabel 50 mm² - WKP 50
Bestelnr. 200626755

Laskabel 70 mm² - WKP 70
Bestelnr. 200626756

**Lasbikhamer LS 54**

Met massief stalen steel en rode kunststof handgreep, vervaardigd van gereedschapsstaal.

Bestelnr. 250133238

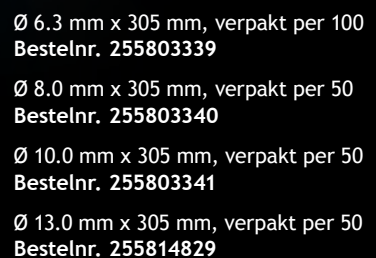

Toortshouders incl. magneetvoet

Lastanghouder
Bestelnr. 255857023



TIG lastoortshouder
Bestelnr. 255857022

Kabelkoppeling Busgedeelte

WKB 25 voor 10/25 mm² kabel,
verpakt per 2
Bestelnr. 250133227

WKB 50 voor 35/50 mm² kabel,
verpakt per 2
Bestelnr. 250133228

WKB 70 voor 50/70 mm² kabel,
verpakt per 2
Bestelnr. 250133229



Aardklemmen "FIX"

Robuuste kwalitatief hoogwaardige krokodilklem met optimale klemkracht.

160 Amp. - Bestelnr. 255803296

200 Amp. - Bestelnr. 255803297

400 Amp. - Bestelnr. 255803298

600 Amp. - Bestelnr. 255803299

Kabelkoppeling Inbouwgedeelte

Kabelkoppeling WBI 25
inbouw-busmodel
Bestelnr. 255818474

Kabelkoppeling WBI 35/50
inbouw-busmodel
Bestelnr. 255818475

Kabelkoppeling WBI 50/70
inbouw-busmodel
Bestelnr. 255522721



Kabelkoppeling Pengeedeelte

Bajonet koppeling in robuuste uitvoering met kabel aansluiting. Eenvoudig en zeker, makkelijk in elkaar te zetten, optimale veiligheid doordat messing delen door rubberen moffen beschermd worden.

WKP 25 voor 10/25 mm² kabel, verpakt per 2
Bestelnr. 250133223

WKP 35/50 voor 35/50 mm² kabel, verpakt per 2
Bestelnr. 250133224

WKP 70 voor 50/70 mm² kabel, verpakt per 2
Bestelnr. 250133226

Aardklemmen EL

Eenvoudige praktische aardklem met messing kontaktpunten en Litze, M8 of M12 draadeind voor de kabelschoenaansluiting.

200 Amp., M8 draadeind
Bestelnr. 250133230

400 Amp., M12 draadeind
Bestelnr. 250133231

600 Amp., M12 draadeind
Bestelnr. 250134461

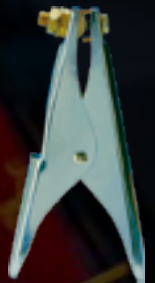

Lashoek magneet

De ideale hulp bij las- en montage werkzaamheden. Te gebruiken voor hoeken van 45°, 90° en 135°. Afmeting 75 x 70 mm. Max. houdkracht: 18.2 kg.

Bestelnr. 255803306



Laskabel Neopreen

HO-1/N2-D

Laskabel 16 mm² Bestelnr. 200505695

Laskabel 25 mm² Bestelnr. 200505700

Laskabel 35 mm² Bestelnr. 200505707

Laskabel 50 mm² Bestelnr. 200505714

Laskabel 70 mm² Bestelnr. 200525311

Laskabel 95 mm² Bestelnr. 200525312

Lashoek magneet

De ideale hulp bij las- en montage werkzaamheden. Te gebruiken voor hoeken van 45°, 90° en 135°.

Magneet WK MSA 46D

Afmeting 111 x 95 x 29 mm.

Max. houdkracht: 40 kg.

Bestelnr. 255826975

Magneet WK MSA 48HD

Afmeting 152 x 130 x 35 mm.

Max. houdkracht: 75 kg.

Bestelnr. 255819133



Monteurskruk

Stabiele en comfortabele werkkruk, met 5 zwenkwielen (2 geremd). In hoogte verstelbaar d.m.v. gasveer.

Bestelnr. 256011069



Aardklem magnetisch

Zware magnetische aardklem, aan 3 zijden magnetisch. Met inbus-kabelaansluiting.

400 Amp. - Bestelnr. 255803291

600 Amp. - Bestelnr. 255803292



Aardklem schroefmodel

Robuuste aardklem schroefmodel met hoogwaardig messing onderstuk en verzinkt stalen schroefdraadknevel. 600 Amp.

Bestelnr. 255819212



Myking Draai Aardklem

Robuuste aardklem met hoogwaardig messing onderstuk. 600 Amp.

Bestelnr. 255819204



Autogeen lassen en snijden

Bij het autogeen lassen en snijden vormt een gerichte vlam, die is ontstaan door verbranding van gas met zuurstof of lucht, de warmtebron om het te bewerken materiaal te laten smelten. Bij het autogeen lassen kan men dan gebruik maken van lasstaven als toevoegmateriaal om de twee delen te verbinden. Bij het autogeen snijden wordt door de hoge druk van de snijzuurstof het gesmolten materiaal (de slak) weggeblazen.

Autogeen las- & snijset

Een gemak in iedere werkplaats voor het heetstoken, lassen of snijden van diverse metalen. Een kleine autogeen installatie voor grote klussen, bestaande uit:

- Cilinderwagen met rubberen wielen
- Zuurstofcilinder 10 liter gevuld
- Acetyleencilinder 10 liter gevuld
- Lasset Gloor Lilliput compleet
- Gas- en Zuurstofslang 5 meter
- Vlamdover
- Cilindersleutel Combi
- Lasbril
- Zuurstof drukregelaar
- Acetyleen drukregelaar

Bestelnr. 163001507
(incl. gas- en zuurstofcilinder)

Bestelnr. 163009106
(excl. gas- en zuurstofcilinder)



Las- & snijkist Gloor Ideal

Geschikt voor lassen van 0.5 - 14/30 mm, snijden van 2 - 100 mm. In stalen kist, bestaande uit:

- Handgreep
- 2-pijps snijvoorstuk
- 3 snijmondstukken
- 6 lasvoorstukken
- Set doorstekers
- Set O-ringen
- Sleutel
- Branderwagen
- Cirkelstang met centerpunt

Bestelnr. 160509109



Las- & snijkist Gloor Lilliput

Geschikt voor lassen van 0.5 - 14 mm, snijden van 3 - 60 mm.

In stalen kist, bestaande uit:

- Handgreep
- 2-pijps snijvoorstuk
- 3 snijmondstukken
- 6 lasvoorstukken
- Set doorstekers
- Set O-ringen
- Sleutel
- Branderwagen
- Cirkelstang met centerpunt

Bestelnr. 160509114



Snijbrander SilverCut 250

- Nozzle mix handsnijbrander
- Driehoekige structuur van de gaspijpen

Max. snijafmetingen 3-250 mm
Toorts 90°
Totale lengte 495 mm
Gewicht 1000 gram
Gastype Acetyleen, propaan, aardgas en Mapp gas

Bestelnr. 165043159

Snijbrander Gloor Garant

Een ééndelige veelzijdige nozzle mix snijbrander.

Lengte 50 cm, kop 90°

Bestelnr. 160509392

Lengte 50 cm, kop 100°

Bestelnr. 160509393

Lengte 70 cm, kop 100°

Bestelnr. 160509473

Lengte 100 cm, kop 100°

Bestelnr. 160528009

Lengte 150 cm, kop 100°

Bestelnr. 160527078

Snijbrander Eurocut 2000 recht

Lengte 50 cm, kop 180°

Bestelnr. 163014092

Gutsmondstuk recht NM 185 Acetyleen

Bestelnr. 163013006

Gutsmondstuk NM 183 Acetyleen

Bestelnr. 163018257



Snijmondstuk Propaan, Nozzle Mix PNME 9

Buitenbek koper verchroomd en binnenbek messing met 9 splines.

Bestelnr.

163017136 3 - 10 mm

163002580 10 - 25 mm

163014154 25 - 40 mm

163017137 25 - 75 mm

163025408 40 - 60 mm

163025410 60 - 100 mm

163017138 75 - 125 mm

163025411 100 - 200 mm

163025412 200 - 300 mm



Snijmondstuk Acetyleen, Nozzle Mix ANME

Eéndelig mondstuk uit koper.

Bestelnr.

163018726 3 - 10 mm

163018727 10 - 25 mm

163018728 25 - 40 mm

163014068 25 - 75 mm

163018729 40 - 60 mm

163018730 60 - 100 mm

163018731 75 - 125 mm

163018732 100 - 200 mm

163018733 200 - 300 mm



Snelkoppeling IB NKDT

Passend voor aan de drukregelaar.

Bestelnr. 160133252

Acetyleen 3/8" L insteektule 6/8 mm.

Bestelnr. 160133253

Zuurstof 1/4" R insteektule 6 mm.



Koppelingstulen IB NKDT & NKTT

Passend IBEDA.

Bestelnr. 163009552

Acetyleen 6/8 mm.

Bestelnr. 163009550

Zuurstof 6 mm.

Bestelnr. 163009847

Zuurstof 6/8 mm.



Snelkoppeling IB NKTT

Passend voor tussen de slang.

Bestelnr. 160133254

Acetyleen 6/8 mm.

Bestelnr. 160133255

Zuurstof 6 mm.



Snelkoppeling IB NKT

Passend voor aan de handgreep.

Bestelnr. 160133256

Acetyleen 3/8" L met tule 6/8 mm.

Bestelnr. 160133257

Zuurstof 1/4" R met tule 6 mm.



Koppelingstulen IB NKT

Passend IBEDA. Voor montage handgreep.

Bestelnr. 163009548

Acetyleen 3/8" L.

Bestelnr. 163009547

Zuurstof 1/4" R.

Bestelnr. 163025555

Zuurstof 3/8" R.



Drukregelaar Acetyleen

Drukregelaar Weldkar acetyleen met dubbele manometer.

0 - 2.5 bar

Bestelnr.

163036425



Drukregelaar Zuurstof

Drukregelaar Weldkar zuurstof met dubbele manometer. 0 - 16 bar

Bestelnr.

163036424



Snelkoppeling ISO vrouw

Omgekeerde stroomrichting. Geschikt voor 300 bar flessen, onder andere Westfalen en AirLiquide flessen.

Tule; 6 mm

Bestelnr.

163034951



Snelkoppeling Integra

Instelbaar 0-30 l/min.

Tule; 6mm

Bestelnr. 163032066



Zuurstofslang

Blauw. Volgens ISO 38.21. Werkdruk 2 MPa (20 bar). Binnendiameter 6 mm.

Lengtes per 10 of 50 mtr.

Bestelnr. 163034996 (10 mtr)

Bestelnr. 163005612 (50 mtr)

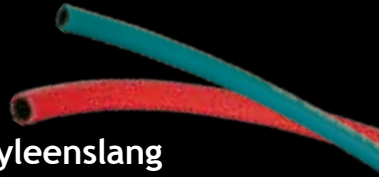

Acetyleen slang

Rood. Volgens ISO 38.21. Werkdruk 2 MPa (20 bar). Binnendiameter 9 mm.

Lengtes per 10 of 50 mtr.

Bestelnr. 163034999 (10 mtr)

Bestelnr. 163005581 (50 mtr)

Tweelingslang Zuurstof/Acetyleen

Blauw-Rood. Volgens ISO 38.21. Werkdruk 2 MPa (20 bar). Binnendiameter zuurstof 6 mm en acetyleen 9 mm.

Lengtes per 10 of 50 mtr.

Bestelnr. 163035378 (10 mtr)

Bestelnr. 163005555 (50 mtr)

Binnendiameter zuurstof 6 mm en acetyleen 9 mm.

Lengtes per 10 of 50 mtr.

Bestelnr. 163035003 (10 mtr)

Bestelnr. 163005591 (50 mtr)

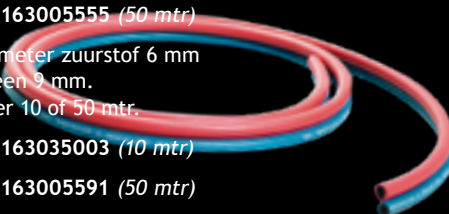

Pistoolaansteker

Bestelnr.

255803387

Vuursteentjes verp. 100 stuks

Bestelnr. 255803388



Komaansteker

Bestelnr.

255850045

Vuursteentjes verp. 10 stuks

Bestelnr. 255850066

Vuursteentjes verp. 50 stuks

Bestelnr. 255850046



Triple flint aansteker

Shurlite triple flint is de kwalitatief hoogwaardige komaansteker met 3 vuursteentjes, met als gevolg 3x zolang ontsteken.

Bestelnr. 255814878

Vuursteentjes verp. 10 stuks

Bestelnr. 255815144



Branderboortjes

10 geribbelde doorstekers en vijl.

Bestelnr.

160133251



Vlamdover

Dooft de vlamterugslag door een vlamdovend sintermetaal uit chroom-nikkel-staal en voorkomt een explosief mengsel d.m.v. een terugslagklep. Stopt terugbranden door een thermisch gestuurde klep en heeft een RVS ingangsfiler (alleen bij gas).

Vlamdover GVA 10

Acetyleen 3/8" Links

Bestelnr. 160149787

Vlamdover GVO 10

Zuurstof 1/4" Rechts

Bestelnr. 160149788





Propaanset Gloor

Bestaande uit:

- Cilinder zuurstof 4 liter
- Cilinder propaan 1 liter
- Drukregelaar zuurstof
- Drukregelaar propaan
- Draagframe 1 x 4 liter en 1 x 1 liter
- 3 meter tweelingslang 6 x 6 mm
- Handgreep Gloor Lilliput
- Lasvoorstuk propaan 1 - 2 mm
- Vulpijpje propaan

Bestelnr. 169510247
(incl. cilinders)

Draagbare hard- en zachtsoldeerset Lomat Piezo-5

Bestaande uit:

- Ergonomische handgreep met Piezo ontsteking
- Turbobranders 17 mm
- HD-slang, 2.0 m, G 3/8" LH, DN 4
- Drukregelaar 2.0 bar, G 3/8" LH, vast ingesteld
- Karweifles 425 g, met ophanghaak, oranje

Bestelnr. 162010429

Draagbare Propaan Karweiset

Bestaande uit:

- Cilinder propaan 90 bar 1 liter
- Drukregelaar propaan 3/8 LV
- 2 meter propaanslang
- Handgreep propaan
- Toevoerbuis propaan 60 mm
- Vulpijpje 3/8 - 1/2 L
- Bout met windkap

Bestelnr. 162010442



Powerjet set Ultra 2535 met wegwerpcilinder

Krachtige en professionele lichtgewicht brander voor brazeren, zachtsolderen en andere verhittingswerken. In alle posities te gebruiken (360°).

Complete set bestaande uit:

- Ultragas 2205 wegwerppatroon (niet navulbaar)
- Cycloonbrander
- Handgreep
- Gasfleshouder
- Koffer

Powerjet set Ultra 2535 met wegwerpcilinder compleet

Bestelnr. 169549659

Wegwerpcilinder Powerjet 380 ml

Bestelnr. 169510364

Powerjet cycloonbrander 8706

Bestelnr. 169509472

Handgreep Powerjet EU 7/16" met cycloonbrander 870601

Bestelnr. 169556363

Drukregelaar Propaan

Drukregelaar 0 - 4 bar - 21.8 L - met manometer.

Bestelnr. 163009811



Drukregelaar Propaan Lorch

Drukregelaar 1.5 bar, vast ingesteld. Passend voor karweifles 425 g, aansluiting G 3/8" LH.

Bestelnr. 162001650



Heetstoker Universal

Heetstoker voorzien van handgreep Universal, hittebescherming en voetsteun, branderkop, RVS Ø 40 mm.

Bestelnr. 162001644



Dakbranderset Universal

Compleet set, bestaande uit:

- Handgreep Universal.
- Toevoerbuis 600 mm.
- Branderkop RVS Ø 60 mm.
- HD-slang G 3/8 LH, 5 of 10 meter.
- Drukregelaar, passend voor 5, 11 en 33 kg flessen.
- Voetsteun.

Bestelnr. 162010457

(lengte 5 mtr.)

Bestelnr. 162010458

(lengte 10 mtr.)



Propaanslang

Oranje glad. Volgens ISO 38.21. Werkdruk 2 MPa (20 bar). Binnendiameter 8 mm. Lengtes per 10 of 50 mtr.

Bestelnr. 163035381 (10 mtr)

Bestelnr. 163005608 (50 mtr)



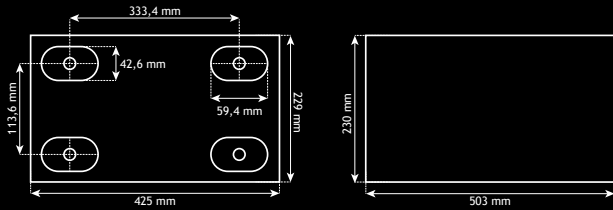

Bestelnr. 166044962
 Geschikt voor Cebora MIG
 Mono Star 1620/M,
 TIG 1640/M, TIG 2040/M en
 TIG 1531/M

Bestelnr. 166044963
 Geschikt voor Weldkar WK MIG
 2125, WK TIG 1660, WK MultiMIG
 2140 en Cebora Pocket Pulse

Bestelnr. 166061847
 Onderstel verrijdbaar
 tbv Weldkar
 machinelijn, 2-wielig



Cilinderwagens

Voor het vervoer van cilinders is door de arbeidsinspectie een ontwerp-tekening gemaakt t.a.v. de gewenste voorzieningen. Voorschrift is bijvoorbeeld dat de cilinders bij brandende slangen niet kunnen worden verhit. Bij de meeste cilinderwagens is het vlamscherm ook aan de zijkanten doorgetrokken. Een brandblusser kan desgewenst aan het frame worden bevestigd, evenals een koker voor lasdraad.



Onderstel Weldkar

Geschikt voor de MIG 2560 DP
 en de Plasma 1051

Bestelnr. 166045012



Verrijdbaar Onderstel Cebora Plasma

Geschikt voor Cebora
 Plasma IQC 70T, 110T,
 130T.

**Bestelnr.
 150564086**

Onderstel Cebora klein

Geschikt voor meerdere
 Cebora machines.

**Bestelnr.
 101136574**



**Cilinderwagen
CTM 10**

Cilinderwagen voor 1 cilinder van 10 liter. Uitgevoerd met wielen Ø 150 mm en massief rubberen banden.

Bestelnr.
166009996

**Cilinderwagen
CTM 50**

Cilinderwagen voor 1 cilinder van 50 liter. Uitgevoerd met gelagerde wielen Ø 250 mm en massief rubberen banden.

Bestelnr.
166009968

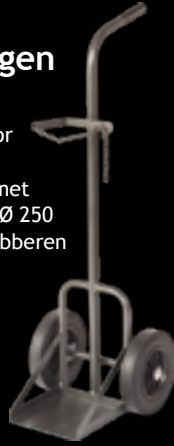
**Cilinderwagen
CTP 11Z**

Cilinderwagen voor 1 cilinder zuurstof van 50 liter en 1 cilinder propaan van 11 kg. Uitgevoerd met wielen Ø 405 mm en massief rubberen banden.

Bestelnr.
166020576

**Vulstandaard
VPR**

Vulstandaard propaan van 11 kg voor het vullen van 'karweiflesjes'.

Bestelnr.
166009978

**Cilinderwagen CTR 100**

Cilinderwagen voor 2 cilinders van 10 liter. Uitgevoerd met gelagerde wielen Ø 250 mm en massief rubberen banden.

Bestelnr.
166009982

**Cilinderwagen CTR 102**

Cilinderwagen voor 2 cilinders van 20 liter. Uitgevoerd met gelagerde wielen Ø 250 mm en massief rubberen banden.

Bestelnr.
166009983

**Cilinderwagen CTR 120**

Cilinderwagen voor 2 cilinders van 30 liter. Uitgevoerd met wielen Ø 405 mm en massief rubberen banden.

Bestelnr.
166010002

**Cilinderwagen CTR 170**

Cilinderwagen voor 2 cilinders van 50 liter. Uitgevoerd met wielen Ø 405 mm en massief rubberen banden.

Bestelnr.
166010047

**Cilinderwagen CTRS 170**

Cilinderwagen voor 1 cilinder zuurstof van 50 liter en 1 cilinder mapp- of apache gas. Uitgevoerd met wielen Ø 405 mm en massief rubberen banden.

Bestelnr.
166010051

**Cilinderwagen CTRZ 170**

Cilinderwagen voor 2 cilinders van 50 liter. Uitgevoerd met wielen Ø 405 mm. Massief rubberen banden en zwenkwielen.

Bestelnr.
166010052



Regelgeving gasflesopslag

De PGS15 regels gelden voor alle opslag van hervulbare gasverpakkingen van klasse 2 van het ADR met een opgetelde hoeveelheid groter dan 125 liter waterinhoud. Deze verpakkingen moeten in een daarvoor bestemde opslagvoorziening opgeslagen worden, waarbij geen andere goederen aanwezig mogen zijn die voor het beheer van de gasflessen niet functioneel zijn. De opslag moet bij voorkeur in de buitenlucht gebeuren en geldt voor zowel volle als lege gasflessen met de volgende gevaareigenschappen: verstikkend, oxiderend en/of brandbaar. En verder de volgende specifieke gassen: samengeperste lucht, ammoniak (giftig/bijtend), koelgassen en ethyleenoxide (giftig/brandbaar). Voor koolzuurgassen gelden in de horeca aanvullende beleidsregels van de Arbeidsinspectie voor de opslag van koolzuurcilinders. Gasflessen met gassen met gelijksoortige gevaareigenschappen moeten bij elkaar worden opgeslagen. Brandbare en brandbevorderende gassen mogen zonder scheidingswand naast elkaar opgeslagen worden omdat de kans dat twee gasflessen tegelijkertijd zullen falen, de gassen met elkaar vermengen en worden ontstoken verwaarloosbaar wordt geacht.

Belangrijk voor het juiste advies is dat de PGS15 richtlijn de landelijke leidraad is, maar dat uw gemeentelijke milieuafdeling aanvullende of afwijkende bepalingen kan opleggen.



Flesbalk 1 klein

Flesbalk 1 x 10 liter, incl. band van 75 cm.

Bestelnr. 253143167



Flesbalk 1 groot

Flesbalk 1 x 30/50 liter, incl. band van 1 mtr.

Bestelnr. 253143168

Flesbalk 4

Flesbalk 4 x 30/50 liter, inclusief band van 2.5 mtr.

Bestelnr. 253143171



Gasflesopslag EM18VG

Gasflesopslag geschikt voor opslag van 18 propaangasflessen / heftrucktanks met een diameter van 30 mm. Behuizing vervaardigd uit staal, volbad verzinkt. Maaswijdte gaas 5 x 5 cm. De gasflesopslag kan eventueel op de vloer worden vastgezet. Optioneel leverbaar: Verzinkt inlegplateau op pootjes voor kleinere gasflessen.

- Afmeting (bx dxh) 96 x 96 x 172 cm.
- Gewicht 104 kg.

Bestelnr. 253043172



Gasflesopslag IN32ED

Gasflesopslag geschikt voor maximaal 32 cilinders met een diameter van 23 cm (30/50 ltr cilinder). Stalen frame met verzinkte damwandbeplating. De verzinkte deur met gaas zorgt voor de ventilatie. De gasflesopslag wordt geleverd met 2 klembanden van 4.70 mtr. De gasflesopslag kan eventueel op de vloer vastgezet worden. Als optie leverbaar een vlamschot van (bxh) 50 x 200 cm of een inlegplateau.

- Afmeting (bx dxh): 204 x 100 x 205 cm.
- Gewicht 200 kg.

Bestelnr. 253043173



KOOP-RUILSYSTEEM GASFLESSEN

Laskar heeft een samenwerking met SuperGas en biedt u een betrouwbaar koop-ruilsysteem voor gasflessen. Bij uw eerste bestelling koopt u eenmalig een fles die vervolgens in het ruilsysteem wordt opgenomen. Bij elke volgende bestelling betaalt u dus alleen de inhoud. Makkelijk, snel en voordelig!



De volgende producten kunnen geleverd worden:
Argon - Argon/CO₂ - Zuurstof
Acetyleen - Stikstof - CO₂
Formeer - Helium

**Lege gasfles?
Eenvoudig
ruilen tegen
Een volle.**



Flesbalk 2

Flesbalk 2 x 30/50 liter, incl.band van 1.5 mtr.

Bestelnr. 253143170



Waarschuwbord Gasflesopslag

Waarschuwbord van wit kunststof met tekst "gasflesopslag" en aanvullende informatie. Breedte 50 cm en hoogte 45 cm. Ideaal voor het aanduiden van een gasflesopslag.

Bestelnr. 253143174

Cilinders

Wij kunnen de gascilinders leveren in verschillende uitvoeringen. Deze zijn gekeurd volgens de norm European Standards EN 1964 - 1.2 84/525/EEC. Standaard leveren wij de gascilinders 5, 10 en 20 liter met tulpkap en handwiel afsluiter en een vlakke bodem. Onze gascilinders 30 en 50 liter worden standaard geleverd met een dichte schroefkap en handwiel afsluiter en ook een vlakke bodem. Vanwege veiligheidsvoorschriften zijn alle acetyleen cilinders voorzien van een vaste kap met sleutelbediening en een vlakke bodem.

Gascilinders Argon

Argon 5 liter	Bestelnr. 164009984
Argon 10 liter	Bestelnr. 164001578
Argon 20 liter	Bestelnr. 164010009
Argon 50 liter	Bestelnr. 164010162

Gascilinders Argon/CO² (Menggas 85/15)

Menggas 5 liter	Bestelnr. 164010091
Menggas 10 liter	Bestelnr. 164009992
Menggas 20 liter	Bestelnr. 164009997
Menggas 50 liter	Bestelnr. 164027177

Gascilinders Argon/CO² (Menggas 98/2)

Argon/CO ² 5 liter	Bestelnr. 164027180
Argon/CO ² 10 liter	Bestelnr. 164010021
Argon/CO ² 20 liter	Bestelnr. 164010025
Argon/CO ² 50 liter	Bestelnr. 164027182

Gascilinders Zuurstof

Zuurstof 5 liter	Bestelnr. 164009987
Zuurstof 10 liter	Bestelnr. 164010007
Zuurstof 20 liter	Bestelnr. 164009989
Zuurstof 50 liter	Bestelnr. 164010187

Gascilinders Acetyleen

Acetyleen 5 liter	Bestelnr. 164009990
Acetyleen 10 liter	Bestelnr. 164010010
Acetyleen 50 liter	Bestelnr. 164010188

Gascilinders Stikstof

Stikstof 5 liter	Bestelnr. 164010008
Stikstof 10 liter	Bestelnr. 164009995
Stikstof 20 liter	Bestelnr. 164027117
Stikstof 50 liter	Bestelnr. 164010059



ARGON

MIG/MAG
Aluminium
CuSi-3

TIG
Aluminium
Roestvaststaal
Koper
Staal

MENGGAS

Argon/CO₂
MIG/MAG
85/15
Staal

Argon/CO₂
MIG/MAG
98/2
Roestvaststaal

N₂-H₂
FORMEER
95/5
Lekzoekgas-airco
Backinggas voor
Tig lassen

ZUURSTOF

AUTOGEEN
In combinatie
met acetyleen

HARDSOLDEER
In combinatie
met propaan

ACETYLEEN

AUTOGEEN
In combinatie
met zuurstof

STIKSTOF

AFPERSEN
AIRCO
Auto: 11 bar
Industrie: 20 bar

AUTOBANDEN

KOOLZUUR

AQUARIUM

DRANKEN

Cilindersleutel

Gietstalen cilindersleutel voor alle modellen gas- en zuurstofflessen; 6, 8 en 9 mm.

Bestelnr.
250133250



Kleinverpakking Weldkar laselektroden

Rutiel laselektroden E 6013

Voor ongelegeerd staal. Geschikt voor algemeen gebruik.

Bestelnr.	Omschrijving	Inhoud	Prijs/koker
190532460	E 6013 Ø 2.00 x 300 mm	48 stuks	€ 15,97
190532461	E 6013 Ø 2.50 x 350 mm	35 stuks	€ 15,08
190532462	E 6013 Ø 3.25 x 350 mm	26 stuks	€ 16,20
190532463	E 6013 Ø 4.00 x 350 mm	16 stuks	€ 16,47

Basische laselektroden E 7018-1

Voor ongelegeerd staal. Geschikt voor hoogwaardig constructiewerk.

Bestelnr.	Omschrijving	Inhoud	Prijs/koker
190532464	E 7018-1 Ø 2.00 x 300 mm	45 stuks	€ 17,87
190532465	E 7018-1 Ø 2.50 x 350 mm	25 stuks	€ 16,61
190532466	E 7018-1 Ø 3.25 x 350 mm	18 stuks	€ 17,87
190532467	E 7018-1 Ø 4.00 x 350 mm	10 stuks	€ 17,87

Easyweld laselektroden RVS 316

Universele elektrode voor RVS 316.

Bestelnr.	Omschrijving	Inhoud	Prijs/koker
190532468	RVS 316 Ø 2.00 x 300 mm	45 stuks	€ 47,84
190532469	RVS 316 Ø 2.50 x 300 mm	28 stuks	€ 44,10
190532470	RVS 316 Ø 3.25 x 350 mm	18 stuks	€ 49,05
190532471	RVS 316 Ø 4.00 x 350 mm	10 stuks	€ 47,38

Gietijzer laselektroden Cast-Ni

Geschikt voor alle soorten gietijzer en voor gietijzer aan staal.

Bestelnr.	Omschrijving	Inhoud	Prijs/koker
190532472	NI-FE Gietijzer Ø 2.50 x 300 mm	35 stuks	€ 79,32
190532473	NI-FE Gietijzer Ø 3.25 x 350 mm	20 stuks	€ 82,48



Laselektroden WK E 6013-S

Een middeldik beklede elektrode voor algemene staalconstructies en bijzonder geschikt voor laswerkzaamheden op lastig toegankelijke plaatsen en slecht geprepareerde naden.

Bestelnr.	Ø mm	Lengte mm	Lasstroom A	Kg/koker	Kg/doos	Prijs per kg
193538712	2.00	300	50-60	2.00	12.00	
193538713	2.50	350	65-80	2.40	14.40	
193538714	3.25	350	110-135	2.30	13.80	
193538715	4.00	350	140-170	1.80	10.80	

Lasposities:



Laselektroden WK E 7018-1

Elektrode die geschikt is voor verbindingen waar hoge eisen aan de mechanische waarden worden gesteld.

Bestelnr.	Ø mm	Lengte mm	Lasstroom A	Kg/koker	Kg/doos	Prijs per kg
193538716	2.00	300	50-70	1.80	10.80	
193538717	2.50	300	65-90	2.00	12.00	
193538718	3.25	350	110-140	2.00	12.00	
193538719	4.00	350/450	140-180	2.00	12.00	

Lasposities:

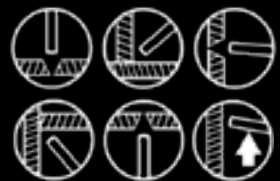

Laselektroden WK RVS 308-L

Elektrode ontwikkeld voor het verbinden en oplossen van roestvaststaal.

Bestelnr.	Ø mm	Lengte mm	Lasstroom A	Kg/koker	Kg/doos	Prijs per kg
193638720	2.50	300	50-90	1.80	10.80	
193638721	3.25	350	90-110	2.20	13.20	

Laselektroden WK RVS 309-L

(Overgangs)elektrode voor het verbinden van onderling verschillende roestvaste en hittebestendige staalsoorten.

Bestelnr.	Ø mm	Lengte mm	Lasstroom A	Kg/koker	Kg/doos	Prijs per kg
193638723	2.50	300	60-90	1.80	10.80	
193638724	3.25	350	80-110	2.00	12.00	

Laselektroden WK RVS 316-L

Elektrode voor het lassen van staal met zeer laag koolstofgehalte.

Bestelnr.	Ø mm	Lengte mm	Lasstroom A	Kg/koker	Kg/doos	Prijs per kg
193638726	2.50	300	60-90	1.80	10.80	
193638727	3.25	350	80-110	2.20	13.20	

Lasposities:





Lasstaaf WK RVS 308-LSI

RVS TIG-lasdraad geschikt voor het lassen van staalsoorten met een laag koolstofgehalte. Perfecte stabiliteit en dun vloeibaar vanwege hoger Si-gehalte.

Bestelnr.	Ø (mm)	Lengte mm	Koker gewicht in kg	Prijs per kg
197305038	1.00	1000	5.00	
197338738	1.20	1000	5.00	
197338739	1.60	1000	5.00	
197338740	2.00	1000	5.00	
197338741	2.40	1000	5.00	

Lasstaaf WK RVS 309-LSI

RVS TIG-lasdraad geschikt voor het lassen van corrosie- en hittebestendige CrNi-staalsoorten en CrNi-staal aan on- en laaggelegeerde staalsoorten. Hittebestendig tot ca. 1100°C.

Bestelnr.	Ø (mm)	Lengte mm	Koker gewicht in kg	Prijs per kg
197338742	1.60	1000	5.00	
197338743	2.00	1000	5.00	

Lasstaaf WK RVS 316-LSI

RVS TIG-lasdraad met laag koolstofgehalte voor austenitisch CrNiMo-staalsoorten voor bedrijfstemperaturen tot 350°C. Zeer hoge weerstand tegen interkristallijne corrosie.

Bestelnr.	Ø (mm)	Lengte mm	Koker gewicht in kg	Prijs per kg
197338744	1.20	1000	5.00	
197338745	1.60	1000	5.00	
197338746	2.00	1000	5.00	
197338747	2.40	1000	5.00	
197338748	3.20	1000	5.00	

Lasstaaf WK G-1 VERKOPERD

De verkoperde lasstaaf G-1 is een universele lasstaaf voor het autogeen lassen van algemeen constructiewerk in ongelegeerd en laaggelegeerd staal. De G-1 lasstaaf geeft een zeer zuivere en goed aangevloeide las en is daardoor ook zeer goed toepasbaar voor gebruik in de auto-industrie.

Bestelnr.	Ø (mm)	Lengte mm	Koker gewicht in kg	Prijs per kg
197438729	1.60	1000	5.00	
197438731	2.00	1000	5.00	
197438732	2.50	1000	5.00	
197438733	3.20	1000	5.00	



Lasstaaf WK TIG 100

Universeel toepasbare TIG-lasdraad geschikt voor ongelegeerde en fijnkorrel staalsoorten tot 420 N/mm² rekgrens. Gebruikt voor het lassen van tanks, bruggen, machines, voertuigen en in de scheepsbouw. Eenvoudig te verlossen onder argon.

Bestelnr.	Ø (mm)	Lengte mm	Koker gewicht in kg	Prijs per kg
197438734	1.60	1000	5.00	
197438735	2.00	1000	5.00	
197438736	2.40	1000	5.00	
197438737	3.00	1000	5.00	

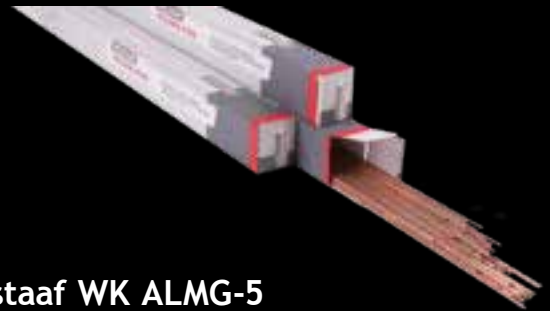

Lasstaaf WK ALMG-5

TIG-lasdraad voor het lassen van magnesiumgelegeerde typen met maximaal 5% Mg. Dit type is ook geschikt voor het lassen van verschillende aluminiumlegeringen onderling. Uitstekende lasbaarheid en goede draaddoorvoereigenschappen, relatief hoge treksterkte.

Bestelnr.	Ø (mm)	Lengte mm	Koker gewicht in kg	Prijs per kg
197238749	1.60	1000	2.50	
197238750	2.00	1000	2.50	
197238751	2.40	1000	2.50	
197238752	3.20	1000	2.50	



Lasstaaf WK ALSI-5

TIG-lasdraad voor het lassen van aluminium met maximaal 2% legeringselementen en voor gietstukken met maximaal 7% Si. Uitmuntende vloeieigenschappen met een diepe inbranding. Aanbevolen als de voorkeur uitgaat naar een goed uitziend resultaat boven goede mechanische eigenschappen en corrosiebestendigheid. Het lassen van AlMg-legeringen met meer dan 3% Mg wordt niet aangeraden vanwege het risico op scheuren.

Bestelnr.	Ø (mm)	Lengte mm	Koker gewicht in kg	Prijs per kg
197228690	2.00	1000	2.50	
197228686	2.40	1000	2.50	



MIG-lasdraad WK SG-2 Superquality

Deze SG-2 lasdraad heeft uitstekende laseigenschappen in een breed werkgebied van kortsluitboog tot aan sproeihoog met weinig silicaten als gevolg van de hoge zuiverheid van de neersmelt. De voorbuiging (cast) van deze lasdraad ligt ruim boven de gestelde Europese normen en dragen bij aan een stabielere stroomoverdracht en een rustigere boog met minder spatverliezen. En zorgt voor een perfecte aanvoering en een zeer fijn getekend lasuiterlijk. Geschikt voor het lassen met menggas.

Bestelnr.	Ø mm	Spoel gewicht in kg	Wikkeling	Type spoel	Prijs per kg
195205945	0.60	5.00	Normaal	D-200 Plastic	
195205961	0.80	5.00	Normaal	D-200 Plastic	
195206000	1.00	5.00	Normaal	D-200 Plastic	
195230290	0.60	15.00	Normaal	D-300 Plastic	
195230291	0.80	15.00	Normaal	D-300 Plastic	
195230292	1.00	15.00	Normaal	D-300 Plastic	
195230293	1.20	15.00	Normaal	D-300 Plastic	



MIG-lasdraad WK ALMG-5

MIG-lasdraad voor het lassen van magnesiumgelegerde typen met maximaal 5% Mg. Dit type is ook geschikt voor het lassen van verschillende aluminiumlegeringen onderling. Uitstekende lasbaarheid en goede draaddoorvoereigenschappen, relatief hoge treksterkte.

Bestelnr.	Ø mm	Spoel gewicht in kg	Type spoel	Prijs per kg
196338705	0.80	2.00	D-200 Plastic	
196338706	1.00	2.00	D-200 Plastic	
196338707	1.20	2.00	D-200 Plastic	
196338708	0.80	6.00	K-305 Plastic	
196338709	1.00	7.00	K-305 Plastic	
196338710	1.20	7.00	K-305 Plastic	



MIG-lasdraad Corten

Uiterst gemakkelijk te verlossen draad met uitstekende laseigenschappen. Wereldwijd hoge kwaliteit met gecontroleerde gietvorm en helix voor half- en of halfautomatische toepassingen. Lasbaar met Co2 en menggas. Door de toevoeging van 0.5% koper biedt deze legering uitstekende weersbestendige eigenschappen.

Bestelnr.	Ø mm	Spoel gewicht in kg	Type spoel	Prijs per kg
199560496	0.80	5.00	D-200	
196730401	1.00	5.00	D-200	
196734570	0.80	15.00	BS-300	
196724196	1.00	15.00	BS-300	

MIG-lasdraad WK SG-2

Universeel toepasbare draad geschikt voor ongelegeerd en fijnkorrel staalsoorten tot 420 N/mm² rekgrens. Gebruikt voor het lassen van tanks, bruggen, machines, voertuigen en in de scheepsbouw. Eenvoudig te verlossen onder menggas.

Bestelnr.	Ø mm	Spoel gewicht in kg	Type spoel
195361384	0.80	15.00	SK- BS-300
195361385	1.00	15.00	SK- BS-300
195361386	1.20	15.00	SK- BS-300



MIG-lasdraad WK CUSI-3

De CuSi-3 lasdraad is een goed alternatief voor het lassen van gegalvaniseerde plaat, en dan lassen van dunne staalplaten en of verzinkte platen in de automobiellindustrie en voor de bekleding van gietijzer en de on- en laaggelegerde staalsoorten. De ideale lasdraad voor garage- en autoschadebedrijven!

Bestelnr.	Ø mm	Spoel gewicht in kg	Wikkeling	Type spoel	Prijs per kg
196505966	0.80	5.00	Normaal	D-200 Plastic	
196506001	1.00	5.00	Normaal	D-200 Plastic	
196505982	0.80	15.00	Normaal	D-300 Plastic	
196506016	1.00	15.00	Normaal	D-300 Plastic	



MIG-lasdraad WK CARROST

Sterk verbeterde MIG-lasdraad voor het verbinden van dun of gegalvaniseerd plaatstaal met extreem goede laseigenschappen, veelal toegepast bij autoherstelbedrijven. De draad is verbronsd voor een uitstekende stroomoverdracht en een subliem draadtransport.

Bestelnr.	Ø mm	Spoel gewicht in kg	Wikkeling	Type spoel	Prijs per kg
195205946	0.60	5.00	Normaal	D-200 Plastic	
195205962	0.80	5.00	Normaal	D-200 Plastic	
195205951	0.60	15.00	Normaal	D-300 Plastic	
195205975	0.80	15.00	Normaal	D-300 Plastic	

MIG-lasdraad Fluxcore

Gevulde lasdraad voor koolstof en koolstof-mangaan staal. Voor lassen in de buitenlucht, indien beschermgas niet eenvoudig toe te passen of mogelijk is. Minder gevoelig voor oude en roestige basismaterialen.

Bestelnr. 195557403
Mig-Lasdraad INETUB BA71TGS

Diameter 0.9 mm
Spoel gewicht 0.9 kg
Type spoel D-100 Plastic
Prijs per kg

Bestelnr. 195557369
Mig-Lasdraad INETUB BA71TGS

Diameter 0.9 mm
Spoel gewicht 4.5 kg
Type spoel D-200 Plastic
Prijs per kg



MIG-oplasdraad MA-600

MA-600 is een oplasdraad die te gebruiken is voor toepassingen met harde oppervlakten waar slijtvastheid vereist is, zoals bij graafbakken of schroefvijzels.

Bestelnr. 196748267

Diameter 1.20 mm
Spoel gewicht 15.00 kg
Type spoel BS-300
Prijs per kg



Lasstaaf Brons met poedermantel

Lasbrons voor het solderen van staal, gietijzer, koper en koperlegeringen. Bijzonder geschikt voor dunne plaat in de autoschade-werkplaatsen.

Ø 2.0 mm, 1 kg in koper
Bestelnr. 197705057
(prijs per kg)

Ø 3.0 mm, 1 kg in koper
Bestelnr. 197705085
(prijs per kg)



MIG-lasdraad WK RVS 308-LSI

RVS MIG-lasdraad geschikt voor het lassen van staalsoorten met een laag koolstofgehalte. Perfecte stabiliteit en dun vloeibaar vanwege hoger Si-gehalte.

Bestelnr.	Ø (mm)	Spoel gewicht (kg)	Type spoel	Prijs per kg
196105964	0.80	5.00	D-200 Plastic	
196106003	1.00	5.00	D-200 Plastic	
196130712	0.80	15.00	D-300 Plastic	
196138700	1.00	15.00	D-300 Plastic	

MIG-lasdraad WK RVS 309-LSI

RVS MIG-lasdraad geschikt voor het lassen van corrosie- en hittebestendige CrNi staalsoorten en CrNi-staal aan on- en laaggelegeerde staalsoorten. Hittebestendig tot ca. 1100°C.

Bestelnr.	Ø (mm)	Spoel gewicht (kg)	Type spoel	Prijs per kg
196105971	0.80	5.00	D-200 Plastic	
196104889	1.00	5.00	D-200 Plastic	
196131294	1.20	5.00	D-200 Plastic	
196138703	0.80	15.00	D-300 Plastic	
196138704	1.00	15.00	D-300 Plastic	

MIG-lasdraad WK RVS 316-LSI

RVS MIG-lasdraad met laag koolstofgehalte voor austenitisch CrNiMo-staalsoorten voor bedrijfstemperaturen tot 350°C. Zeer hoge weerstand tegen interkristallijne corrosie.

Bestelnr.	Ø (mm)	Spoel gewicht (kg)	Type spoel	Prijs per kg
196105947	0.60	5.00	D-200 Plastic	
196105963	0.80	5.00	D-200 Plastic	
196106002	1.00	5.00	D-200 Plastic	
196133773	1.20	5.00	D-200 Plastic	
196138701	0.80	15.00	D-300 Plastic	
196138702	1.00	15.00	D-300 Plastic	
196130006	1.20	15.00	BS-300 Plastic	
196129865	1.60	15.00	BS-300 Plastic	

MIG-lasdraad Kobelco FamiliArc DW-A50

Rutiel gevulde lasdraad voor ongelegeerd staal en 490MPa hoge sterktestaal. Geschikt voor stompe- en hoeklassen, in alle lasposities, inclusief verticaal neergaand. Uitstekende loopeigenschappen, mooi lasuiterlijk.

Bestelnr.	Ø (mm)	Spoel gewicht (kg)	Prijs per kg
195645391	1.20	5.00	
195645392	1.20	15.00	
195648091	1.60	15.00	

Lasposities:



Chemische samenstelling

C	Si	Mn	P	S
0.05	0.48	1.22	0.013	0.009



Andere types gevulde lasdraden op aanvraag

MIG-lasdraad Kobelco FamiliArc MX-A100

Metaalpoeder gevulde lasdraad voor ongelegeerd staal en 490 MPa hoge sterktestaal. Geschikt voor stompe- en hoeklassen. De lasdraad wordt toegepast onder de hand en in horizontaal-verticale posities. De lasdraad werkt met een zeer stabiele, vloeiende boog, wat zorgt voor zeer weinig spatvorming en een diepe penetratie.

Bestelnr.	Ø (mm)	Spoel gewicht (kg)	Prijs per kg
195645396	1.20	5.00	
195645397	1.20	15.00	
195645597	1.40	15.00	

Lasposities:



Chemische samenstelling

C	Si	Mn	P	S
0.05	0.63	1.58	0.017	0.011

MIG-lasdraad Kobelco FamiliArc DW-A55E

DW-A55E is een rutiel gevulde draad die speciaal werd samengesteld om te voldoen aan de strenge eisen voor lage temperatuur staalsoorten. Deze draad wordt vooral toegepast waar een zeer goede doortrekbaarheid tot -40°C vereist is.

De snel vriezende slak bevordert gemakkelijk een zeer productief positioneel lassen waarbij de slak gemakkelijk wordt verwijderd om een lasnaad te onthullen met een glad uiterlijk.

Bestelnr.	Ø (mm)	Spoel gewicht (kg)	Prijs per kg
195645401	1.20	5.00	
195645402	1.20	15.00	
195661777	1.60	15.00	

Lasposities:



Chemische samenstelling

C	Si	Mn	P	S	Ni
0.05	0.54	1.31	0.013	0.009	0.34

MIG-lasdraad Kobelco TrustArc DW-A55L

Deze rutiel gevulde draad is speciaal samengesteld om te voldoen aan de strenge eisen voor gebruik bij lage temperaturen zoals die voorkomen in de offshore, scheepsbouw en chemische industrie. Deze draad heeft een uitstekende lasmetaalbaarheid tot -60 °C en vertoont nog steeds uitstekende laseigenschappen zoals een zeer soepele, maar krachtige, stabiele boog die weinig spatten produceert en een snel bevrozende, zelflossende slak. Deze draad wordt veel toegepast bij het lassen van dun tot zwaar koolstofstaal. Deze draad heeft niet alleen uitstekende CTOD-waarden bij de standaard -10°C testtemperatuur, maar heeft ook uitstekende CTOD-waarden bij de zeer strenge testtemperatuur van -40°C.

Bestelnr.	Ø (mm)	Spoel gewicht (kg)	Prijs per kg
195652129	1.20	5.00	
195645408	1.20	15.00	

Lasposities:



Chemische samenstelling

C	Si	Mn	P	S	Ni
0.06	0.30	1.15	0.009	0.007	1.41

MIG-lasdraad Kobelco TrustArc DW-A55LSR

DW-A55LSR is een rutiel gevulde draad waarvan het lasmetaal een warmtebehandeling na het lassen (PWHT) verdraagt zonder nadelige mechanische eigenschappen. DW-A55LSR produceert een nominaal lasmetaal van 0,9% Ni, wat betekent dat het voldoet aan de NACE vereisten voor olie- en gasproductie apparatuur voor zure gassen. Deze eigenschappen zorgen voor een gevarieerd gebruik in de pijpleidingbouw en offshore toepassingen

Bestelnr.	Ø (mm)	Spoel gewicht (kg)	Prijs per kg
195645412	1.20	15.00	

Lasposities:



Chemische samenstelling

C	Si	Mn	P	S	Ni
0.05	0.33	1.32	0.009	0.008	0.90

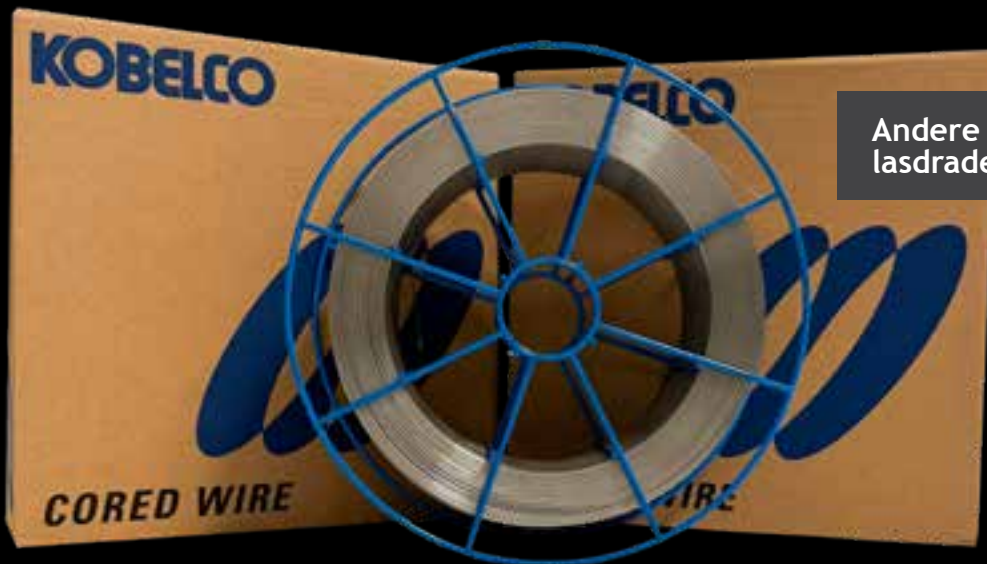

Andere types gevulde lasdraden op aanvraag.

MIG-lasdraad RVS Kobelco PremiArc DW-308LP

Deze RVS rutiel gevulde draad met een zeer stabiele, spatvrije boog die zorgt voor heldere, gladde lasoppervlakken en heeft een zelflossende slak. Deze draad is ontworpen voor het lassen van 18%Cr-10%Ni roestvrij staal zoals type 304L of EN 1.4307. Door het lage koolstofgehalte in het lasmetaal is het mogelijk om een hoge weerstand tegen interkristallijne corrosie te verkrijgen.

Bestelnr.	Ø (mm)	Spoel gewicht (kg)	Prijs per kg
195845420	1.20	15.00	

Lasposities:



Chemische samenstelling

C	Si	Mn	P	S	Ni	Cr	FS	FN	FNW
0.03	0.70	1.70	0.019	0.004	9.9	19.5	9.0	12.5	10.3

MIG-lasdraad RVS Kobelco PremiArc DW-309LP

Deze RVS rutiel gevulde draad met een zeer stabiele, spatvrije boog die zorgt voor heldere, gladde lasoppervlakken en heeft een zelflossende slak. Deze draad vormt een koolstofarme las van ongeveer 24%Cr-13%Ni. Hij is ontworpen voor ongelijksoortig lassen, zoals het lassen van roestvast staal aan zacht staal of laaggelegeerd staal. De draad is ook geschikt voor de eerste laag op zacht of laaggelegeerd staal voorafgaand aan het overlappen met DW-308L of DW-308LP.

Bestelnr.	Ø (mm)	Spoel gewicht (kg)	Prijs per kg
195845425	1.20	5.00	
195845423	1.20	15.00	

Lasposities:



Chemische samenstelling

C	Si	Mn	P	S	Ni	Cr	FS	FN	FNW
0.02	0.42	0.80	0.017	0.005	12.6	23.2	11.7	17.0	14.7

MIG-lasdraad RVS Kobelco PremiArc DW-316LP

Deze RVS rutiel gevulde draad met een zeer stabiele, spatvrije boog die zorgt voor heldere, gladde lasoppervlakken en heeft tevens een zelflossende slak. Deze draad is ontworpen voor het lassen van 18% Cr-12%Ni-2,5%Mo roestvast staal zoals type 316L of EN 1.4435. Door het lage koolstofgehalte in het lasmetaal is het mogelijk om een hoge weerstand tegen interkristallijne corrosie te verkrijgen. DW-316LP is een draad voor alle posities en is ideaal voor lassen met hoge productiviteit in de verticale opwaartse positie.

Bestelnr.	Ø (mm)	Spoel gewicht (kg)	Prijs per kg
195845428	1.20	5.00	
195845427	1.20	15.00	

Lasposities:



Chemische samenstelling

C	Si	Mn	P	S
0.03	0.70	1.40	0.019	0.006

Ni	Cr	Mo	FS	FN	FNW
12.3	18.4	2.90	7.0	11.5	49.0

MIG-lasdraad RVS Kobelco PremiArc DW-329A

Dit is een rutiel gevulde draad met een zeer stabiele, spatvrije boog die heldere, gladde lasnaden produceert. Deze draad is ontworpen voor het lassen van duplex roestvast staal zoals AISI S31803 of EN 1.4462 roestvast staal. Door het hoge stikstof- en molybdeengehalte in het lasmetaal is het mogelijk om uitstekende weerstand te bieden tegen putcorrosie door chloride.

Bestelnr.	Ø (mm)	Spoel gewicht (kg)	Prijs per kg
195845434	1.20	15.00	

Chemische samenstelling

C	Si	Mn	P	S	Ni	Cr	Mo	N	FNW
0.03	0.75	0.97	0.019	0.006	9.3	23.3	3.4	0.14	49.0

Lasposities:



MIG lastoorts WK 150

Gasgekoeld, 180 A - 60% CO₂, 150 A - 60% Menggas.

3 meter - Bestelnr. 210518745

4 meter - Bestelnr. 210518746

MIG lastoorts WK 250

Gasgekoeld, 230 A - 60% CO₂, 200 A - 60% Menggas.

3 meter - Bestelnr. 210503202

4 meter - Bestelnr. 210503203

MIG lastoorts WK 360

Gasgekoeld, 300 A - 60% CO₂, 270 A - 60% Menggas.

3 meter - Bestelnr. 210518759

4 meter - Bestelnr. 210518760

MIG lastoorts WK 411 Sure Grip

Watergekoeld, 400 A - 60% CO₂, 350 A - 60% Menggas.

3 meter - Bestelnr. 210533125

4 meter - Bestelnr. 210533126

MIG lastoorts WK 511 Sure Grip

Watergekoeld, 520 A - 60% CO₂, 430 A - 60% Menggas.

3 meter - Bestelnr. 210533128

4 meter - Bestelnr. 210533129

MIG lastoorts WK 555 Sure Grip

Dubbel watergekoeld, 550 A - 100% CO₂, 500 A - 100% Menggas.

4 meter - Bestelnr. 210554989

5 meter - Bestelnr. 210555966

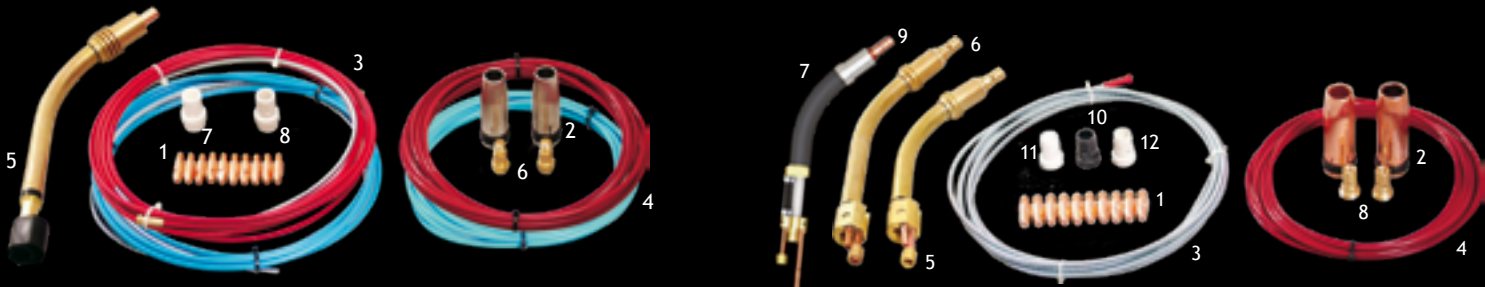

Vervangingsdelen MIG lastoorts WK 360

Bestelnr.	Omschrijving	Verp.	Pos.
210133178	Kontakttip L 28 - M6 Koper 0.8 mm	5 st.	1
210133179	Kontakttip L 28 - M6 Koper 1.0 mm	5 st.	1
210133180	Kontakttip L 28 - M6 Koper 1.2 mm	5 st.	1
210133181	Kontakttip L 30 - M8 Koper 0.8 mm	5 st.	1
210133182	Kontakttip L 30 - M8 Koper 1.0 mm	5 st.	1
210133183	Kontakttip L 30 - M8 Koper 1.2 mm	5 st.	1
210133171	Gasmondstuk Conisch	2 st.	2
210133190	Spiraal blauw 0.6 - 0.9 mm 3 meter	1 st.	3
210133191	Spiraal blauw 0.6 - 0.9 mm 4 meter	1 st.	3
210133192	Spiraal rood 1.0 - 1.2 mm 3 meter	1 st.	3
210133193	Spiraal rood 1.0 - 1.2 mm 4 meter	1 st.	3
210133194	Geleider teflon blauw 0.6 - 0.9 mm 3 mtr	1 st.	4
210133195	Geleider teflon blauw 0.6 - 0.9 mm 4 mtr	1 st.	4
210133197	Geleider teflon rood 1.0 - 1.2 mm 3 mtr	1 st.	4
210133198	Geleider teflon rood 1.0 - 1.2 mm 4 mtr	1 st.	4
210134436	Binnengeleider alu-rvs set 0.8 - 1.0 mm 3.0 mtr.	1 st.	1
219524289	Binnengeleider alu-rvs set 0.8 - 1.2 mm 4.5 mtr.	1 st.	1
219504058	Geleider messing tbv alu. 0.8 - 1.2 mm 22 cm	1 st.	1
210618933	Zwanehals	1 st.	5
210133201	Kontakttiphouder M6	2 st.	6
210134445	Kontakttiphouder M8	2 st.	6
210133202	Gasverdeler wit	2 st.	7
210134447	Gasverdeler keramisch	2 st.	8

Vervangingsdelen MIG lastoorts WK 411, 511 en 555

Bestelnr.	Omschrijving	Verp.	Pos.
210133181	Kontakttip L 30 - M8 Koper 0.8 mm	5 st.	1
210133182	Kontakttip L 30 - M8 Koper 1.0 mm	5 st.	1
210133183	Kontakttip L 30 - M8 Koper 1.2 mm	5 st.	1
210133172	Gasmondstuk Conisch	2 st.	2
210618924	Spiraal blank 1.0 - 1.2 mm 3 meter	1 st.	3
210618925	Spiraal blank 1.0 - 1.2 mm 4 meter	1 st.	3
210133197	Geleider teflon rood 1.0 - 1.2 mm 3 mtr.	1 st.	4
210133198	Geleider teflon rood 1.0 - 1.2 mm 4 mtr.	1 st.	4
210134436	Binnengeleider alu-rvs set 0.8 - 1.0 mm 3.0 mtr.	1 st.	1
219524289	Binnengeleider alu-rvs set 0.8 - 1.2 mm 4.5 mtr.	1 st.	1
219504058	Geleider messing tbv alu. 0.8 - 1.2 mm 22 cm	1 st.	1
210133187	Zwanehals WK 411 Sure Grip	1 st.	5
210633012	Zwanehals WK 511 Sure Grip	1 st.	6
210655565	Zwanehals WK 555 Sure Grip	1 st.	6
210134441	Kontakttiphouder M8	2 st.	7
210655572	Kontakttiphouder WK555-M8 - L 27	10 st.	9
210655573	Kontakttiphouder WK511-M8 - L 25	10 st.	9
210134442	Gasverdeler zwart	2 st.	10
210134443	Gasverdeler wit	2 st.	11
210134444	Gasverdeler keramisch	2 st.	12

TIG-Lastoorts WK 17/18/26

Spantang TIG 1.6 mm	5 stuk
Spantang TIG 2.4 mm	5 stuk
Spantanghouder 1.6 mm	5 stuk
Spantanghouder 2.4 mm	5 stuk
Isolatie witte onderzijde	1 stuk
Gascup grootte 6 - 47 mm	5 stuk
Gascup grootte 7 - 47 mm	5 stuk
Toortskap TIG kort	1 stuk
Toortskap TIG lang	1 stuk
Wolfram elektrode turquoise 1.6 mm	10 stuk
Wolfram elektrode turquoise 2.4 mm	10 stuk
Schakelaar, ergotig- WK bol	1 stuk
Assortimentsdoos Weldkar 12-vaks leeg	1 stuk

Bestelnr. 230634986



MIG-Lastoorts WK 140-150
Bestelnr. 210637761

MIG-Lastoorts WK 250
Bestelnr. 210651860

MIG-Lastoorts WK 360
Bestelnr. 210651933

MIG-lastoorts WK 411 / 511
Bestelnr. 210653910

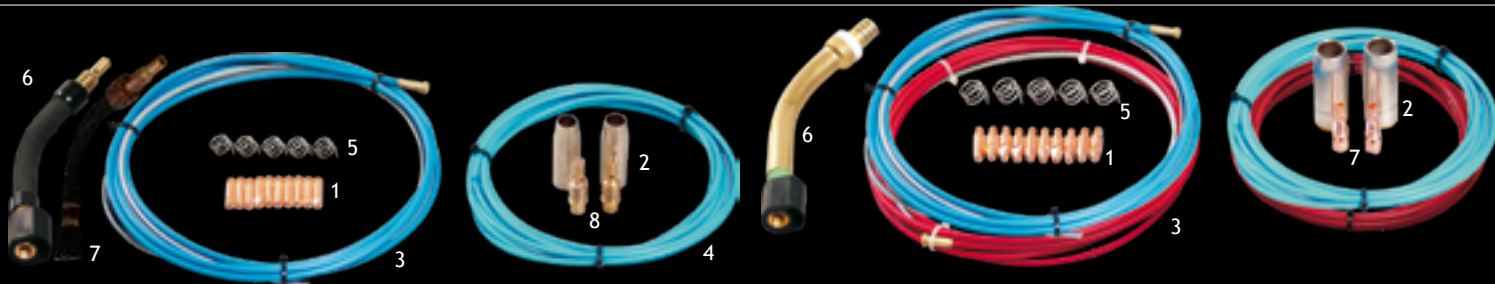

Vervangingsdelen MIG lastoorts WK 150

Bestelnr.	Omschrijving	Verp.	Pos.
210133173	Kontakttip L 25 - M6 Koper 0.6 mm	5 st.	1
210133176	Kontakttip L 25 - M6 Koper 0.8 mm	5 st.	1
210133177	Kontakttip L 25 - M6 Koper 1.0 mm	5 st.	1
210133169	Gasmondstuk Conisch	2 st.	2
210133190	Spiraal blauw 0.6 - 0.9 mm 3 meter	1 st.	3
210133191	Spiraal blauw 0.6 - 0.9 mm 4 meter	1 st.	3
210133194	Geleider teflon blauw 0.6 - 0.9 mm 3 mtr.	1 st.	4
210133195	Geleider teflon blauw 0.6 - 0.9 mm 4 mtr.	1 st.	4
210133188	Bevestigingsveer	2 st.	5
210133184	Zwanehals	1 st.	6
210520587	Zwanehals WK 150 flexibel	1 st.	7
210133199	Kontakttiphouder	2 st.	8

Vervangingsdelen MIG lastoorts WK 250

Bestelnr.	Omschrijving	Verp.	Pos.	Prijs
210133178	Kontakttip L 28 - M6 Koper 0.8 mm	5 st.	1	
210133179	Kontakttip L 28 - M6 Koper 1.0 mm	5 st.	1	
210133180	Kontakttip L 28 - M6 Koper 1.2 mm	5 st.	1	
210134435	Kontakttip L 28 - M6 Aluminium 1.0 mm	5 st.	1	
210133170	Gasmondstuk Conisch	2 st.	2	
210133190	Spiraal blauw 0.6 - 0.9 mm 3 meter	1 st.	3	
210133191	Spiraal blauw 0.6 - 0.9 mm 4 meter	1 st.	3	
210133192	Spiraal rood 1.0 - 1.2 mm 3 meter	1 st.	3	
210133193	Spiraal rood 1.0 - 1.2 mm 4 meter	1 st.	3	
210134436	Binnengeleider alu-rvs set 0.8 - 1.0 mm 3.0 mtr.	1 st.		
219524289	Binnengeleider alu-rvs set 0.8 - 1.2 mm 4.5 mtr.	1 st.		
219504058	Geleider messing tbv alu. 0.8 - 1.2 mm 22 cm	1 st.		
210133189	Bevestigingsveer	2 st.	5	
210133185	Zwanehals	1 st.	6	
210133200	Kontakttiphouder	2 st.	7	
210621576	Doorvoerpijp 5 x 4.4 mm	1 st.		

TIG lastoorts WK 9

Gasgekoelde TIG lastoorts 125 A - 60% DC, 85 A - 60% AC.

4 meter - Bestelnr. 230518974

8 meter - Bestelnr. 230518975



TIG lastoorts WK 17

Gasgekoelde TIG lastoorts 150 A - 60% DC, 105 A - 60% AC.

4 meter - Bestelnr. 230518976

8 meter - Bestelnr. 230518977

Stuurstroomstekker

Voor de WK 9, WK 17, WK 18 en WK 26.

Bestelnr. 901019700



Vervangingsdelen TIG lastoorts WK 9

Bestelnr.	Omschrijving	Verp.	Pos.
230134477	Spantang 1.6 mm	2 st.	1
230134480	Spantanghouder 1.6 mm	2 st.	2
230134481	Keramische gascup Gr. 4 - Ø 6 mm	2 st.	3
230134482	Keramische gascup Gr. 5 - Ø 8 mm	2 st.	4
230134483	Keramische gascup Gr. 6 - Ø 10 mm	2 st.	5
230134484	Toortslichaam standaard	1 st.	6
230134485	Toortskap lang	1 st.	7
230134486	Toortskap medium	1 st.	8
230134487	Toortskap kort	1 st.	9
230133274	Toortsschakelaar	1 st.	10
230638151	Toortsschakelaar 3 buttons up-down	1 st.	11

TIG lastoorts WK 26

Gasgekoelde TIG lastoorts 180 A - 35% DC, 125 A - 35% AC.

4 meter - Bestelnr. 230518985

8 meter - Bestelnr. 230518986



TIG lastoorts WK 18

Watergekoelde TIG lastoorts 350 A - 60% DC, 245 A - 60% AC.

4 meter - Bestelnr. 230518979

8 meter - Bestelnr. 230518980

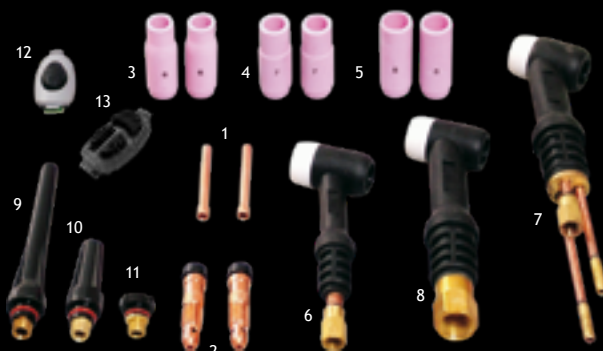

Vervangingsdelen TIG lastoorts WK 17 - 18 - 26

Bestelnr.	Omschrijving	Verp.	Pos.
230133258	Spantang 1.6 mm	2 st.	1
230133259	Spantang 2.4 mm	2 st.	1
230133260	Spantang 3.2 mm	2 st.	1
230133261	Spantanghouder 1.6 mm	2 st.	2
230133262	Spantanghouder 2.4 mm	2 st.	2
230133263	Spantanghouder 3.2 mm	2 st.	2
230133265	Keramische gascup Gr. 6 - Ø 10 mm	2 st.	3
230133266	Keramische gascup Gr. 7 - Ø 11 mm	2 st.	4
230133267	Keramische gascup Gr. 8 - Ø 13 mm	2 st.	5
230133268	Toortslichaam standaard WK 17	1 st.	6
230133269	Toortslichaam standaard WK 18	1 st.	7
230133270	Toortslichaam standaard WK 26	1 st.	8
230133271	Toortskap lang	1 st.	9
230133272	Toortskap medium	1 st.	10
230133273	Toortskap kort	1 st.	11
230133274	Toortsschakelaar	1 st.	12
230638151	Toortsschakelaar 3 buttons up-down	1 st.	13

LAS *Speffers*

las- en snijapparatuur • beschermingsmiddelen • las- en snijtoebehoren

2026



Uw vakhandelaar:

Importeur:

LASKAR
las- en snijtechniek
info@laskar.nl • www.laskar.nl

Levering uitsluitend via de vakhandel. Prijzen zijn exclusief btw.

Uitgave 2026. Zolang de voorraad strekt. Prijs- en modelwijzigingen voorbehouden.

Bestelnr. 909702026